

K

I

D

E

제27회
대한민국
산업디자인전람회도록
THE 27th KOREA INDUSTRIAL DESIGN EXHIBITION



산업디자인포장개발원
KOREA INSTITUTE OF INDUSTRIAL DESIGN & PACKAGING

제27회
대한민국
산업디자인전람회도록
THE 27th KOREA INDUSTRIAL DESIGN EXHIBITION

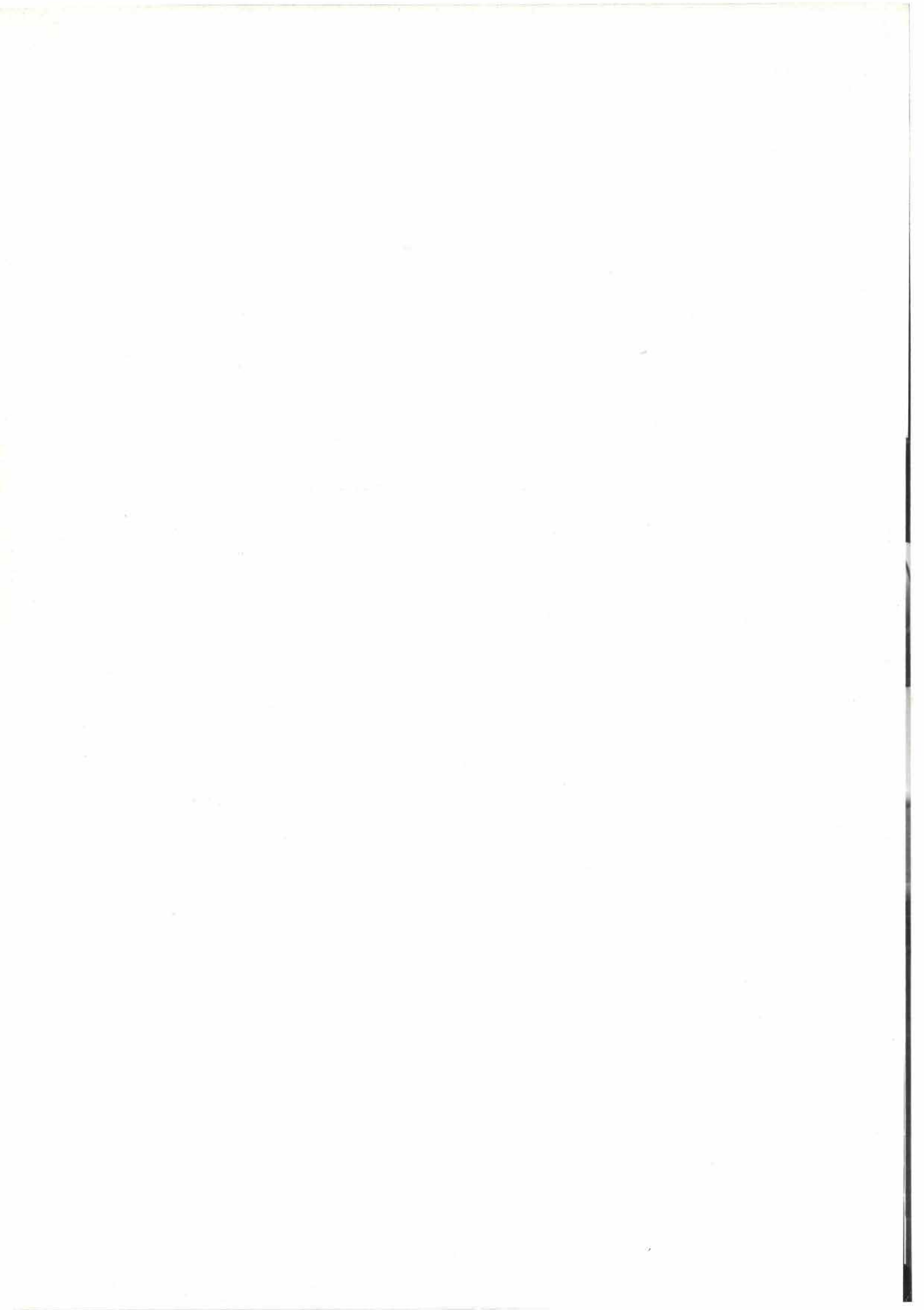

THE 27th
KOREA INDUSTRIAL
DESIGN EXHIBITION



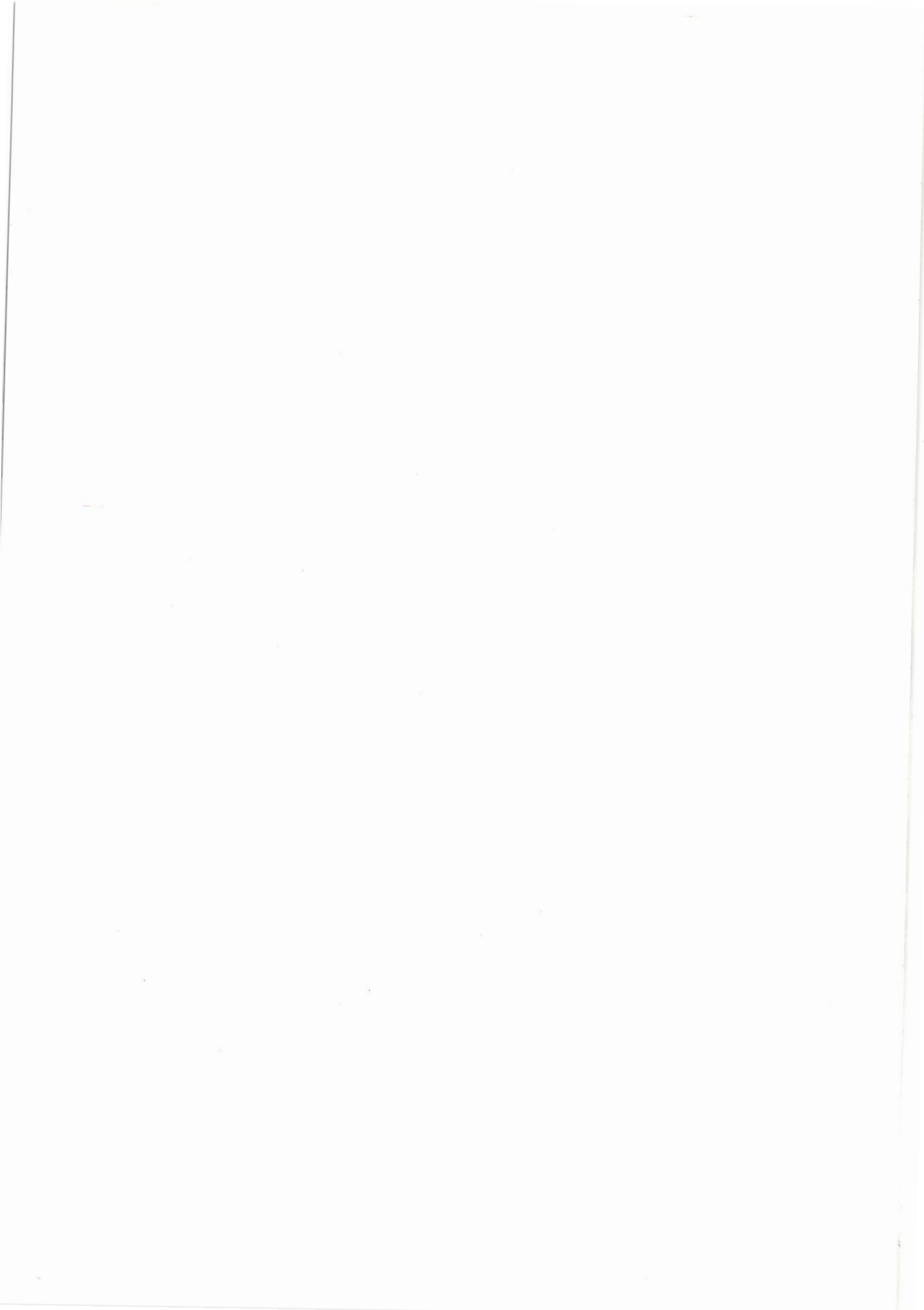

제27회 대한민국산업디자인전람회 개최에 즈음하여

우리나라 산업디자인과 포장분야의 개척기와 성장기를 주도해온 한국디자인포장센터가 20여년간의 활동을 마무리하고, 산업디자인포장개발원으로 개편, 제2의 창업을 맞는 시점에서 27회째의 대한민국 산업디자인전람회를 개최하게 되어, 더욱 뜻깊은 행사라 아니할 수 없습니다.

본 전람회는 그동안 많은 디자이너들이 참여할 수 있는 공동의 장으로서, 디자이너들에게 창의력과 개발의욕을 고취시켜주는 창구역할은 물론 현재 학계 및 업계에서 활약하고 있는 많은 일선 디자이너들을 배출한 등용문으로서, 그 기능을 충실히 해왔다고 생각합니다.

모든 산업분야가 다양화, 첨단화, 고도화를 지향하는 현시점에서 우리 디자인계에 주어진 사명은 산업디자인을 두뇌집약적인 고도의 기술 산업으로 발전시켜 미래 첨단 산업 제품에 새로운 차원의 부가가치를 창출하는 일이라 하겠습니다.

특히, 국내시장이 선진국들의 개방압력과 국제무역 협정에 따라 개방의 폭이 점차 확대되어가고 있고, 수출 부진으로 경제적 어려움이 가중될때 일수록 비가격 경쟁 분야이면서도 높은 부가가치를 창출할 수 있는 산업디자인 분야가 더욱 중요한 역할을 해야 한다는 사실을 감안할 때, 급변해가는 사회 발전추세에 부응하고 우리나라 산업디자인 수준을 향상시키기 위하여는, 디자이너 여러분들이 더욱 큰 사명감과 책임감을 가지고 스스로의 자질함양을 위해 끊임없는 노력을 기울여 나가야 할 것입니다.

이러한 여러분의 노력과 더불어 정부와 산업계, 학계 등에서 산업디자인개발 활동의 활성화를 위한 예지와 힘을 모을 때, 우리 산업디자인은 상품의 수출 경쟁력 제고를 통한 무역증대와 국민경제 발전의 초석으로서의 그 역할과 사명을 다하게될 것이며, 우리의 좌표를 바로 설정하고, 바람직한 내일을 설계하는, 미래지향적이고, 긍정적인 모두의 의지가 결집된다면 우리 산업디자인계의 희망찬 미래가 도래할 것을 확신합니다.

개원 1주년을 맞은 산업디자인포장개발원은 명실공히 우리나라 산업디자인계의 발전을 위한 중추적인 기관이 될 수 있도록 배전의 노력을 기울여 나아갈 것을 약속드리며, 이번 전람회 출품을 위해 노고를 아끼지 않은 출품자 여러분들과 관계기관 그리고 심사를 맡아주신 심사위원 여러분께 심심한 사의를 표하는 바입니다.

1992년 5월 15일

제27회 대한민국 산업디자인전람회 집행위원장

조진희

차례

발간사/ 조진희	7
임원 명단	12
심사위원 명단	12
출품 및 입상자 현황	12
초대디자이너 명단	14
추천디자이너 명단	16

입상작품

대통령상	20
국무총리상	22
상공부 장관상	22
상공부 장관상	24
상공부 장관상	25
대한상공회의소 회장상	26
중소기업협동조합중앙회 회장상	26
한국무역협회 회장상	28
전국경제인연합회 회장상	29
대한무역진흥공사 사장상	30
중소기업진흥공단 이사장상	31
한국방송공사 사장상	32
산업디자인 포장개발원 원장상Ⅰ	33
산업디자인 포장개발원 원장상Ⅱ	34
산업디자인 포장개발원 원장상Ⅲ	35

특선 및 입선작품

제1부 제품디자인	37
제2부 환경디자인	63
제3부 시각디자인	69
산업공예	95

초대디자이너 작품

제1부 제품디자인	117
제3부 시각디자인	123
산업공예	133

추천디자이너 작품

제1부 제품디자인	141
제2부 환경디자인	159
제3부 시각디자인	163
산업공예	183

전시작품 및 출품자

대한민국 산업디자인 전람회 연혁

	194
	204

Contents

Foreword / Cho, Jin-Hee	7
Organizing Committee	12
Jury Members	12
Entry Status	12
Professional Designers	14
Mid-Career Designers	16

Winner's Works

Prize of the President	20
Prize of the Prime Minister	22
Prize of the Minister of Trade & Industry	22
Prize of the Minister of Trade & Industry	24
Prize of the Minister of Trade & Industry	25
Prize of the Chairman of Korean Chamber of Commerce & Industry	26
Prize of the Chairman of Korea Federation of Medium & Small Business	26
Prize of the Chairman of Federation of Korean Industries	28
Prize of the Chairman of Korean Foreign Traders Association	29
Prize of the President of Korea Trade Promotion Corporation	30
Prize of the President of Korea Small & Medium Industry Promotion Corporation	31
Prize of the President of Korean Broadcasting System	32
Prize of the President of Korean Institute of Industrial Design & Packaging I	33
Prize of the President of Korean Institute of Industrial Design & Packaging II	34
Prize of the President of Korean Institute of Industrial Design & Packaging III	35

Selected & Specially Selected Works

Part I. Industrial Design	37
Part II. Environmental Design	63
Part III. Visual Design	69
Industrial Crafts	95

Entries by Professional Designers

Part I. Industrial Design	117
Part III. Visual Design	123
Industrial Crafts	133

Entries by Mid-Career Designers

Part I. Industrial Design	141
Part II. Environmental Design	159
Part III. Visual Design	163
Industrial Crafts	183

List of Exhibits & Designers

History of Korea Industrial Design Exhibition

	194
	204

임원

대회장	한 봉 수	상공부 장관
부회장	박 용 도	상공부 차관
집행위원장	조 진 희	산업디자인포장개발원 원장
위원	한 덕 수	상공부 산업정책국장
위원	부 수 언	서울대학교 교수
위원	한 도 룡	홍익대학교 교수
위원	정 대 유	성신여자대학교 교수
위원	김 명 호	덕성여자대학교 교수
위원	신 용 태	중앙대학교 교수
위원	이 상 화	중소기업진흥공단 사업이사
위원	임 인 주	대한무역진흥공사 시장개발본부장
위원	유 재 화	태광산업(주) 디자인연구소 이사
위원	김 충 휘	산업디자인포장개발원 진흥정보 본부장

심사위원

위원장	조 영 제
부위원장	김 길 홍
부위원장	한 길 홍

	제1부 제품디자인	제2부 환경디자인	제3부 시각디자인	산업공예
분과위원장	고 을 한	김 철 수	양 호 일	백 일
위원	민 철 홍	한 도 룡	조 영 제	신 영 옥
위원	정 국 현	한 석 우	구 동 조	정 옥 란
위원	김 태 호	김 길 홍	장 병 석	황 인 철
위원	유 영 배	윤 도 근	장 윤 호	한 길 홍
위원	박 한 유	김 명 석	안 상 수	이 상 화
위원		김 경 영	장 명 현	

출품 및 입상자 현황

출 품 부 문	출품(점)	전 시 내 용				낙 선	
		입 상	특 선	입 선	소 계		
일반출품물	제1부 제품디자인	135	5	14	35	54	81
	제2부 환경디자인	10	1	1	5	7	3
	제3부 시각디자인	406	6	15	56	77	329
	산업공예	90	3	7	35	45	45
소계	641	15	37	131	183	458	
초대디자이너 부문	36	-	-	-	36	-	
추천디자이너 부문	97	-	-	-	97	-	
합계	774	15	37	131	316	458	

ORGANIZING COMMITTEE

Chairman	Han, Bong-Soo	Minister of Trade and Industry
Vice-Chairman	Park, Yong-Do	Vice-Minister of Trade and Industry
Chairman of Executive Committee	Cho, Jin-Hee	President of the Korea Institute of Industrial Design and Packaging
Members of Executive Committee	Han, Duk-Soo	Members of Executive Committee, Ministry of Trade and Industry
	Boo, Soo-Eun	Professor, Seoul National university
	Han, Do-Ryong	Professor, Hong-ik University
	Jeong, Dae-Yoo	Professor, Sung-Sin Women's University
	Kim, Myung-Ho	Professor, Duk-Sung Women's University
	Sin, Yong-Tae	Professor, Jung-Ang University
	Lee, Sang-Hwa	Director, Korea Small & Medium Industry Promotion Corporation
	Im, In-Joo	Vice President for Market Development
	Yoo, Jae-Hwa	Director of Design Institute, Tae Kwang Co., Ltd.
	Kim, Choong-Hwi	Director of Promotion

JURY MEMBERS

Chairman	Cho, Young-Jae
Vice-Chairman	Kim, Kil-Hong
	Han, Kil-Hong

	Part 1 Product Design	Part 2 Environmental Design	Part 3 Visual Design	Craft
Chairman of Sub-Committees	Ko, Eul-han	Kim, Cheol-Soo	Yang, Ho-Il	Baik, Il
Members of Committees	Min, Cheol-Hong	Han, Do-Ryong	Cho, Young-Jae	Shin, Young-Ok
	Jeong, Kook-Hyun	Han, Suk-Woo	Koo, Dong-Jo	Jeong, Ok-Ran
	Kim, Tae-Ho	Kim, Kil-Hong	*Jang, Byang-Suk	Hwang, In-Chul
	You, Young-Bae	Yoon, Do-Kweun	Jang, Yoon-Ho	Han, Kil-Hong
	Park, Han-You	Kim, Myoung-Suk	Ahn, Sang-Soo	Lee, Sang-Wha
		Kim, Kyung-Young	Jang, Myoung-Hun	

Classification	Total Entries	Selected				Not Selected
		Prize Winner	Selected in Special	Selected in General	Sub-Total	
Part 1 Product Design	135	5	14	35	54	81
Part 2 Environmental Design	10	1	1	5	7	3
Part 3 Visual Design	406	6	15	56	77	329
Crafts	90	3	7	35	45	45
Sub-Total	641	15	37	131	183	458
Entries by Professional Designers	36	—	—	—	36	—
Entries by Mid-Career Designers	97	—	—	—	97	—
Total	774	15	37	131	316	458

초대디자이너

제1부 제품디자인부문

민철홍
최대석
고을한
김철수

박대순
이순혁
박인철
김명주

이우성
부수언
홍성수
민성우

곽원모
이건학
이병학
이인술

제2부 환경디자인부문

한도룡

제3부 시각디자인부문

김교만
조영제
양승춘
신언모
백금남
방재기
이정호
박종운

이명구
김홍련
양호일
김현현
류재우
안정언
유한태
김학성

봉상균
김명호
신용태
황부용
현용순
구동조
윤학중
이봉섭

김수석
권명광
장완영
이효일
오근재
나재오
최아영

산업공예부문

권순형
양행기
윤근관
박진홍
정옥란
최종관

백태원
권상오
박인숙
정대유
홍경희
노경조

이신자
곽계정
박상우
신광석
백광일

김덕검
최금용
신영욱
이부연
장미연

PROFESSIONAL
DESIGNERS

PART 1

Industrial Design

Min, Cheol-Hong
Choi, Dae-Suk
Ko, Eul-Han
Kim, Chul-Soo

Park, Dea-Soon
Lee, Soon-Hyuk
Park, In-Chul
Kim, Myoung-Joo

Lee, Woo-Sung
Boo, Soo-Eun
Hong, Sung-Soo
Min, Kyung-Woo

Kwak, Won-Mo
Lee, Keon
Lee, Byung-Hak
Lee, In-Soul

PART 2

Environmental
Design

Han, Do-Ryong

PART 3

Visual Design

Kim, Kyo-Man
Cho, Young-Jae
Yang, Seung-Choon
Shin, Oun-Mo
Baik, Kum-Nam
Bang, Jae-Gi
Lee, Joung-Ho
Park, Jong-Woon

Lee, Myung-Goo
Kim, Hong-Ryun
Yang, Ho-Il
Kim, Hyun
Liu, Ja-Woo
Ahn, Chung-Un
Yoo, Han-Tai
Kim, Hak-Seong

Bong, Sang-Kyun
Kim, Myung-Ho
Sin, Yong-Tae
Hwang, Bu-Yong
Hyun, Yong-Soon
Koo, Dong-Jo
Yoon, Hak-Jung
Lee, Bong-Sup

Kim, Su-Suk
Kwon, Myung-Kwang
Jang, Wan-Young
Lee, Hyo-Ihl
Oh, Keun-Jae
Na, Jae-Oh
Choi, Ah-Young

Industrial Crafts

Kwon, Soon-Hyoung
Yang, Heng-Ky
Yoon, Kuwn
Park, Jin-Hong
Chung, Ok-Lan
Choi, Jong-Kwan

Paik, Tae-Woun
Kwon, Sang-Oh
Park, In-Sook
Jeong, Dae-Yoo
Hong, Kyung-Hee
Roe, Kyung-Joe

Lee, Shin-Ja
Kwak, kae-Jung
Pack, Sang-Woo
Shin, Kwang-Suk
Paik, Il

Kim, Tuk-Kyum
Choi, Keum-Yong
Shin, Yeoung-Ok
Lee, Boo-Yun
Jang, Mee-Yeon

추천디자이너

제1부
제품디자인부문

정경원
윤지홍
김상태
박태호
심억철
정재진
양충모
구윤식
홍본호
윤정표
박재우
유태영
유선일

박종서
이순길
강병석
한우용
한기천
이계준
이석승
이상철
유창욱
김창식
이현인
이경림

조종호
김현섭
이유태
윤영호
김철천
지해창
지현기
노희석
구대중
고유갈

정국현
이재원
이수봉
조벽호
신명철
신택균
박성길
이후성
정하영
황성수
전유진

제2부
환경디자인부문

이재권

김준기

이해목

제3부
시각디자인부문

정시화
조승래
문철
임혁
고현
이상원
이준섭
오국영
박일재
심인보
한욱현
김경훈
김창식

오은식
김덕용
김택훈
김상락
서홍선
송성재
서기훈
김철영
윤병훈
임경호
김순계

정연종
명계수
장동훈
권기덕
조동업
홍동원
김남호
최성천
강윤철
이박이진

장병석
조종현
박강룡
고춘혜
한백진
문수근
박용원
박규원
강성운
김공용
최충식
김경균

산업공예부문

전영순
김세환
정경연
정필인
김병상
조규춘
추원교
김성진
류남희
양덕환

이서주
서길용
황순영
정영미
황봉희
이회호
박현경
김현석

박성우
김태종
김재영
정용은
전기치
정선맹
김박김

최희철
인자훈
황인주
백주춘
정안갑
정안소
이영경
송이주

MID-CAREER
DESIGNERS

PART 1
Industrial Design

Chung, Kyung-Won
Yoon, Gee-Hong
Pyeon, Sang-Tai
Kim, Tai-Ho
Pak, Eok-Chul
Shim, Jae-Jin
Jeung, Choong-Mo
Yang, Yoon-Sik
Ku, Bon-Ho
Hong, Jung-Pyo
Youn, Jae-Woo
Park, Tai-Young
Yu, Seon-Il

Park, Jong-Suh
Lee, Soon-Jong
Kang, Byung-Kil
Han, Suk-Woo
Han, Ki-Woong
Lee, Gie-Chien
Lee, Seok-Joon
Lee, Seung-Chul
Yoo, Sang-Wook
Kim, Chang-Sik
Lee, Seok-Hyun
Lee, Soon-In
Lee, Kyung-Rim

Cho, Jong-Ho
Kim, Hyun-Joong
Lee, You-Sup
Yun, Young-Tai
Kim, Chul-Ho
Ji, Hai-Chun
Noh, Chang-Ho
Choi, Hyun-Chang
Koo, Ki-Seol
Ko, Suk-Chun
Yoo, Dai-Seok
Karl, Jong-Ro

Chung, Kook-Hyun
Lee, Jae-Won
Lee, Soo-Bong
Cho, Byuck-Ho
Shin, Myung-Chul
Chin, Taik-Kyun
Park, Sung-Kil
Lee, Ki-Hoo
Cheong, Ha-Seong
Whang, Young-Sung
Chun, Seong-Su
Yoo, Jin-Hyung

PART 2
Environmental
Design

Lee, Jae-Kwon

Kim, Jun-Ki

Lee, Hae-Mook

PART 3
Visual Design

Chung, Si-Wha
Cho, Seung-Lae
Moon, Chul
Im, Hun-Hyouk
Ko, Hyun
Lee, Sang-Won
Lee, Joon-Sup
Oh, Kook-Young
Park, Il-Jae
Shim, In-Bo
Han, Wook-Hyun
Kim, Kyung-Hun
Kim, Chang-Sik

Oh, Eun-Shik
Kim, Duk-Yong
Kim, Taek-Hoon
Kim, Sang-Rak
Suh, Hong-Sun
Song, Sung-Jae
Seo, Kee-Heun
Kim, Choul-Young
Yoon, Byung-Hoon
Lim, Kyung-Ho
Kim, Ki-Soon
Chung, Kye-Moon

Jeong, Youn-Jong
Myung, Kye-Soo
Chang, Dong-Hoon
Kwon, Ki-Duk
Cho, Dong-Up
Hong, Dong-Won
Kim, Nam-Ho
Chey, Ho-Chyun
Kang, Seong-Cheol
Lee, Yoon-Soo
Park, Duk-Woon
Lee, Jin-Ku

Jang, Byung-Suk
Cho, Jong-Hyun
Park, Gang-Yong
Koh, Chun-Hye
Han, Baek-Jin
Moon, Soo-Geoun
Park, Young-Won
Park, Kyoo-Won
Kang, Yoon-Sung
Kim, Gong-Oung
Choi, Chung-Sik
Kim, Kyoung-Kyun

Industrial Crafts

Jeon, Young-Soon
Kim, Sae-Whan
Chung, Kyung-Yeun
Chung, Pil-In
Kim, Byoung-Sang
Cho, Kyu-Choon
Choo, Won-Gyo
Kim, Sung-Jin
Ryu, Nam-Hee
Yang, Duk-Hwan

Lee, Wae-Joo
Suh, Kil-Yong
Hwang, Soon-Young
Chung, Young-Hwoun
Whang, Mi-Young
Lee, Bong-Gyu
Park, Hee-Myon
Kim, Ho-Yeon
Kim, Hyun-Sik
Chung, Kyung-Suk

Park, Sung-Woo
Kim, Tae-Jong
Kim, Jae-Young
Chung, Yong-Ju
Jeon, Eun-Hee
Lee, Ki-Sang
Kim, Chi-Joon
Park, Sun-Woo
Kim, Maeng-Gil

Cheon, Bok-Hee
Hwang, In-Chul
Paik, In-Ja
Jung, Ju-Hoon
Ahn, Duck-Choon
Lee, Won-Kab
Lee, So-Kyung
Song, Young-Joo
Lee, Kyung-Ja

이상작품
모집

WINNER'S WORKS



SERVICE KITCHEN

OFFICE & HOME BAR



OUTING



Queen

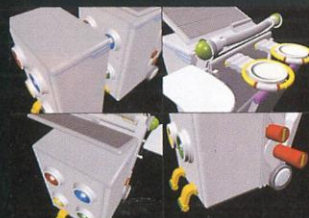

APPROACH

1. CONCEPT DESIGN
2. PRELIMINARY DESIGN
3. DETAILED DESIGN
4. PROTOTYPING
5. MANUFACTURING
6. DISTRIBUTION
7. MARKETING
8. AFTER-SALES SERVICE

DRAWING

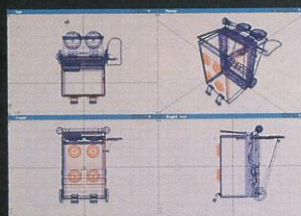

1. CONCEPT DESIGN
2. PRELIMINARY DESIGN
3. DETAILED DESIGN
4. PROTOTYPING
5. MANUFACTURING
6. DISTRIBUTION
7. MARKETING
8. AFTER-SALES SERVICE



대통령상
서비스 키친
신승모 · 이한성

Prize of the President
Service Kitchen

SHIN, SEUNG-MO · LEE, HAN-SUNG

C · I · T · I · U · S · A · L · T · I · U · S · F · O · R · T · I · U · S

PRO-SPECS, which stands for professional specification, takes its symbol from a powerful crane in flight, representing the spirit of the sportsman in constant challenge to new records.



Run & Run With PRO-SPECS.

PRO-SPECS running shoes offer superior rearfoot control and stability and high shock absorption and unique air ventilation system. Running has been widely accepted and practiced as the basis of training in sports field and by means of health care in general. Taking the importance of running in sports field and in general human lives, PRO-SPECS has developed the running shoes of stability and comfort. During running, impact on the heel is usually 2.7 times bigger than the weight of the runner. Impacts occurred in every stride are transmitted to the brain through joints and are accumulated in runner's body. MICRO-THANE inserted in PRO-SPECS running shoes protect runners from such impact.



1



2

22

PRO-SPECS, which stands for professional specification, takes its symbol from a powerful crane in flight, representing the spirit of the sportsman in constant challenge to new records.

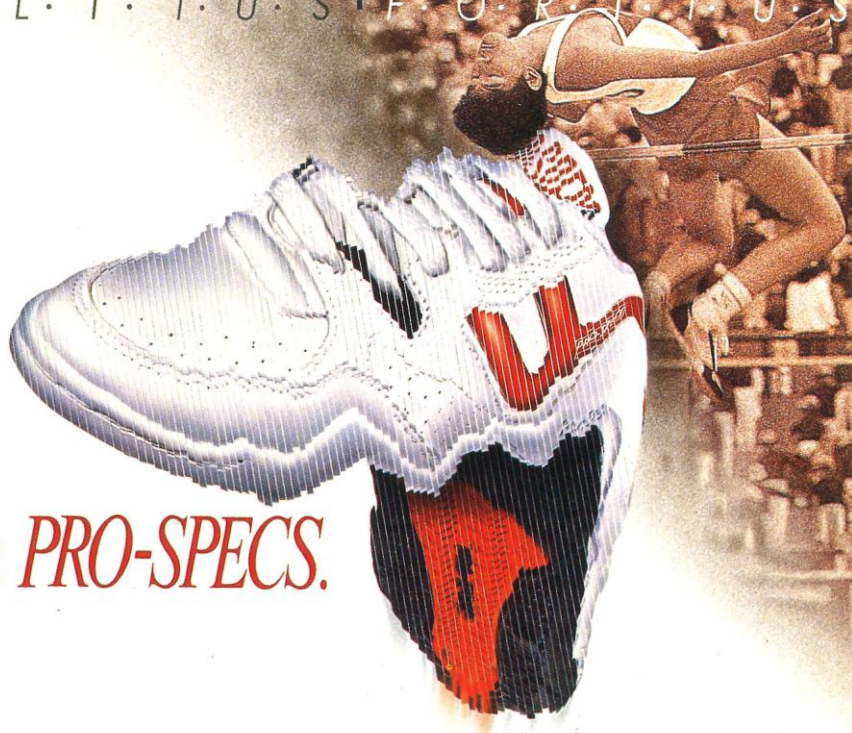

Jump & Jump With PRO-SPECS.

PRO-SPECS cross-trainer is multi-purpose athletic shoes for indoor and outdoor events such as aerobic, running, walking, basketball, weight-training, tennis etc. PRO-SPECS developed cross-trainer to cover every events with one shoe. Cross-trainer is multi-purpose shoes to cover several events with one shoes. Though it appeared few years ago, cross-trainer plays important role in sports field. Cross-trainers should provide added flexibility for running and aerobic, stability, cushioning and sufficient traction for dashing and stopping on the court. Rubberized velcro strap on the instep of PRO-SPECS cross-trainer provides complete action to the foot moving excitingly.



1

국무총리상

해외홍보를 위한 프로스펙스 스포츠화 상품포스터

구환영 · 김금재

Prize of the Prime Minister

Pro-Specs Poster

KOO, HWAN-YOUNG · KIM, GEUM-JAI

2

상공부 장관상 I

안방극장

이윤동 · 성창경

Prize of the Minister of Trade & Industry I

New A/V System

LEE, YOUN-DONG · SUNG, CHANG-KYOUNG

대화면·고음질 안방극장 TILBS

■ 시정동향

- 대화면, 고음질은 시청자에게 보다 나은 시청 환경을 제공한다. 특히 대화면, 고음질은 시청자에게 보다 나은 시청 환경을 제공한다.
- 대화면, 고음질은 시청자에게 보다 나은 시청 환경을 제공한다. 특히 대화면, 고음질은 시청자에게 보다 나은 시청 환경을 제공한다.

■ 사양 명세서

구분	사양
모델명	Model Name
주요 사양	Main Specifications
옵션 사양	Option Specifications

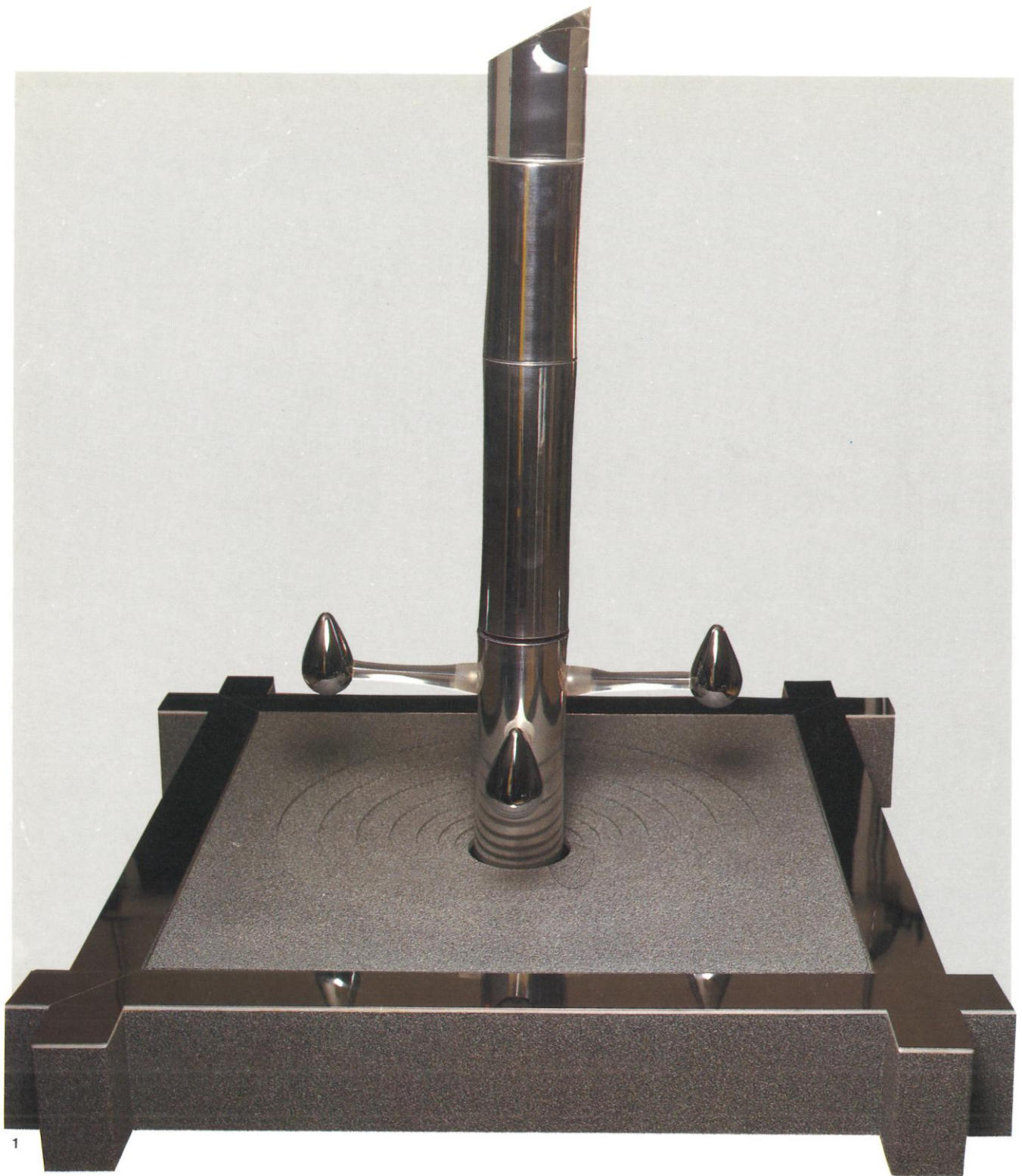

1

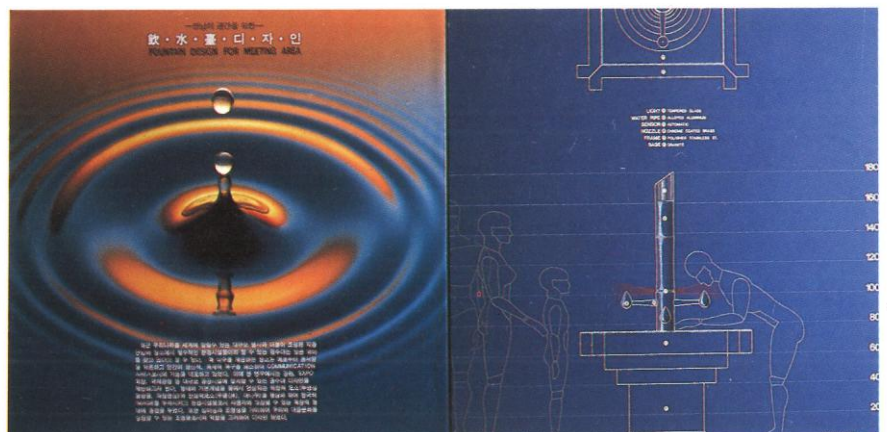

1
상공부 장관상 II
음수대

조태형 · 양영완

Prize of the Minister of Trade & Industry II

Drinking Fountain

CHO, TAI-HYOUNG · YANG, YOUNG-WAN



2
 상공부 장관상 Ⅲ
 수출용 금성 Cassette Player 포장디자인
 장범순 · 윤현정
 Prize of the Minister of Trade & Industry Ⅲ
 GS Cassette Player for Export
 CHANG, YUM-SOON · YOON, HYUN-JEONG

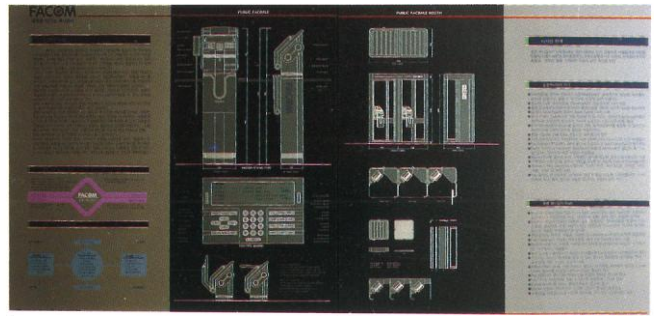
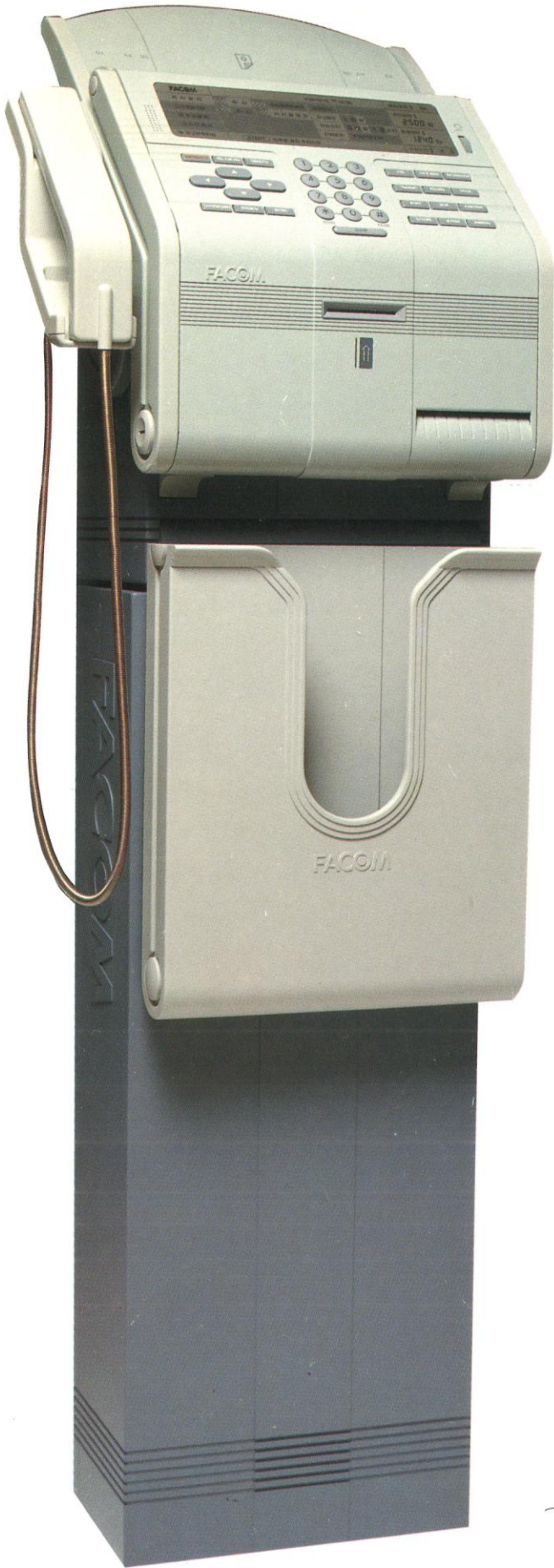

1

1
 전국경제인연합회 회장상
 공중용 다목적 팩시밀리 및 부스

장호익

Prize of the Chairman of Federation of Korean Industries

Public Facsimile & Booth

CHANG, HO-IK

2
 한국무역협회 회장상
 이동이 용이한 사계절 Air System

신상영 · 심규승

Prize of the Chairman of Korean Foreign Traders Association

Portable Four-Season Air System

SHIN, SANG-YOUNG · SHIM, KYU-SEUNG



2

이동이 용이한 사계절 AIR SYSTEM

PORTABLE AIR SYSTEM

■ **사계절 활용**
 계절에 상관없이 실내 온도조절을 위한 실용성 있는 시스템입니다. 여름에는 시원하게, 겨울에는 따뜻하게 사용할 수 있는 사계절용 에어컨입니다. 또한, 겨울철 난방을 위한 히터 기능을 갖추고 있어 겨울철에도 실내 온도를 높여줍니다.

■ **이동성 확보**
 휴대용 에어컨으로써 이동이 용이하며, 전원 케이블과 배기 호스를 분리하여 보관할 수 있습니다. 또한, 배기 호스를 분리하여 보관할 수 있어 배기 호스의 손상을 방지합니다.

■ **다목적 사용**
 1. 냉방, 난방, 제습, 건조, 공기청정 기능을 제공합니다.
 2. 필터를 교체할 수 있는 구조로 있습니다.
 3. 배기 호스를 분리하여 보관할 수 있습니다.

AIR SYSTEM 구성			
구성	내부	외부	배기 호스
냉방	○	○	○
난방	○	○	○
제습	○	○	○
건조	○	○	○
공기청정	○	○	○

GoldStar

이동이 용이한 사계절 AIR SYSTEM

PORTABLE AIR SYSTEM

냉방

난방

제습

건조

공기청정

GoldStar

백 · 년 · 만 · 에 · 다 · 시 · 찾 · 은 · 고 · 향

林

노랑부리저어새 1991년 5월 30일 환경기념일 제정으로 지정된 장소로 국내 자연보호 연맹(NCA)에 의해 1991년 6월 19일 주석지(서울특별시 관악구 신림동)에 지정된 보호지역이다. 현재 지정된 노랑부리저어새 주석지(서울특별시 관악구 신림동)에 지정된 보호지역이다. 현재 지정된 노랑부리저어새 주석지(서울특별시 관악구 신림동)에 지정된 보호지역이다.

1991년 6월 19일 각종 위기에 있는 국제보호종 서식지(서울특별시 관악구 신림동)에 지정된 보호지역이다. 현재 지정된 노랑부리저어새 주석지(서울특별시 관악구 신림동)에 지정된 보호지역이다.

서식지 한국 중부 지방에서 발견되는 유일한 서식지(서울특별시 관악구 신림동)에 지정된 보호지역이다. 현재 지정된 노랑부리저어새 주석지(서울특별시 관악구 신림동)에 지정된 보호지역이다.



자연보호
환경서



水 우리 의 고향 을 찾 아 주 세 요

열목어(熱目魚) 열목어(熱目魚)는 연못이 아닌 맑은 물에서 살아가는 물고기이다. 열목어는 물이 맑고 깨끗한 곳에서 살아가며, 물이 맑고 깨끗한 곳에서는 서식한다. 서식지로는 산천어와 비슷하며, 물고기의 크기는 30~70cm의 성체는 몸길이 1m에 이른다. 2kg 정도 무게를 띠며, 배설물은 알갱이 150마리 정도를 배설한다. 기온은 20~25도 정도를 좋아하며, 산소량이 높고 수온이 15~20도 정도를 좋아한다.

열목어는 물이 맑고 깨끗한 곳에서 살아가며, 물이 맑고 깨끗한 곳에서는 서식한다. 서식지로는 산천어와 비슷하며, 물고기의 크기는 30~70cm의 성체는 몸길이 1m에 이른다. 2kg 정도 무게를 띠며, 배설물은 알갱이 150마리 정도를 배설한다. 기온은 20~25도 정도를 좋아하며, 산소량이 높고 수온이 15~20도 정도를 좋아한다.

열목어는 물이 맑고 깨끗한 곳에서 살아가며, 물이 맑고 깨끗한 곳에서는 서식한다. 서식지로는 산천어와 비슷하며, 물고기의 크기는 30~70cm의 성체는 몸길이 1m에 이른다. 2kg 정도 무게를 띠며, 배설물은 알갱이 150마리 정도를 배설한다. 기온은 20~25도 정도를 좋아하며, 산소량이 높고 수온이 15~20도 정도를 좋아한다.



자연보호의 관철되는
환경지



1

대한상공회의소 회장상
환경보호(천연기념물 보호) 포스터

하용훈 · 임수연

Prize of the President of Korean Chamber of Commerce & Industry
Protection of Environment
HA, YONG-HUN · LIM, SOO-YOUN

2

중소기업협동조합중앙회 회장상

조립식 용기 2

권승애

Prize of the President of Korea Federation Medium & Small Business
Connection
KWON, SEUNG-AHE

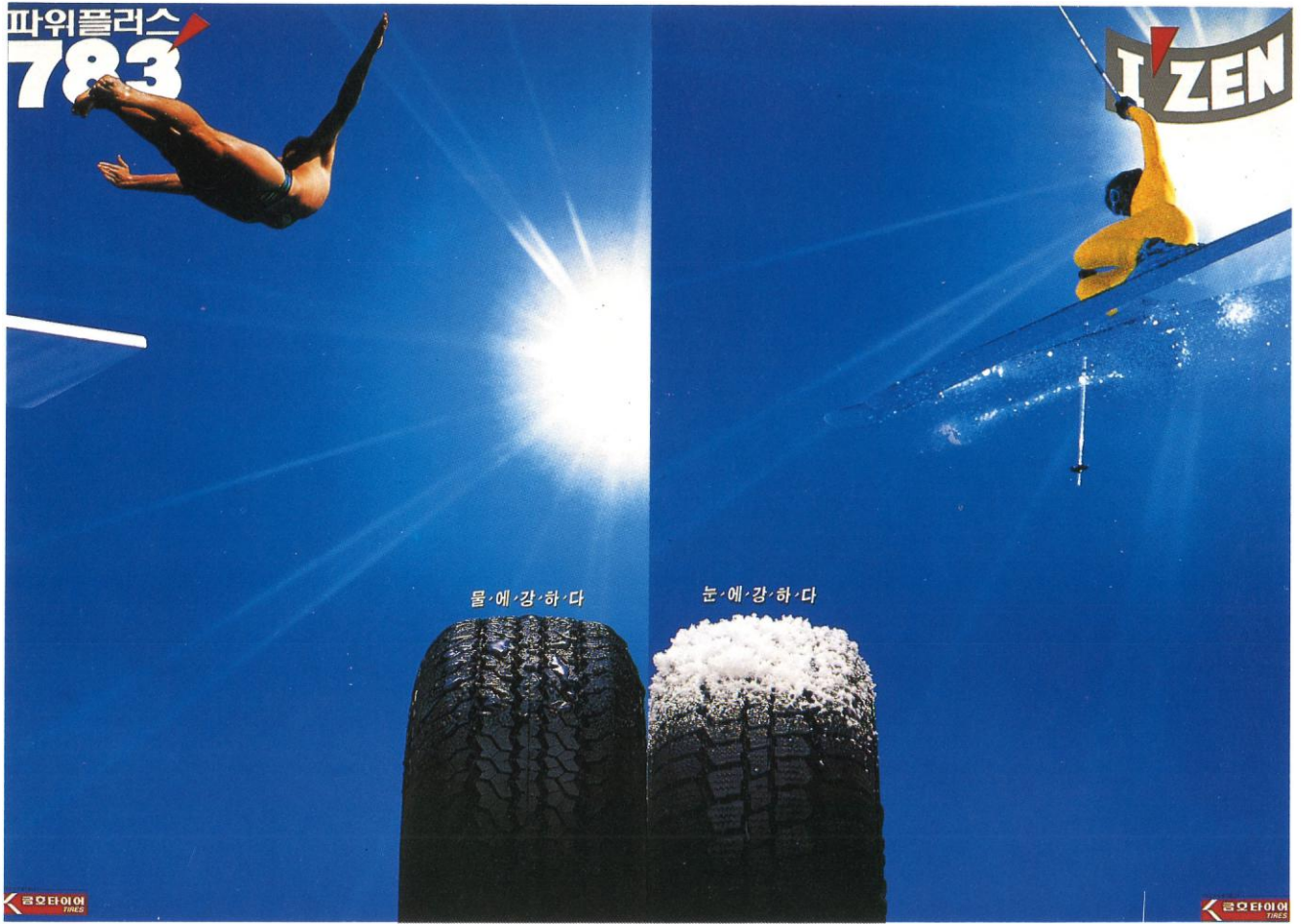

1

1
대한무역진흥공사 사장상
금호타이어 제품 포스터

이용우 · 김제중

Prize of the President of Korea Trade Promotion Corporation
Kumho Tires Poster
LEE, YONG-WOO · KIM, JE-JOONG

2
중소기업진흥공단 이사장상
한국문양의 스카프, 넥타이, 행커칩디자인

이영란 · 이일수

Prize of the President of Korea Small & Medium Industry Promotion Corporation
Scarf, Necktie and Handkerchief
LEE, YOUNG-RAN · LEE, IL-SOO



2



한국문양을 응용한 스카프 넥타이 행커집 디자인

1. 디자인의 특징
 한국문양을 응용한 스카프 넥타이 행커집 디자인은 전통적인 한국문양을 현대적으로 재해석하여 디자인된 제품이다. 다양한 색상과 패턴을 활용하여 시각적으로 매력적인 디자인을 구현하였다.

2. 스타일링
 이 제품은 다양한 스타일링이 가능하며, 특히 한국 전통 의상인 한복과 함께 착용하면 더욱 아름다운 조화를 이룬다. 또한, 현대적인 캐주얼 스타일에도 어울리는 디자인이다.

3. 소재
 고급스러운 소재를 사용하여 제작된 이 제품은 착용감이 편안하고, 세탁 후에도 원래의 형태와 색상을 유지할 수 있다.

4. 제품 정보
 이 제품은 다양한 사이즈와 색상 옵션이 제공되며, 고객님의 취향에 맞는 제품을 선택하실 수 있다.



1

1 한국방송공사 사장상

안동포 활성화를 위한 패키지디자인
임종웅 · 김진길

Prize of the President of Korea Broadcasting System
Package Design For Andong Hemp
LIM, JONG-WOONG · KIM, JIN-GIL

2

산업디자인포장개발원 원장상 I

비상시를 대비한 접구조식 "들것" 디자인
문철웅 · 최영태

Prize of the President of Korea Institute of Industrial
Design & Packaging I
Folding Stretcher For Emergency
MOON, CHEAL-WOONG · CHOI, YOUNG-TAI

32

安東布 활성화를 위한 포장디자인 연구

■ 연구목적
경험담론의 결과, 지방내부의 문화에 대한 우리의 첫 손길의 반응을 찾는 일련의 결과로써 이 연구는 현재 지역에 주어진 전통 수공업의 가치와 문화에 대한 포용적인 연구의 결과이다.
안동포의 근간이 되는 안동포의 전통과 그 전통을 살려 내는 일련의 연구는, 안동포의 전통 수공업의 가치를 높이고, 그 가치를 높여주는 일련의 연구이다. 안동포의 전통 수공업의 가치를 높이고, 그 가치를 높여주는 일련의 연구이다. 안동포의 전통 수공업의 가치를 높이고, 그 가치를 높여주는 일련의 연구이다.

■ 안동포 제품의 특징
안동포는 전통적인 안동포의 특성을 살려, 현대의 생활양식에 맞게 디자인을 적용하여, 안동포의 전통 수공업의 가치를 높이고, 그 가치를 높여주는 일련의 연구이다. 안동포의 전통 수공업의 가치를 높이고, 그 가치를 높여주는 일련의 연구이다. 안동포의 전통 수공업의 가치를 높이고, 그 가치를 높여주는 일련의 연구이다.

■ 안동포의 시장 합성화
안동포의 활성화를 위한 방안으로, 안동포의 전통 수공업의 가치를 높이고, 그 가치를 높여주는 일련의 연구이다. 안동포의 전통 수공업의 가치를 높이고, 그 가치를 높여주는 일련의 연구이다. 안동포의 전통 수공업의 가치를 높이고, 그 가치를 높여주는 일련의 연구이다.

■ 디자인 Concept
안동포의 전통적인 특성을 살려, 현대의 생활양식에 맞게 디자인을 적용하여, 안동포의 전통 수공업의 가치를 높이고, 그 가치를 높여주는 일련의 연구이다. 안동포의 전통 수공업의 가치를 높이고, 그 가치를 높여주는 일련의 연구이다. 안동포의 전통 수공업의 가치를 높이고, 그 가치를 높여주는 일련의 연구이다.

■ 포장디자인의 특징
안동포의 전통적인 특성을 살려, 현대의 생활양식에 맞게 디자인을 적용하여, 안동포의 전통 수공업의 가치를 높이고, 그 가치를 높여주는 일련의 연구이다. 안동포의 전통 수공업의 가치를 높이고, 그 가치를 높여주는 일련의 연구이다. 안동포의 전통 수공업의 가치를 높이고, 그 가치를 높여주는 일련의 연구이다.

■ P.O. Box를 위한 Inner Box
안동포의 전통적인 특성을 살려, 현대의 생활양식에 맞게 디자인을 적용하여, 안동포의 전통 수공업의 가치를 높이고, 그 가치를 높여주는 일련의 연구이다. 안동포의 전통 수공업의 가치를 높이고, 그 가치를 높여주는 일련의 연구이다. 안동포의 전통 수공업의 가치를 높이고, 그 가치를 높여주는 일련의 연구이다.

■ Zipper Box를 위한 Outer Box
안동포의 전통적인 특성을 살려, 현대의 생활양식에 맞게 디자인을 적용하여, 안동포의 전통 수공업의 가치를 높이고, 그 가치를 높여주는 일련의 연구이다. 안동포의 전통 수공업의 가치를 높이고, 그 가치를 높여주는 일련의 연구이다. 안동포의 전통 수공업의 가치를 높이고, 그 가치를 높여주는 일련의 연구이다.

■ One Touch 디자인
안동포의 전통적인 특성을 살려, 현대의 생활양식에 맞게 디자인을 적용하여, 안동포의 전통 수공업의 가치를 높이고, 그 가치를 높여주는 일련의 연구이다. 안동포의 전통 수공업의 가치를 높이고, 그 가치를 높여주는 일련의 연구이다. 안동포의 전통 수공업의 가치를 높이고, 그 가치를 높여주는 일련의 연구이다.

■ 포장규격 및 포장비율
안동포의 전통적인 특성을 살려, 현대의 생활양식에 맞게 디자인을 적용하여, 안동포의 전통 수공업의 가치를 높이고, 그 가치를 높여주는 일련의 연구이다. 안동포의 전통 수공업의 가치를 높이고, 그 가치를 높여주는 일련의 연구이다. 안동포의 전통 수공업의 가치를 높이고, 그 가치를 높여주는 일련의 연구이다.

■ 기능성과
안동포의 전통적인 특성을 살려, 현대의 생활양식에 맞게 디자인을 적용하여, 안동포의 전통 수공업의 가치를 높이고, 그 가치를 높여주는 일련의 연구이다. 안동포의 전통 수공업의 가치를 높이고, 그 가치를 높여주는 일련의 연구이다. 안동포의 전통 수공업의 가치를 높이고, 그 가치를 높여주는 일련의 연구이다.



2

비상시를 대비한 접구조식 「들것」 디자인

FOLDING STRETCHER FOR EMERGENCY

* 디자인 개요
 현대의 고도로 발달된 문명사회 속에서 생활하는 우리는 일상생활 중의 안전사고나 산업재해 혹은 교통사고 등 각종 사고로 인한 신체적 손상을 입는 일이 빈번히 발생하고 있다. 특히 차량의 급속한 증가로 인한 교통사고는 심각한 사회적 문제로 대두되고 있는 실정이다.
 이와 같은 사고발생시 즉각적이고 신속한 응급조치의 후송은 피해자의 부상이 최소의 상태로 되도록 하여 심각한 후유증에게 방지하기 있도록 하는 중요한 문제이기도 하다. 이에 본 설계에서는 사고발생에서 응급처치 단계까지의 사고처리를 포함한 차량에 유용하여 응급조치를 할 수 있도록 하기 위해 필수적으로 필요한 최소의 구조적요인(틀, 산소호흡기, 간이 구급세트)을 일체성이 되도록 하여 예측 가능한 사고발생현황과 사고발생현황차 차등 등에 간단한 휴대할 수 있도록 접구조식으로서 디자인 되었으며 산비상을 고려한 형태의 안전구조 장비로서의 제작을 배려하고 산소호흡기 사용후에 중량을 최소화하기 사고발생시 현장에서 전문 구급원이 아니라도 손쉽게 사용될 수 있도록 하였다.



EMERGENCY OXYGEN HANDLE
 * 1.5kg 및 1.5kg 이하의 산소호흡기 사용
 * 산소 배기 방지 시스템



HEAD REST/OXYGEN MASK
 * 1.5kg 이하의 산소호흡기 사용
 * 산소 배기 방지 시스템
 * 산소 배기 방지 시스템



STRUCTURE/MATERIAL
 * 알루미늄 주조 및 2차 가공으로 경량화
 * 1.5kg 이하의 산소호흡기 사용
 * 산소 배기 방지 시스템



FIRST AID KIT
 * 1.5kg 이하의 산소호흡기 사용
 * 산소 배기 방지 시스템



FOLDING SYSTEM
 * 1.5kg 이하의 산소호흡기 사용
 * 산소 배기 방지 시스템



PORTABLE
 * 1.5kg 이하의 산소호흡기 사용
 * 산소 배기 방지 시스템
 * 산소 배기 방지 시스템

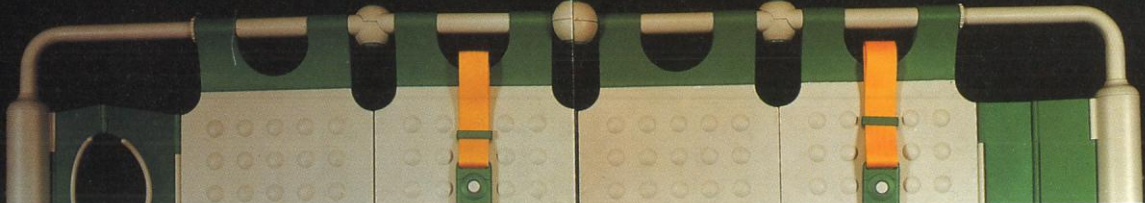



1



1
산업디자인포장개발원 원장상 II
수출용 전기용품 포장디자인 통합계획
한승문 · 권영수

Prize of the President of Korea Institute of Industrial Design & Packaging II
Intergration Package Design
HAN, SEUNG-MUN · KWON, YOUNG-SOO



2

제목 : 도제 탁상용품디자인 / CUBIC CLAY

■ 디자인 의도
 2008년도의 디자인 의도는 '자연'의 소재를 바탕으로 조형미와 기능성을 동시에 추구하는 데 있다. 조형미는 '자연'의 형태를 모방하여 '자연'의 아름다움을 표현하는 데 있다. 기능성은 '자연'의 특성을 반영하여 '자연'의 아름다움을 표현하는 데 있다. '자연'의 아름다움을 표현하는 데 있다.

■ 디자인 특징
 1. 조형미
 '자연'의 형태를 모방하여 '자연'의 아름다움을 표현하는 데 있다. '자연'의 아름다움을 표현하는 데 있다.

■ 시제품 개요 - 시제품 제작 개요
 1. 재료 : 도제, 도제, 도제
 2. 도제 : 도제, 도제, 도제
 3. 도제 : 도제, 도제, 도제
 4. 도제 : 도제, 도제, 도제

2
 산업디자인포장개발원 원장상 Ⅲ
 도제 탁상용품 디자인
 최휘연

Prize of the President of Korea Institute of Industrial Design & Packaging Ⅲ
 Cubic Clay
 CHOI, WHE-YOUN

제 1부 제품디자인

특선 및 입선작품

PART I . INDUSTRIAL DESIGN

SELECTED & SPECIALLY SELECTED WORKS



1

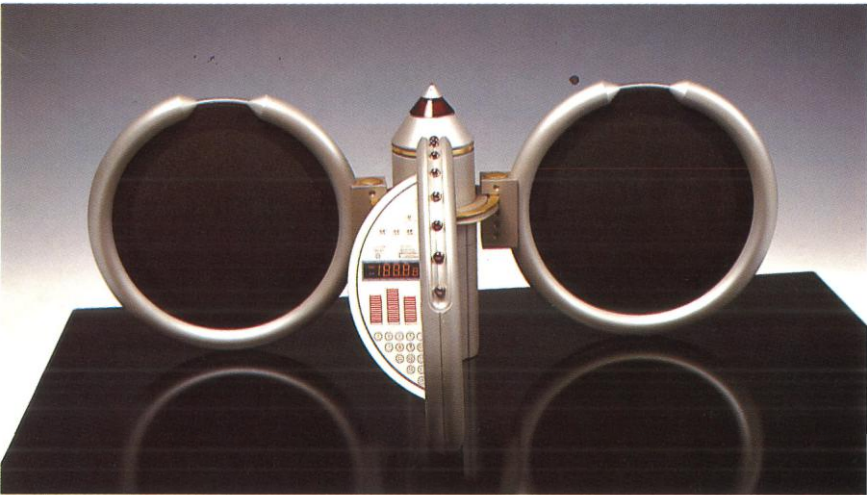

2

1
 특선
 시각장애자들을 위한 정보전달 계획
김석용 · 황치현
 Specially Selected Works
 Information System for the Blind
 KIM, SUK-YONG · HWANG, CHI-HYON

2
 특선
 인, 음, 우주의 대화
김효준 · 황유성
 Specially Selected Works
 Communication of Universe
 KIM, HYO-JUN · HWANG, YOU-SUNG



3



3
특선
교통경찰검거단속 및 교통행정체제효율화 제안
이선기 · 박성면
Specially Selected Works
Efficient Admin. for the Transportation
LEE, SEON-KI · PARK, SEUNG-MEUN



4
특선
미니철 절단 공구세트
홍승준 · 신학성
Specially Selected Works
Mini Iron Cutting Machine
HONG, SEUNG-JOON · SHIN, HAG-SUNG

4



1

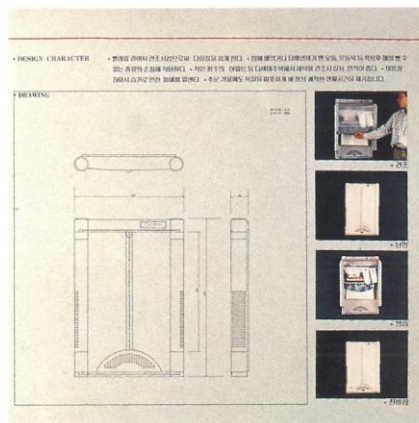
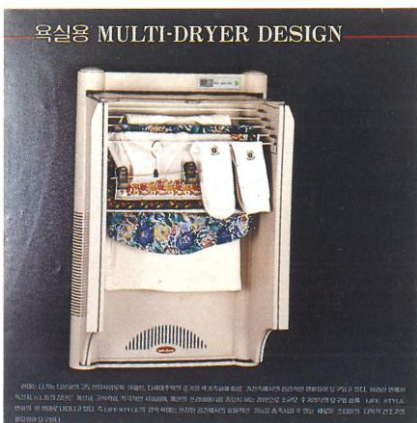
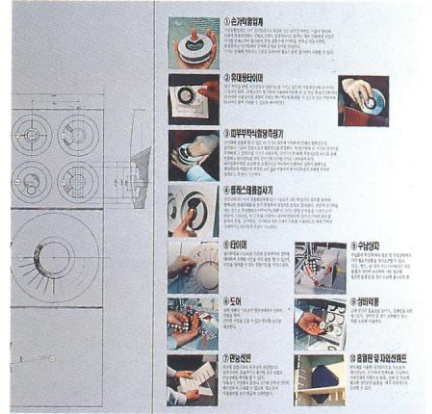
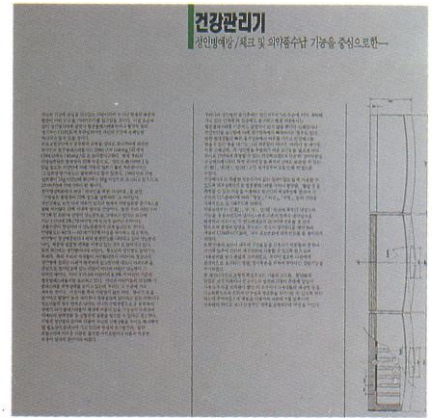

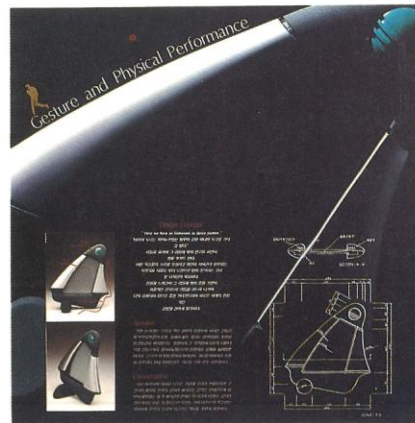
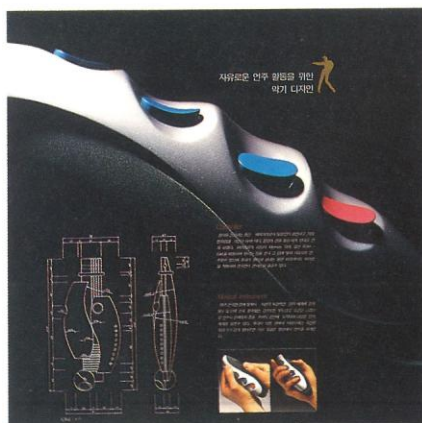

3

1
특선
건강관리기
안규성 · 박성규
Specially Selected Works
Health Checker
AHN, KYU-SUNG · PARK, SUNG-GYU

2
특선
의류건조기
허영준 · 장선오
Specially Selected Works
Multi-Dryer
JANG, SON-OH · HEO, YOUNG-JUN



3
특선
자유로운 연주활동을 위한 악기 디자인
조성섭 · 전선영
Specially Selected Works
Musical Instruments Design
CHO, SUNG-SUP · JUN, SUN-YOUNG



4
특선
비즈니스맨을 위한 휴대용정보기기 디자인
이덕상 · 한창준
Specially Selected Works
Portable Workstation...
LEE, DUK-SANG · HAN, CHANG-JUN

4

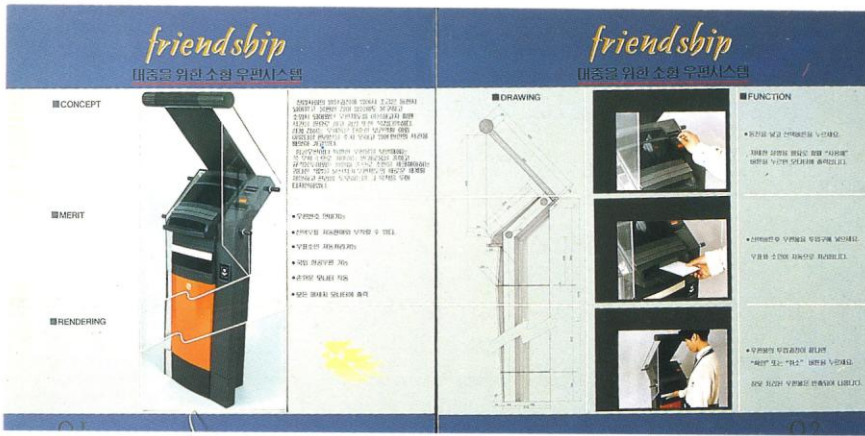

1



2



42

1

특선

대중을 위한 소형 우편 시스템

임근중 · 한용철

Specially Selected Works

Small Post System for the Public

RIM, KEUN-CHONG · HAN, YONG-CHEOLL

2

특선

효과적인 의사전달을 위한 종합정보시스템

박창욱 · 김석용

Specially Selected Works

Information Service System : Homcom

PARK, CHANG-WOOK · KIM, SUK-YUONG



3

3

특선

건물의 도색작업(청소)을 위한 무인도장기
이성준 · 김선연

Specially Selected Works

Automatic Air Spray

LEE, SUNG-JUN · KIM, SUN-YEON

4

특선

기능주의적 패션시대의 손잡이디자인
이종현 · 박용균

Specially Selected Works

Knob Design

LEE, JONG-HYUN · PARK, YONG-GOUN

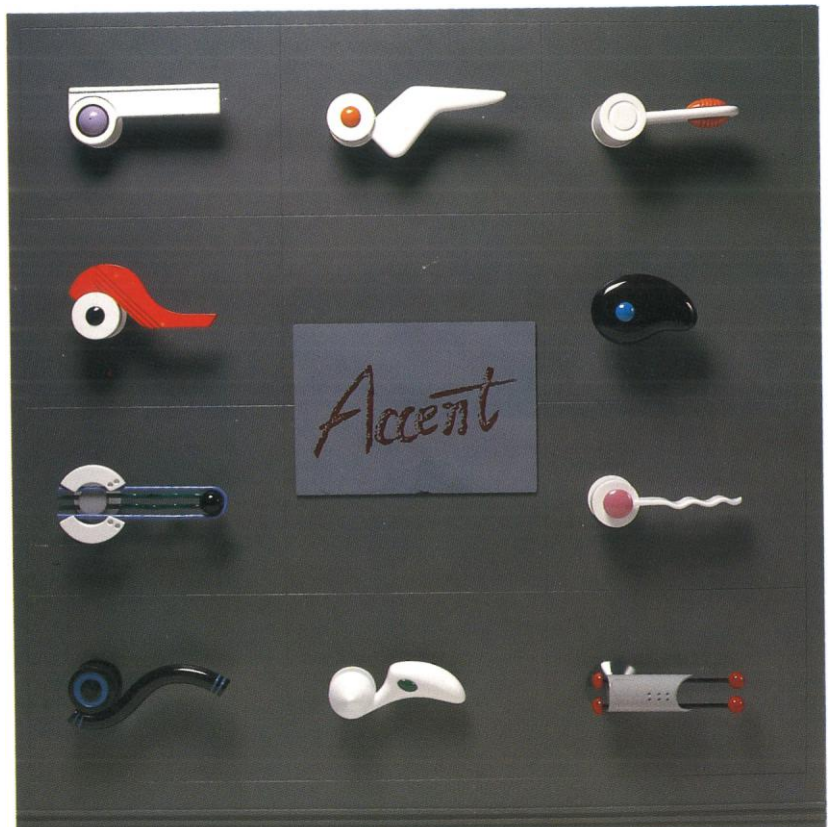
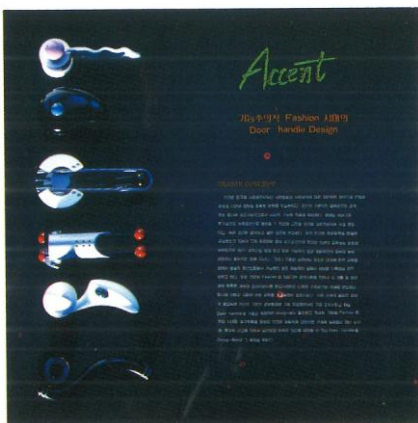

4

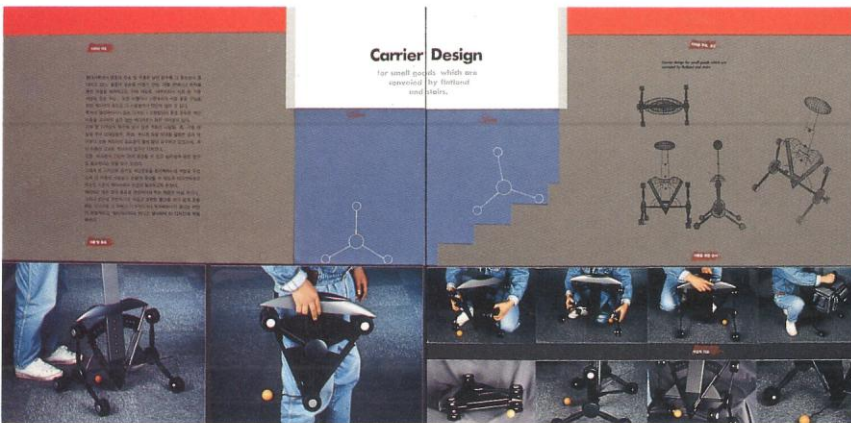

1
특선

캐리어디자인

공승현 · 김영균

Specially Selected Works

Career Design

KONG, SEUNG-HYUN · KIM, YOUNG-KYUN

2
입선

임산부를 위한 건강체크 및 태교음악 시스템

안승훈 · 이현희

Selected Works

Music System for Pregnant Women

AHN, SEUNG-HOON · LEE, HYUN-HEE





새로운 정보환경으로서의 CAV(Computer, Audio, Video) SYSTEM



3
 특선
 환경으로서의 가정용 정보기기
김금술 · 윤정식
 Specially Selected Works
 Home Office Station
 KIM, KUM-SOOL · YUN, JUNG-SIG

3

4
 입선
 아동용 그림동화, 스케치북
강환철 · 이영진
 Selected Works
 Fairy Tale Book
 KANG, HWAN-CHUL · LEE, YOUNG-JIN



4



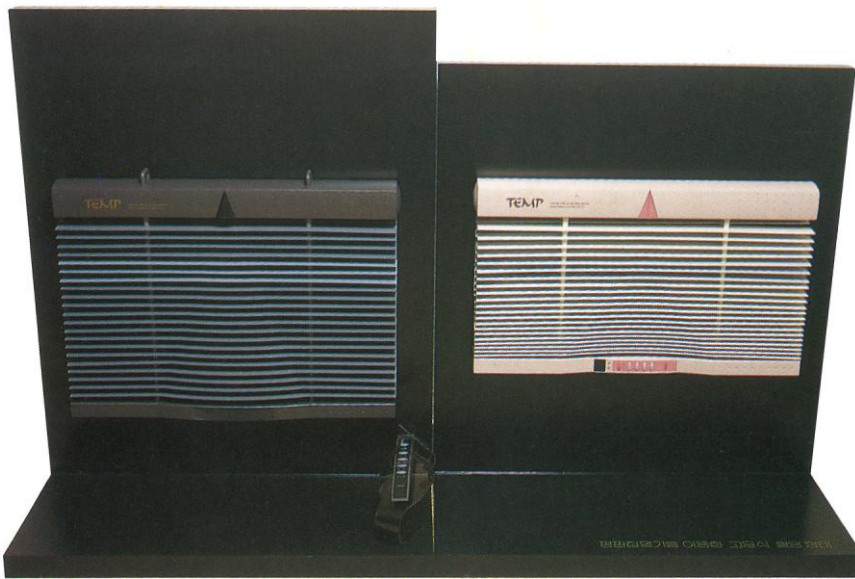

1



MY TUTOR

재택학습을 위한 가정용 학습기기 디자인
(AUDIO+PC+PRINTER+FAX)

DESIGN CONCEPT

이전 재택교육 기기는 한 가지의 용도만을 수행하는 기능만을 가진 것이었는데, 이번에는 다양한 기능의 통합을 통한 학습 지원이 가능하게 하였다. 이는 학습자에게 가장 적합한 디자인을 제공하는 것이었다. 이번에는 기존의 학습기기에서 통합된 용도만을 제공하는 것이 아니라, 각각의 기능을 가진 기기들을 하나의 시스템으로 통합하여, 학습자에게 가장 적합한 디자인을 제공하는 것이었다. 이번에는 기존의 학습기기에서 통합된 용도만을 제공하는 것이 아니라, 각각의 기능을 가진 기기들을 하나의 시스템으로 통합하여, 학습자에게 가장 적합한 디자인을 제공하는 것이었다.

KEYWORDS

- INTEGRATION
- MULTI-MEDIA
- HIGH-TECH
- COMPACT
- FLEXIBLE
- SENSITIVE

DESIGN KEYWORDS

- INTEGRATION
- MULTI-MEDIA
- HIGH-TECH
- COMPACT
- FLEXIBLE
- SENSITIVE

APPROACH FACTORS

- 인공지능을 통한 학습 지원
- 컴퓨터를 통한 학습 지원
- 인공지능을 통한 학습 지원
- 컴퓨터를 통한 학습 지원

DESIGN KEYWORDS

- INTEGRATION
- MULTI-MEDIA
- HIGH-TECH
- COMPACT
- FLEXIBLE
- SENSITIVE

WORKING MODEL

2

1
입선
태양열을 이용한 커튼식 냉난방기
이성연 · 정은선
Selected Works
A Curtain Sola System
LEE, SUNG-YEUN · JUNG, YOEN-SUN

2
입선
재택학습을 위한 가정용 학습기기디자인
박민정
Selected Works
Teaching Aids
PARK, MIN-JEONG

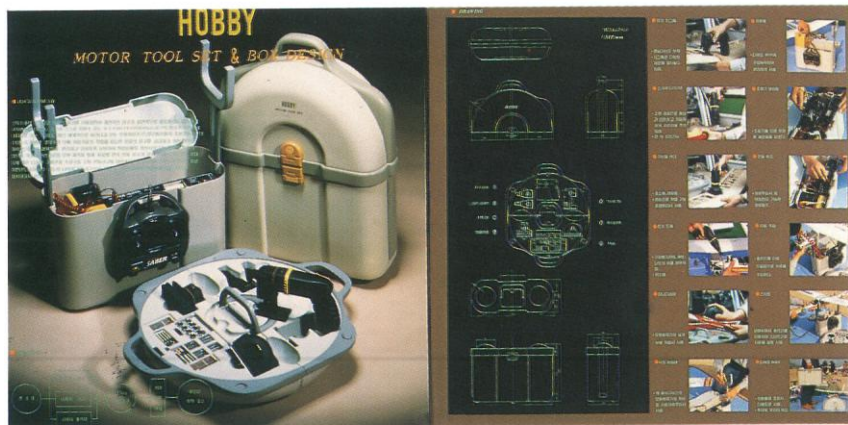

3



3

입선

모형취미기를 위한 다목적 전동공구 및 박스디자인

고승욱

Selected Works

Multi-Purpose Electric Tools & Box Design

GO, SEUNG-WUK

4

입선

개인용 정보기기

유천희 · 김병수

Selected Works

Mobile Navigator

YOO, CHUN-HEE · KIM, BYUNG-SOO



4



1



2

1

입선

가정용 정보통신기기

류창희 · 박건배

Selected Works

Home Information Systems

RYU, CHANG-HEE · PARK, GUN-BAE

2

입선

멀티 에이비 시스템

박경진 · 박광철

Selected Works

Multi AV System

PARK, KYOUNG-JIN · PARK, KUANG-CHUL

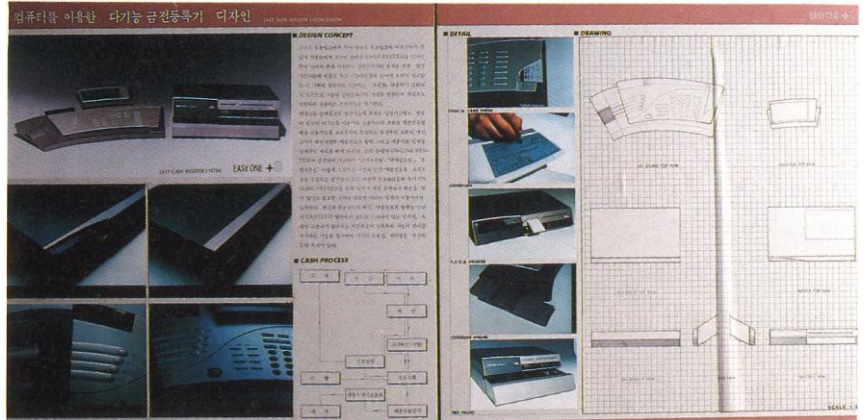

3



3
입선
컴퓨터를 이용한 다기능금전등록기디자인
정태석
Selected Works
Easy Cash Register System
JEONG, TAE-SUK



4
입선
아동의 발육강화를 위한 유제품가공기
박용균 · 이종현
Selected Works
MKKI(Milk Product Processor)Selected Works
PARK, YONG-GYUN · LEE, JONG-HYUN

4

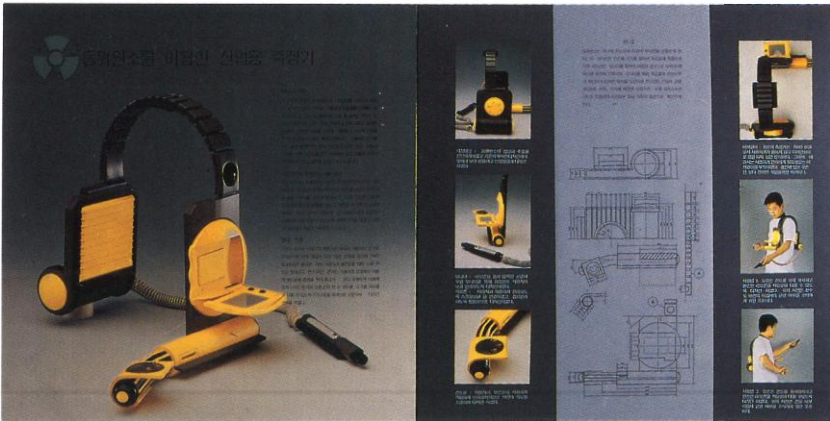

1

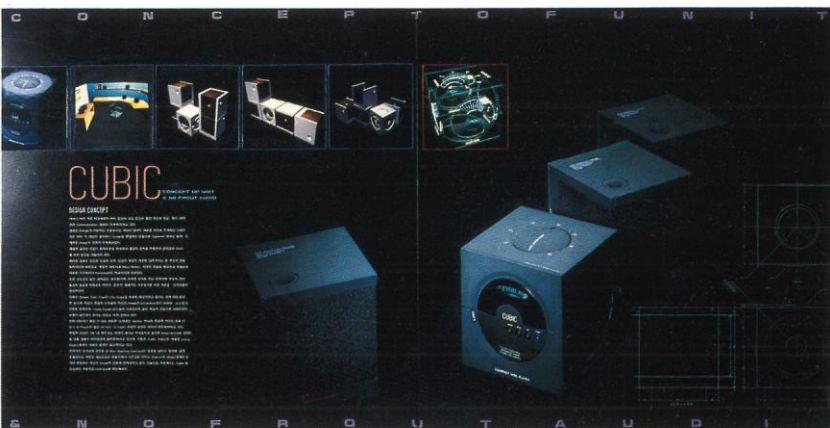
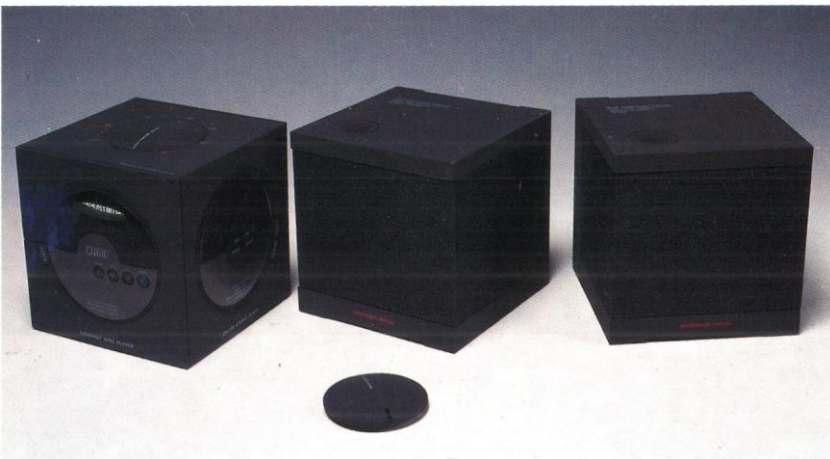

2

1

입선

동위원소를 이용한 신법용측정기기

박한중 · 배병진

Selected Works

Chemical Instruments Design

PARK, HAN-JONG · BAE, BYUNG-JIN

2

입선

오디오(CUBIC)

이용주 · 강범규

Selected Works

Audio System

LEE, YONG-JOO · KANG, BUM-KYU



**밀집도시공간의 소규모
건설 작업 효율화를 위한
MULTI SKID LOADER DESIGN**

DESIGN FOUNDATION
밀집도시공간의 소규모 건설 작업을 위한 소규모 건설 장비의 개발을 위한 연구가 진행되었다. 이 장비는 좁은 공간에서 작업할 수 있도록 설계되었으며, 다양한 작업에 사용할 수 있도록 다목적 설계가 이루어졌다. 또한, 작업 효율성을 높이기 위해 다양한 기능을 탑재하였다.

DESIGN MEET
이 장비는 다양한 작업에 사용할 수 있도록 설계되었으며, 다양한 작업에 사용할 수 있도록 다목적 설계가 이루어졌다. 또한, 작업 효율성을 높이기 위해 다양한 기능을 탑재하였다.

DESIGN DIRECTION
이 장비는 다양한 작업에 사용할 수 있도록 설계되었으며, 다양한 작업에 사용할 수 있도록 다목적 설계가 이루어졌다. 또한, 작업 효율성을 높이기 위해 다양한 기능을 탑재하였다.

ATTACHMENT
이 장비는 다양한 작업에 사용할 수 있도록 설계되었으며, 다양한 작업에 사용할 수 있도록 다목적 설계가 이루어졌다. 또한, 작업 효율성을 높이기 위해 다양한 기능을 탑재하였다.

SPECIFICATION
이 장비는 다양한 작업에 사용할 수 있도록 설계되었으며, 다양한 작업에 사용할 수 있도록 다목적 설계가 이루어졌다. 또한, 작업 효율성을 높이기 위해 다양한 기능을 탑재하였다.

3

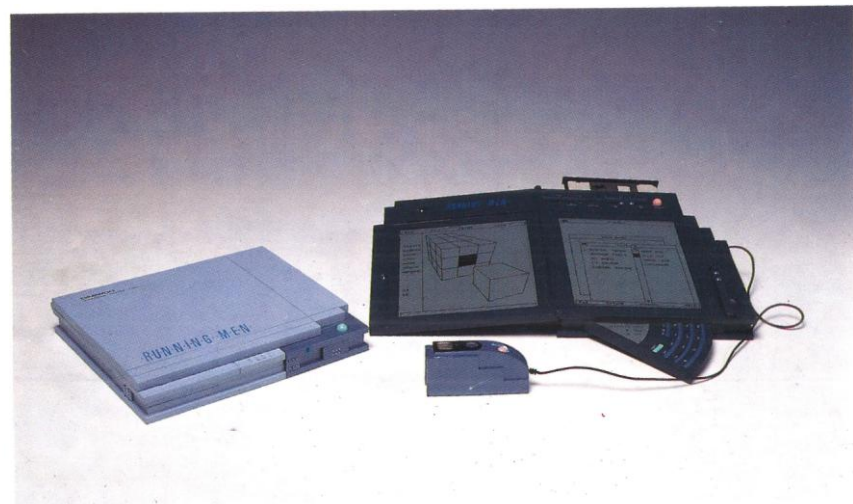

3
입선
중·도시형 중장비
우영근·이준희
Selected Works
Heavy Equipment Design
WOO, YOUNG-GEUN · LEE, JUNE-HEE

**비즈니스맨을 위한 이동용 정보통신기기
HANDY TYPE PC & FAX DESIGN FOR BUSINESSMEN**

DESIGN BACKGROUND
비즈니스맨을 위한 이동용 정보통신기기의 개발을 위한 연구가 진행되었다. 이 기기는 휴대성이 뛰어나고, 다양한 기능을 탑재하였다. 또한, 작업 효율성을 높이기 위해 다양한 기능을 탑재하였다.

DESIGN CONCEPT
이 기기는 휴대성이 뛰어나고, 다양한 기능을 탑재하였다. 또한, 작업 효율성을 높이기 위해 다양한 기능을 탑재하였다.

FUNCTION
이 기기는 휴대성이 뛰어나고, 다양한 기능을 탑재하였다. 또한, 작업 효율성을 높이기 위해 다양한 기능을 탑재하였다.

CORRELATION
이 기기는 휴대성이 뛰어나고, 다양한 기능을 탑재하였다. 또한, 작업 효율성을 높이기 위해 다양한 기능을 탑재하였다.

DRAWING
이 기기는 휴대성이 뛰어나고, 다양한 기능을 탑재하였다. 또한, 작업 효율성을 높이기 위해 다양한 기능을 탑재하였다.

4
입선
비즈니스맨을 위한 이동용정보통신기기
안지영·김근용
Selected Works
Handy Type PC & FAX Design
AHN, JI-YOUNG · KIM, KEUN-YONG

4

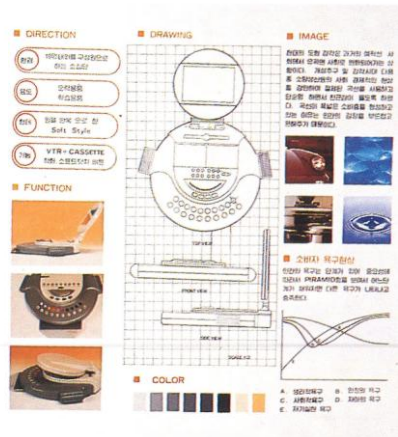

1



1
입선
패밀리 스튜디오 시스템
이용희 · 강혜영
Selected Works
Family Studio System
LEE, YOUNG-HI · KANG, HEA-YOUNG



2
입선
정보통합기
우보형 · 문 찬
Selected Works
COMVIT(Computer+Video+TV+Picture Phone)
WOO, BOU-HYONG · MOON, CHARN

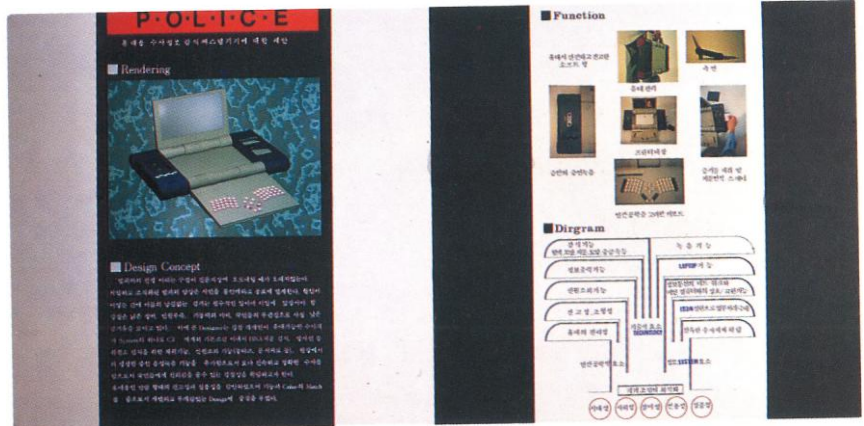

3



3

입선

휴대용 수사정보, 감식 시스템기

임태묵 · 박세환

Selected Works

Portable Investigation Equipments

LIM, TAI-MOOK · PARK, SE-WHAN

4

입선

통신위성을 이용한 퍼스널커뮤니케이션기기

노승완 · 이정은

Selected Works

Personal Communication Tools

ROH, SEUNG-WAN · LEE, JUNG-EUN

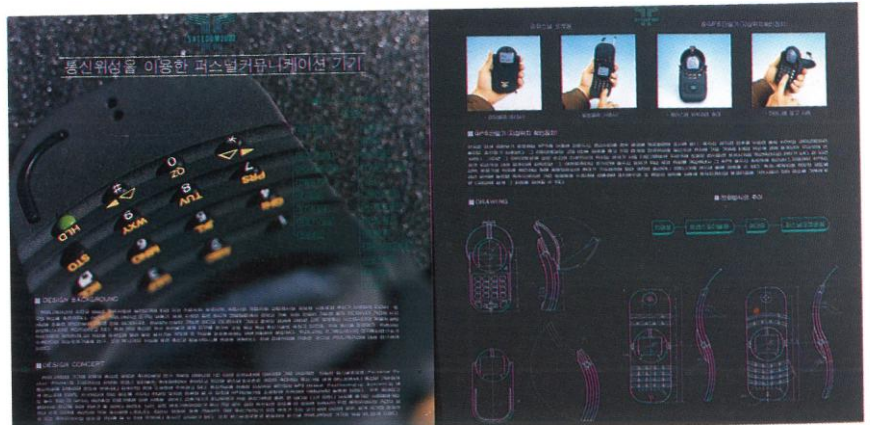

4



1

1
 입선
 뽀송뽀송
 정일영 · 김종윤
 Selected Works
 Laundry Dryer
 JUNG, IL-YOUNG · KIM, JONG-YUN

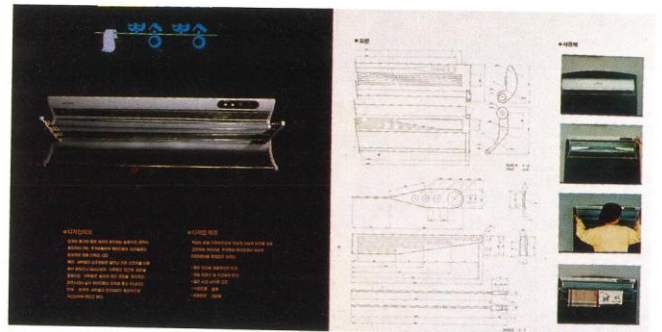

2
 입선
 공간활용을 위한 시스템 세탁기
 고경욱 · 전영제
 Selected Works
 Washing Machine
 GO, KYUNG-UCK · JEON, YOUNG-JE



2

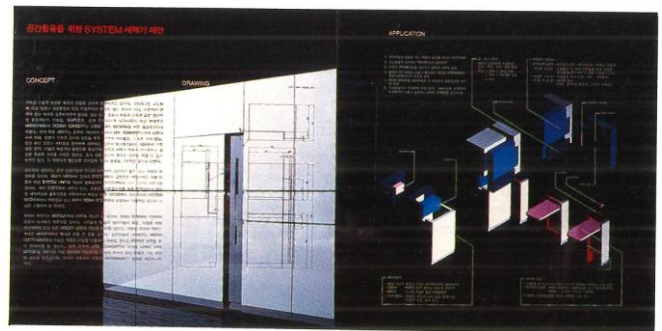

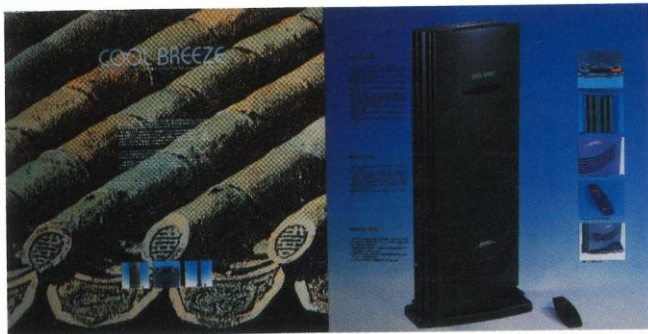

3

3
 입선
 공기 청정기(한국전통기와 이미지)
오태우 · 김봉철
 Selected Works
 Air Cleaner
 OH, TAE-WOO · KIM, BONG-CHEON

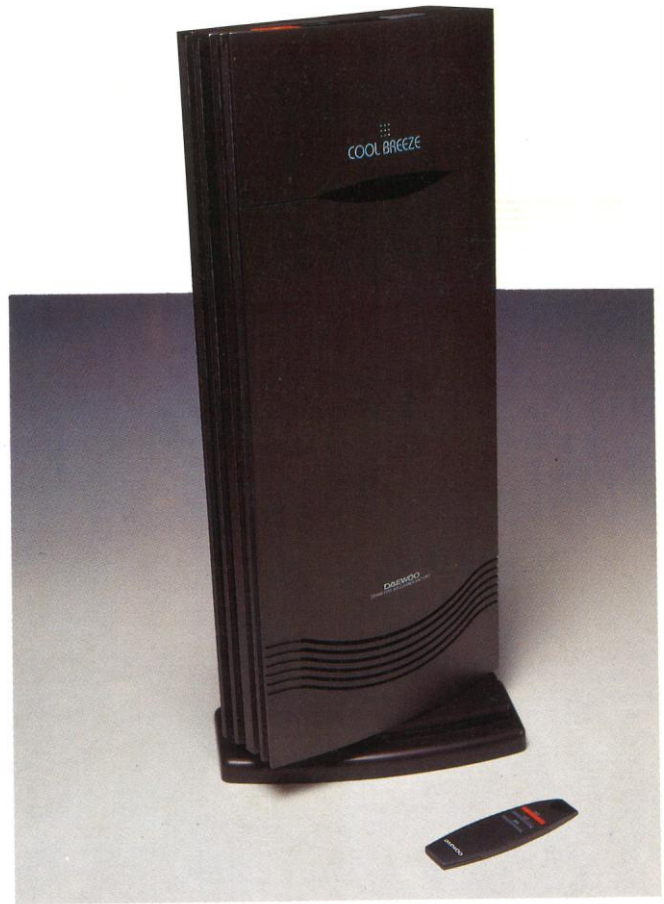

4
 입선
 자동원격검침 시스템에 관한 제안
오희권 · 김희정
 Selected Works
 Full Automatic Meter System
 OH, HEE-KWEON · KIM, HEE-JUNG



4





1



1
입선
소규모사무환경개선을 위한 사무기기통합안
최정민 · 추승호
Selected Works
Office Automation Unification
CHOO, SEUNG-HO CHOI, JUNG-MIN

2
입선
청각장애자를 위한 커뮤니케이션기기
박인석 · 한범구
Selected Works
Communication Equipment for the Deaf
BAK, IN-SUK · HAN, BEOM-KU



2
56





3

3
 입선
 효율적인 공간활용을 위한 다기능식기세척기
서남철 · 이형준
 Selected Works
 Dish Washer
 SEO, NAM-CHEOL · LEE, HYOUNG-JUN



4
 입선
 신오디오창출을 위한 DAT제품의 조형적 제안
김효준 · 황유성
 Selected Works
 Proposal for Audio System
 KIM, HYO-JUN · HWANG, YOU-SUNG



4





1

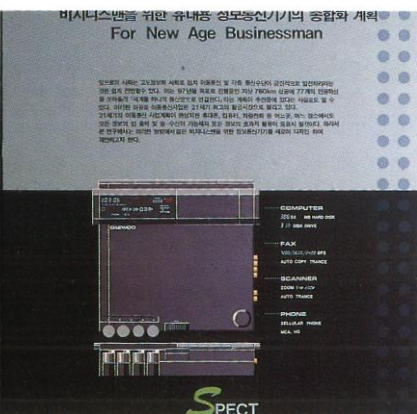
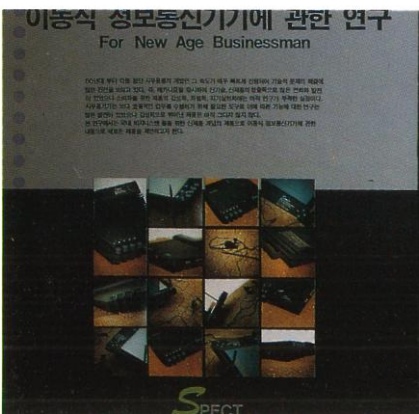
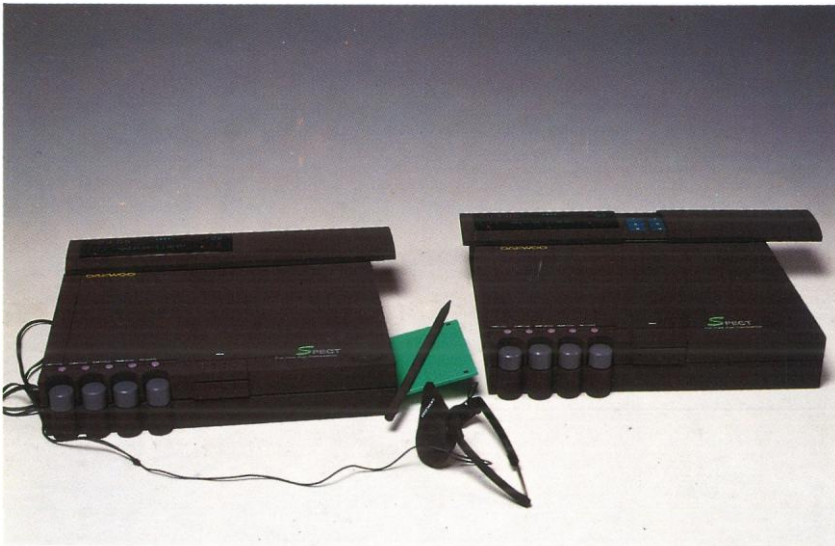

2



3



4

1

입선

전자책

이재공 · 박미리

Selected Works

Bookmate

LEE, JAE-GONG · PARK, MI-RI

2

입선

이동식 정보통신기기에 관한 연구

황세민 · 김경배

Selected Works

Study on Communication Equipment

WHANG, SEA-MIN · KIM, KYONG-BAE

3

입선

일렉트릭 터보 기타

윤인성

Selected Works

Electric Turbo Guitar

YOON, IN-SUNG

4

입선

자연물을 응용한 오디오 디자인

정속희 · 이철귀

Selected Works

CD Player Design

JUNG, SUK-HEE · LEE, CHEOL -GUE

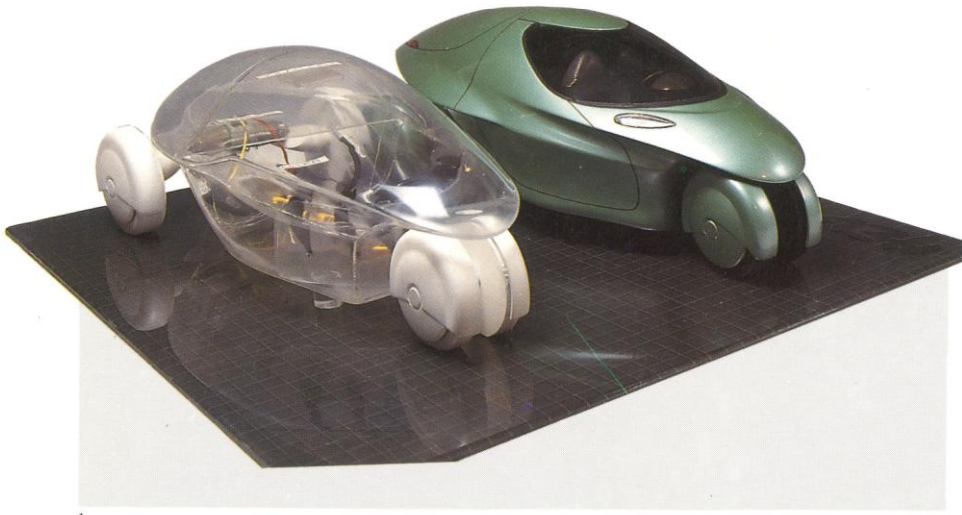

1

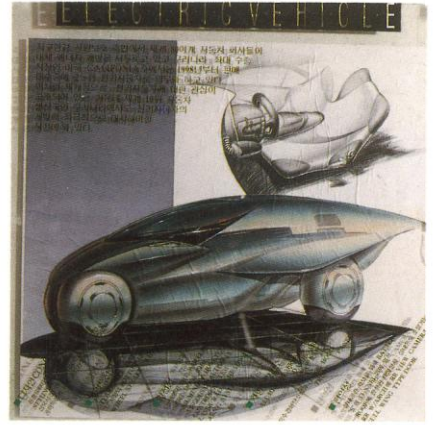

2



3

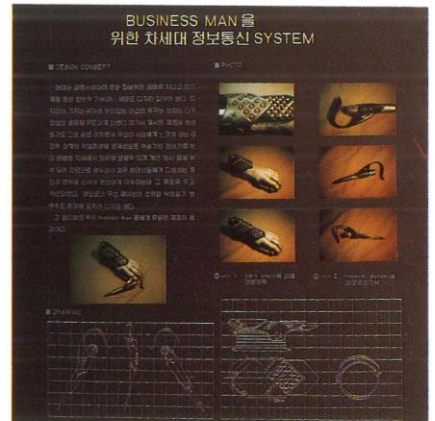



4

5

1
입선
전기 자동차
최출현
Selected Works
Electric Vehicle
CHOI, CHOO-HEON

2
입선
공사장용 안전 표시등
양한규 · 안순규
Selected Works
Yellow Zone(Traffic Safety)
YANG, HAN-KYU · AN, SOON-KYU

3
입선
비즈니스맨을 위한 차세대정보통신시스템
임대환
Selected Works
Communication System for Next Generation
LIM, DAE-HWAN

4
입선
태양열 에너지 활용을 위한 시스템제안
이영근 · 김민근
Selected Works
Solar System
LEE, YOUNG-KEUN · KIM, MIN-GEUN

5
입선
멀티미디어
전성훈 · 우강호
Selected Works
Multi Media
CHUN, SUNG-HOON · WOO, KANG-HO

제2부 환경디자인
N O N

특선 및 입선작품
K N K N K M

PART II . ENVIRONMENTAL DESIGN

SELECTED & SPECIALLY SELECTED WORKS

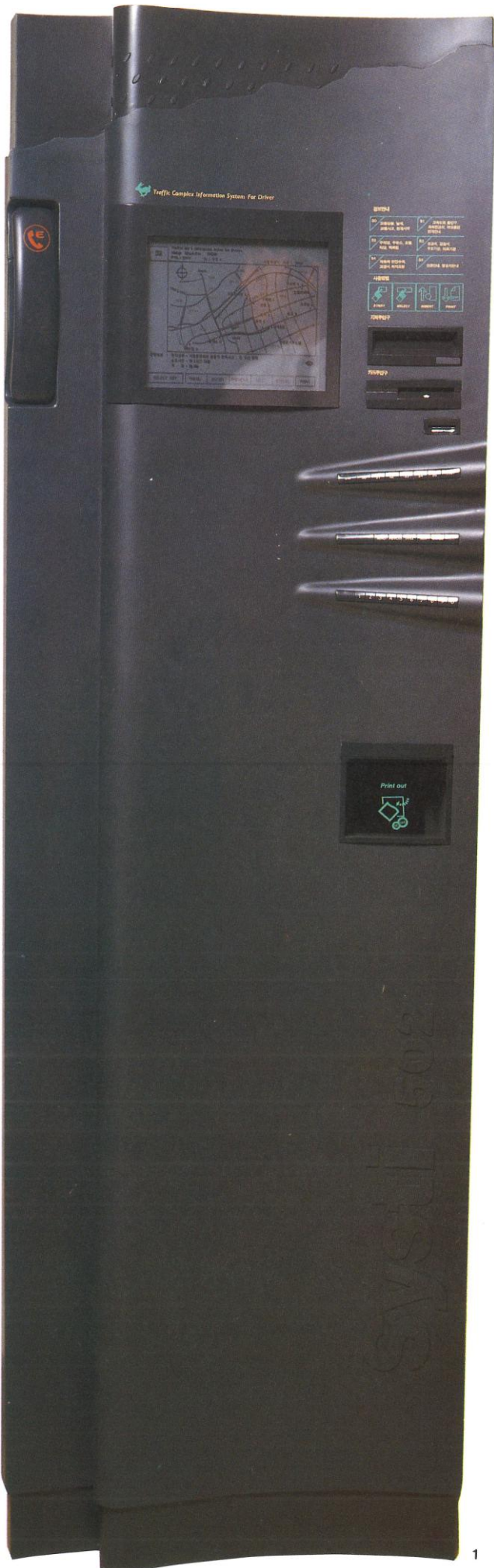

1

특선

교통정보안내 통합 시스템

김용훈 · 박혜원

Specially Selected Works

Traffic Complex Map

KIM, YONG-HOON · PARK, HYE-WEON

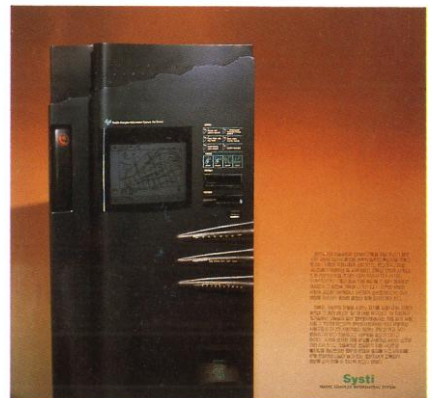

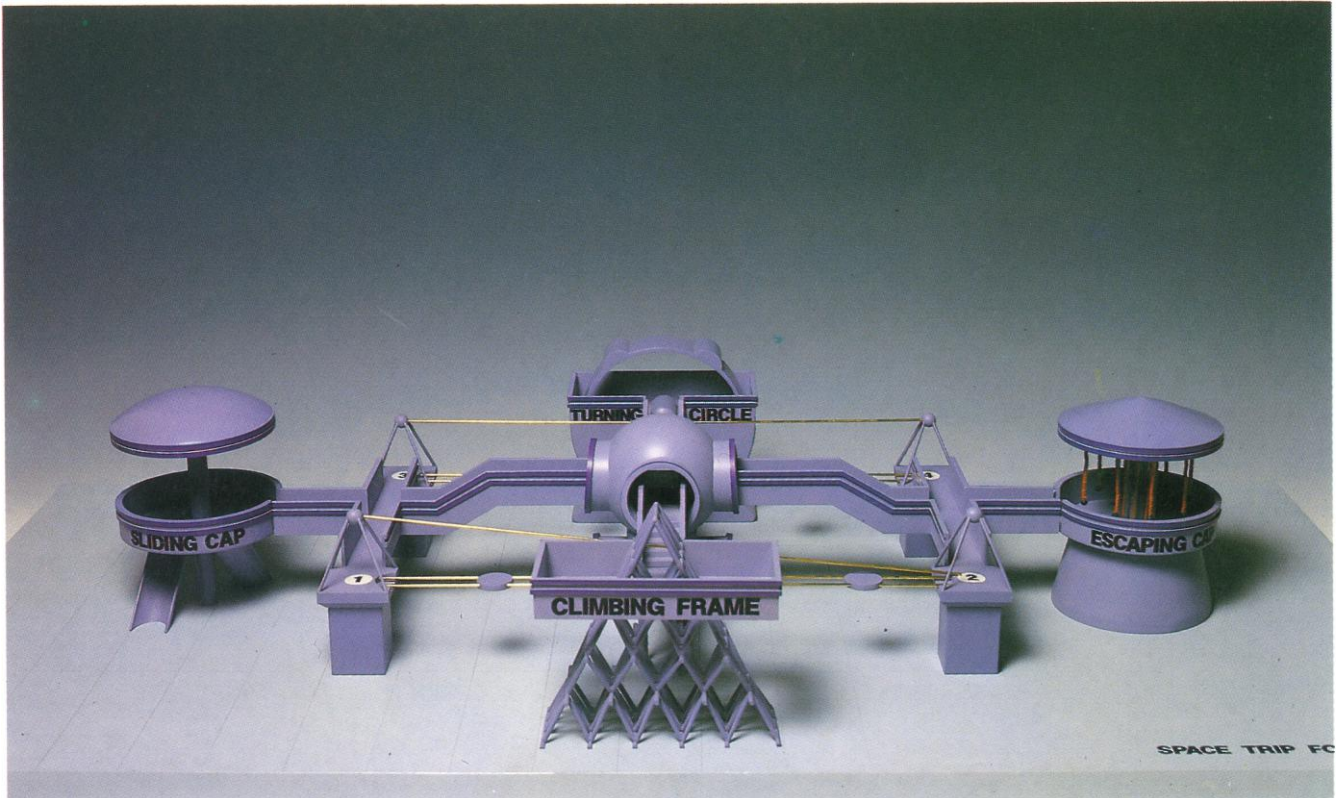

2

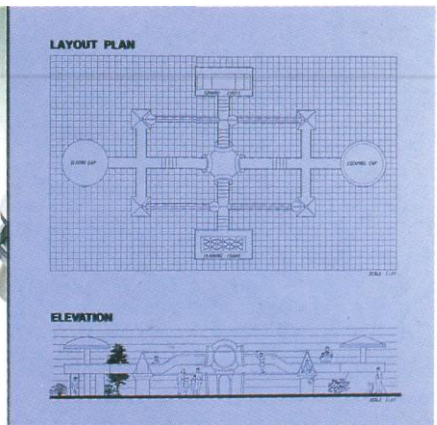

2
 입선
 스페이스트립(우주여행)
 이대만
 Selected Works
 Space Trip
 LEE, DAE-MAN

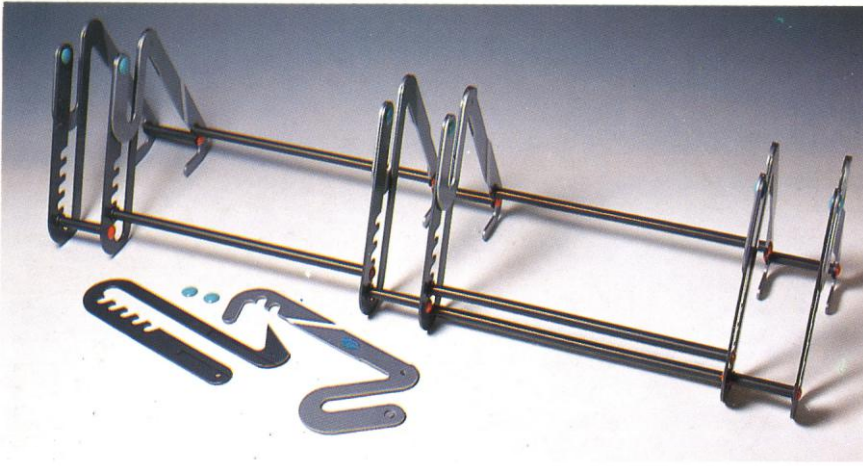

BICYCLE STAND SYSTEM

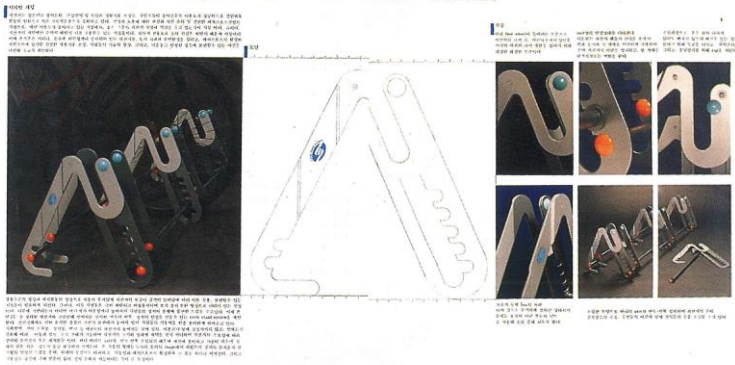

1

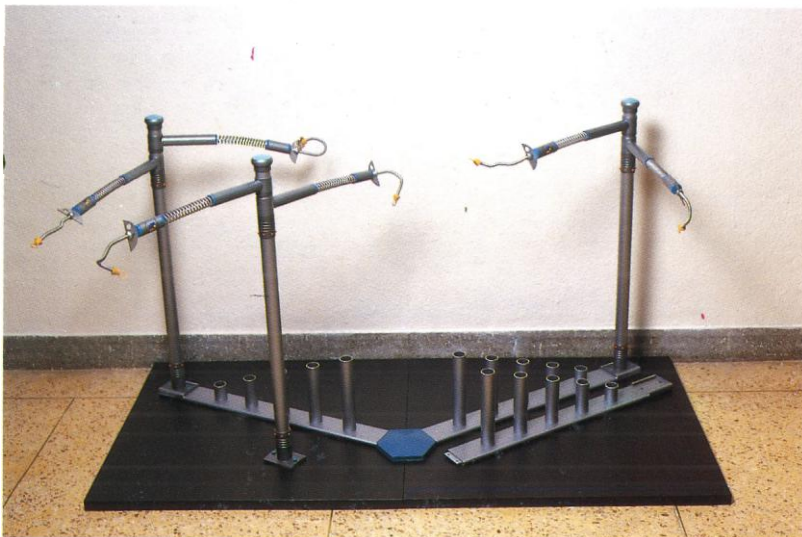

1
입선
자전거 보관대
김봉기 · 김재수
Selected Works
Bicycle Stand System
KIM, BONG-GI · KIM, JAE-SOO



2
입선
자전거 잠금장치
김봉기 · 김태혁
Selected Works
Bicycle Locking System
KIM, BONG-GI · KIM, TAI-HYUCK

2



HEALTH FACILITIES FOR A PHYSICALLY HANDICAPPED PERSON

DESIGN BACKGROUND
 장애인에 대한 사회적 편견을 해소하고 장애인에게 적합한 생활환경을 조성하는 것이 본 프로젝트의 목적이다. 본 프로젝트는 장애인에게 적합한 생활환경을 조성하는 데 중점을 두고 있다. 장애인에게 적합한 생활환경을 조성하는 데 중점을 두고 있다.

DESIGN CONCEPT
 장애인에게 적합한 생활환경을 조성하는 데 중점을 두고 있다. 장애인에게 적합한 생활환경을 조성하는 데 중점을 두고 있다.

주요 설계 내용
 장애인에게 적합한 생활환경을 조성하는 데 중점을 두고 있다. 장애인에게 적합한 생활환경을 조성하는 데 중점을 두고 있다.

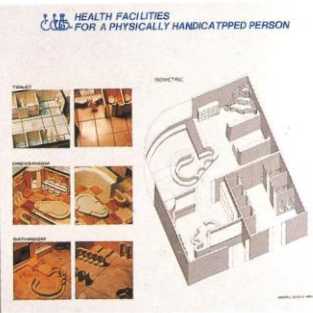

3

3
 입선
 장애인용 위생시설 계획안
임경훈 · 김광국
 Selected Works
 Health Facilities for the Disabled Persons
 LIM, KYOUNG-HOON · KIM, KWANG-KOOK

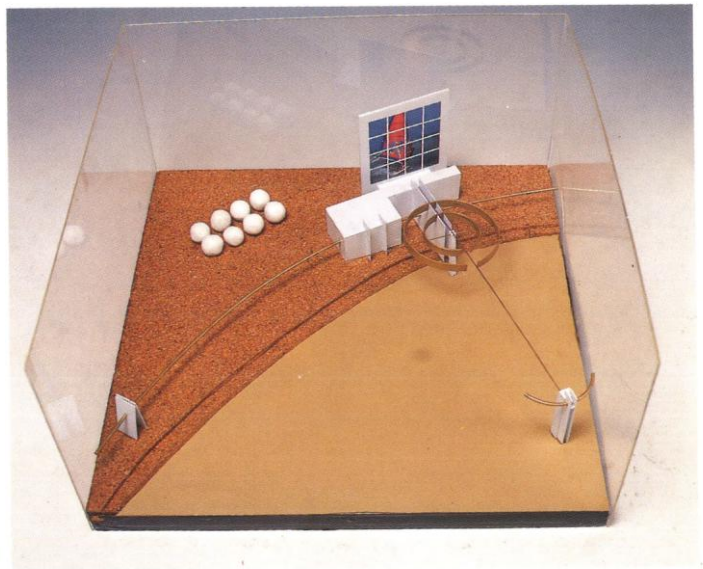

4
 입선
 강변환경 구조물
천수진 · 조영명
 Selected Works
 Pavilion-Circle
 CHUN, SOO-JIN · CHO, YOUNG-MOUNG

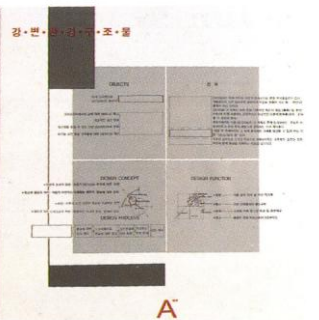
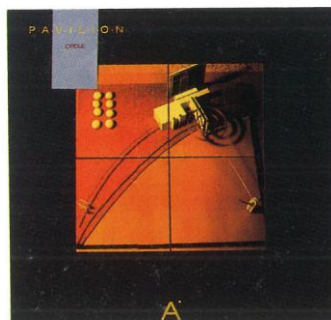

4

제3부 시각디자인

특선 및 입선작품

PART III. VISUAL DESIGN

SELECTED & SPECIALLY SELECTED WORKS

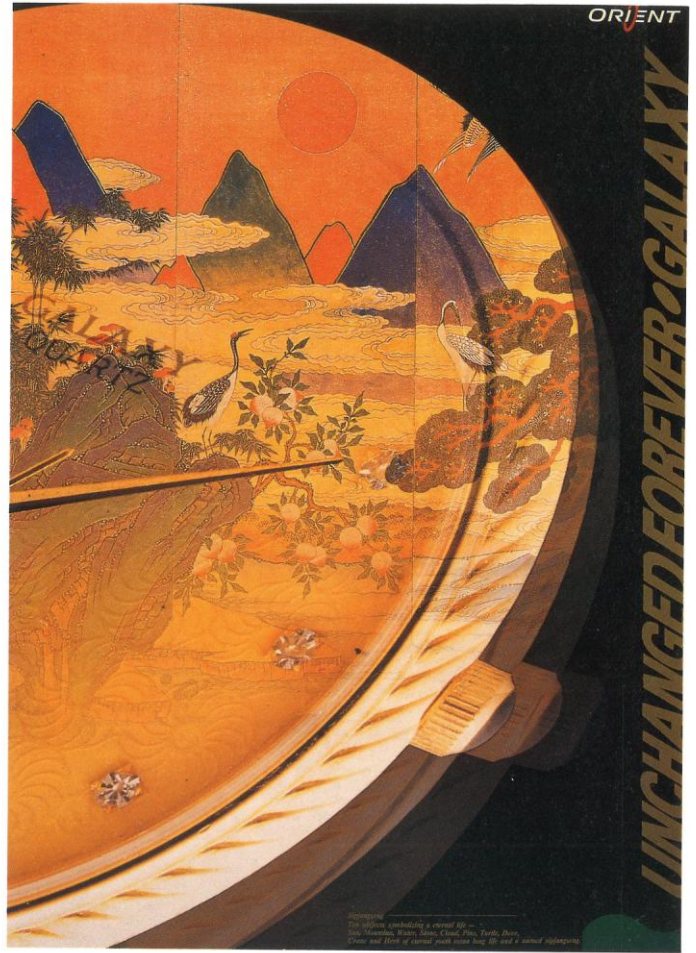

1

1

특선

오리엔트시계 홍보용포스터

최덕근 · 오선화

Specially Selected Works

Commercial Poster for Clock

CHOI, DUK-GEUN · OH, SEON-HWA

2

특선

과소비 추방 캠페인 포스터

위성호 · 이창호

Specially Selected Works

Campaign Poster

WIE, SUNG-HO · LEE, CHANG-HO



2

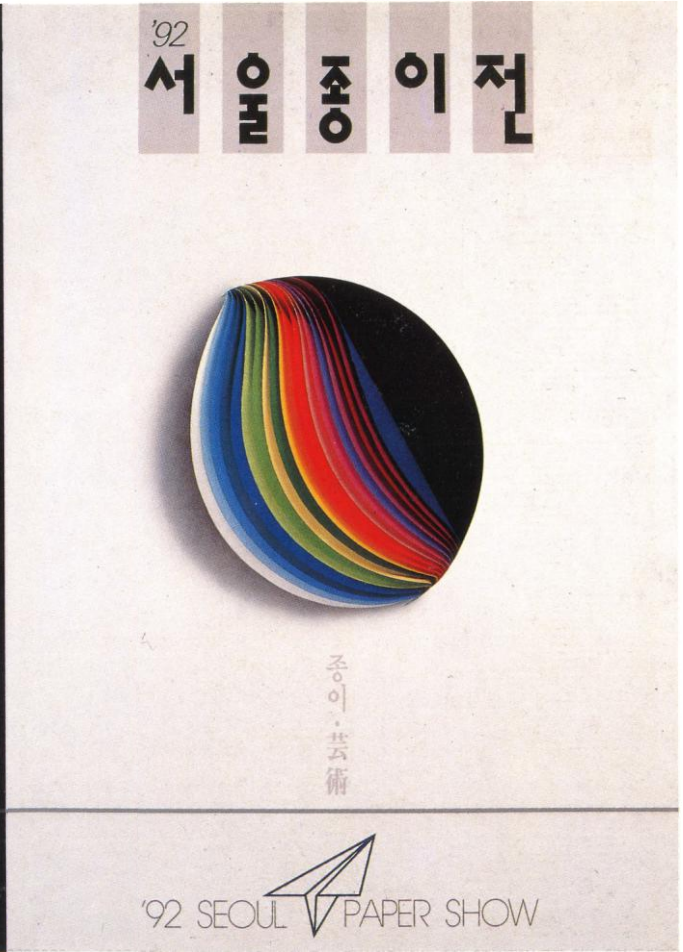
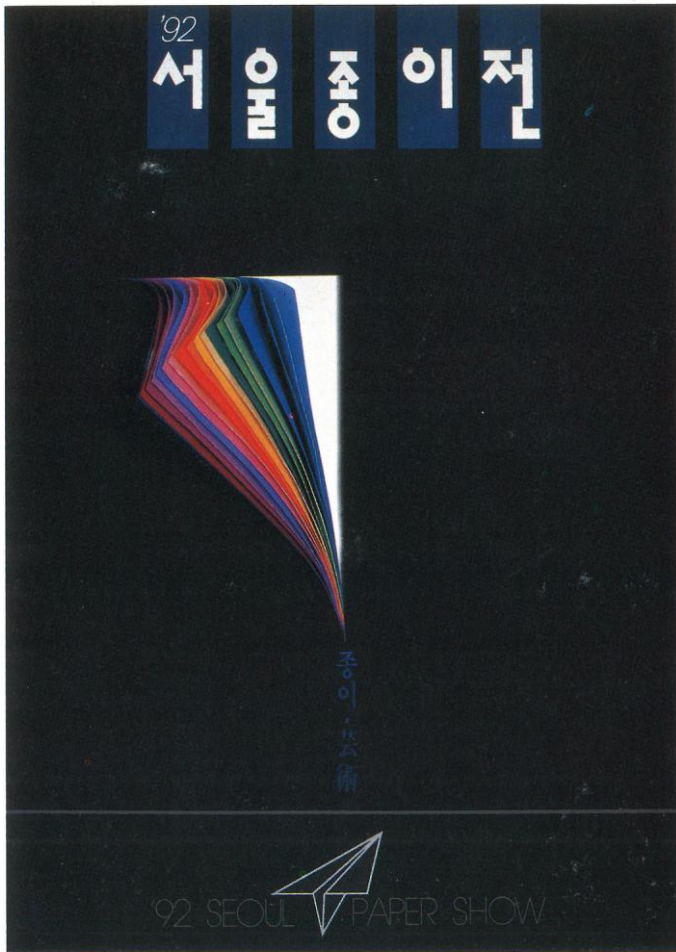

3



4

3

특선

'92 서울 종이전

장호철 · 고석우

Specially Selected Works

'92 Seoul Paper Show

CHANG, HO-CHUL · KO, SUK-WOO

4

특선

에너지 전쟁, 경제전쟁

이상훈 · 정재경

Specially Selected Works

Economic War

LEE, SANG-HUN · CHANG, JAE-KYEONG

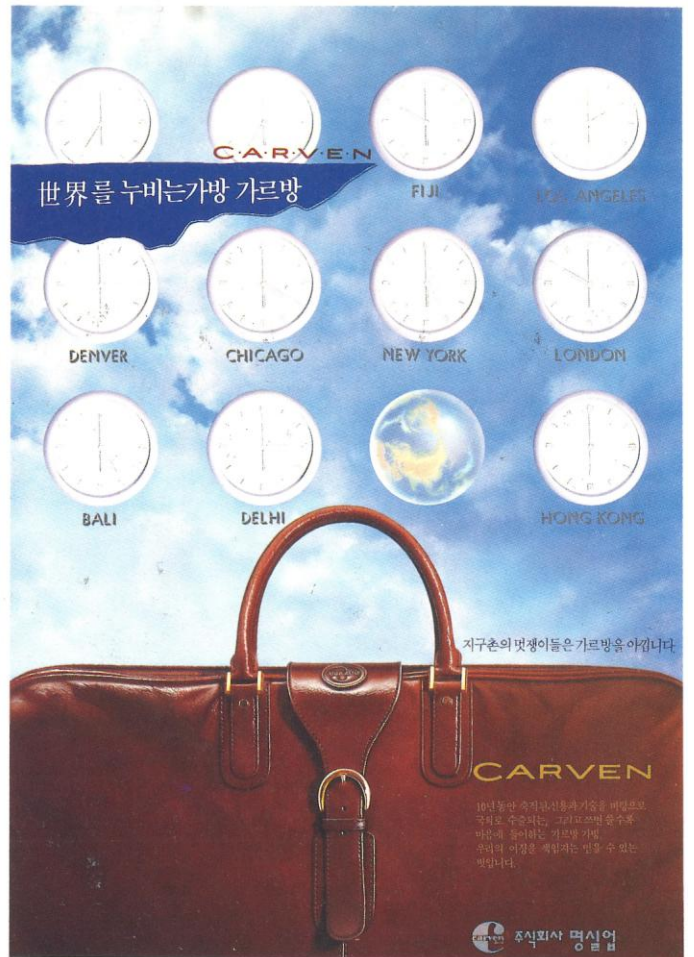
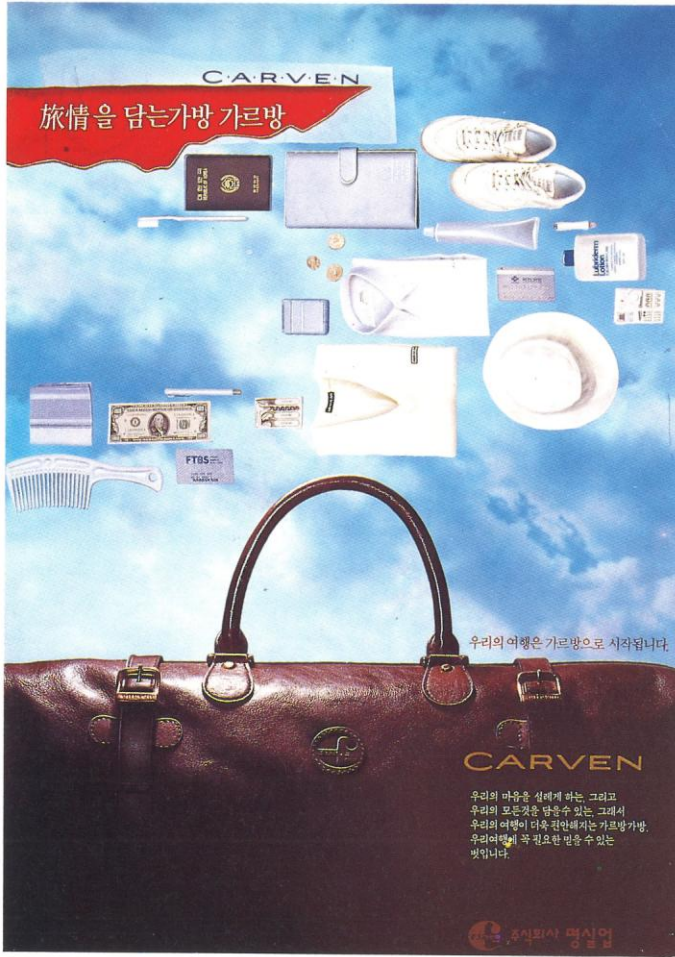

1

1
특선
세계를(여정을) 누리는 가방-가르방
박연선
Specially Selected Works
Bag
PARK, YEON-SUN

2
특선
미스-미스터
박영훈 · 이재훈
Specially Selected Works
Miss-Mr
PARK, YOUNG-HOON · LEE, JEA-HOON



2



3



4

3
특선
1993 비너스 카렌더 디자인
장미경
Specially Selected Works
1993 Venus Calendar Design
JANG, MEE-KYONG

4
특선
평화 포스터
서광적 · 현영호
Specially Selected Works
Peace Poster
SHU, KUANG-JUCK · HYUN, YOUNG-HO



1

1 특선

수출용 담배포장 및 B.I 작업계획
양진필 · 김동만

Specially Selected Works
Package Design for Cigarette
YANG, JIN-PIL · KIM, DONG-MAN



수출용 담배 PACKAGE DESIGN 및 B.I 작업 계획

I. B.I 작업의 필요성

최근 몇 년 동안 국내 시장은 물론 해외 시장에서도 경쟁이 심화되고 있다. 특히 수출용 담배는 경쟁이 더욱 치열하다. 이러한 상황에서 B.I 작업을 통해 제품의 차별성을 높이고, 소비자에게 강한 인상을 심어주는 것이 중요하다.

II. DESIGN CONCEPT

본 디자인은 전통적인 KITE의 이미지를 현대적으로 재해석하여, 글로벌 시장에서 경쟁력을 높이기 위한 디자인이다. KITE의 상징적인 이미지를 바탕으로, 다양한 색상과 패턴을 도입하여 시각적인 흥미를 유발한다.

III. DESIGN MOTIVE

본 디자인의 주요 목적은 수출용 담배 포장의 차별화를 통한 경쟁력 강화와 B.I 작업의 체계화를 통한 브랜드 가치 상승에 있다.



IV. B.I 작업의 필요성

B.I 작업은 브랜드의 정체성을 확립하고, 소비자에게 강한 인상을 심어주는 데 중요하다. 특히 수출용 담배는 경쟁이 치열한 시장이므로, B.I 작업을 통해 제품의 차별성을 높이고, 소비자에게 강한 인상을 심어주는 것이 중요하다.

V. B.I 작업의 필요성

B.I 작업은 브랜드의 정체성을 확립하고, 소비자에게 강한 인상을 심어주는 데 중요하다. 특히 수출용 담배는 경쟁이 치열한 시장이므로, B.I 작업을 통해 제품의 차별성을 높이고, 소비자에게 강한 인상을 심어주는 것이 중요하다.

VI. B.I 작업의 필요성

B.I 작업은 브랜드의 정체성을 확립하고, 소비자에게 강한 인상을 심어주는 데 중요하다. 특히 수출용 담배는 경쟁이 치열한 시장이므로, B.I 작업을 통해 제품의 차별성을 높이고, 소비자에게 강한 인상을 심어주는 것이 중요하다.



2 특선

포장디자인(수출용 플로피디스크) 패키지
최원수 · 안상락

Specially Selected Works
Package Design
CHOI, WON-SOO · AN, SANG-RAK



2

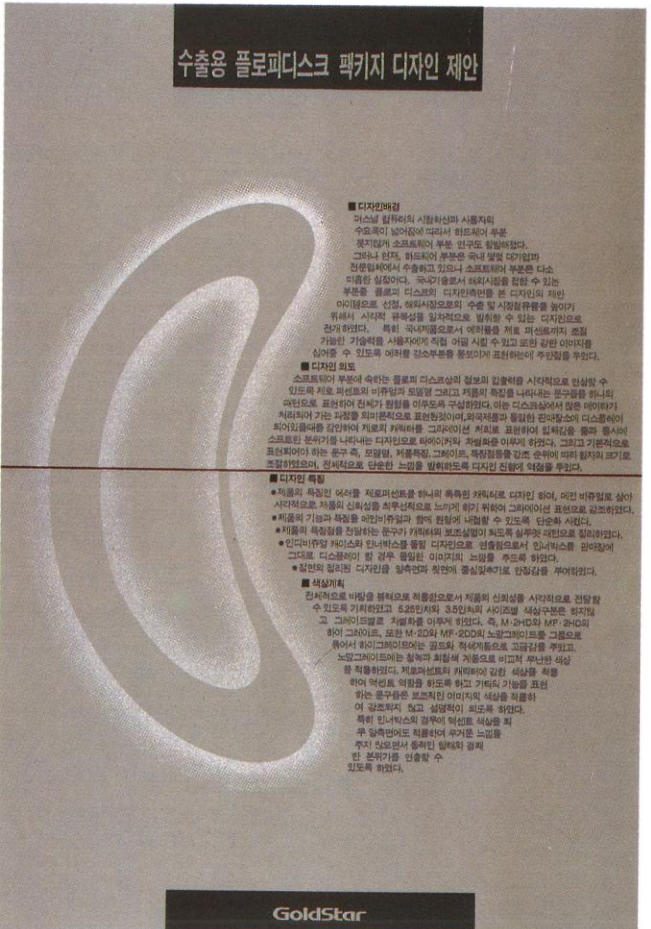

수출용 플로피디스크 패키지 디자인 제안

■ 디자인 배경

최근 몇 년 동안 국내 시장은 물론 해외 시장에서도 경쟁이 심화되고 있다. 특히 수출용 플로피디스크는 경쟁이 더욱 치열하다. 이러한 상황에서 B.I 작업을 통해 제품의 차별성을 높이고, 소비자에게 강한 인상을 심어주는 것이 중요하다.

■ 디자인 의도

본 디자인은 전통적인 플로피디스크의 이미지를 현대적으로 재해석하여, 글로벌 시장에서 경쟁력을 높이기 위한 디자인이다. 플로피디스크의 상징적인 이미지를 바탕으로, 다양한 색상과 패턴을 도입하여 시각적인 흥미를 유발한다.

■ 디자인 특징

- 제품의 특징을 강조하여 차별성을 높이고, 소비자에게 강한 인상을 심어주는 데 중요하다.
- 제품의 기능과 성능을 강조하여 소비자에게 신뢰감을 심어주는 데 중요하다.
- 제품의 가치를 강조하여 소비자에게 고급스러움을 심어주는 데 중요하다.
- 인디언(원주민)의 문화를 강조하여 소비자에게 문화적 가치를 심어주는 데 중요하다.

■ 색상 계획

본 디자인의 주요 목적은 수출용 플로피디스크 포장의 차별화를 통한 경쟁력 강화와 B.I 작업의 체계화를 통한 브랜드 가치 상승에 있다.

GoldStar

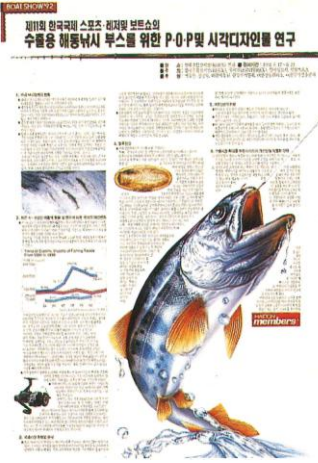

3

3
특선

수출용 해동 낚시를 위한 POP 및 시각 디자인물 연구
선병일

Specially Selected Works
POP for Fishing booth
SUN, BYUNG-IL

4
특선

UR 대비를 위한 우리쌀 소비촉진에 따른 시각물
남용현 · 최영숙

Specially Selected Works
Package Design for Rice
NAM, YOUNG-HYUN · CHOI, YOUNG-SOOK



4



1



2

1
특선
한국 전승공예전 포스터 시리즈
이병두
Specially Selected Works
Exhibition Poster
LEE, BYUNG-DOO

2
특선
마이크로펜 광고
박무건 · 유재환
Specially Selected Works
Ad for Micro Pen
PARK, MOO-KUN · YU, JAE-WHAN

3
특선
환경개선에 기여하는 수출용 커터 포장디자인
김재익 · 최문정
Specially Selected Works
Streamlined Cutter Package...
KIM, JAE-ICK · CHOI, MOON-JUNG

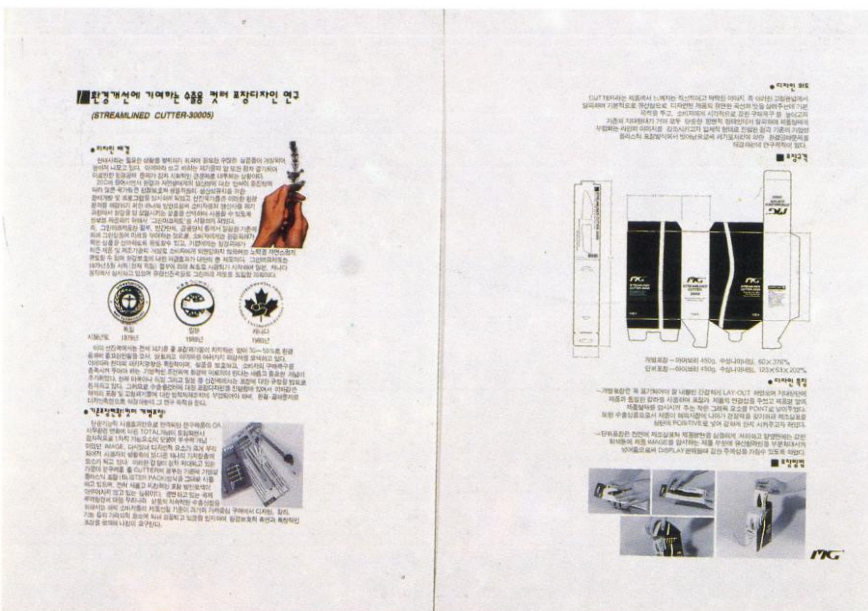

3

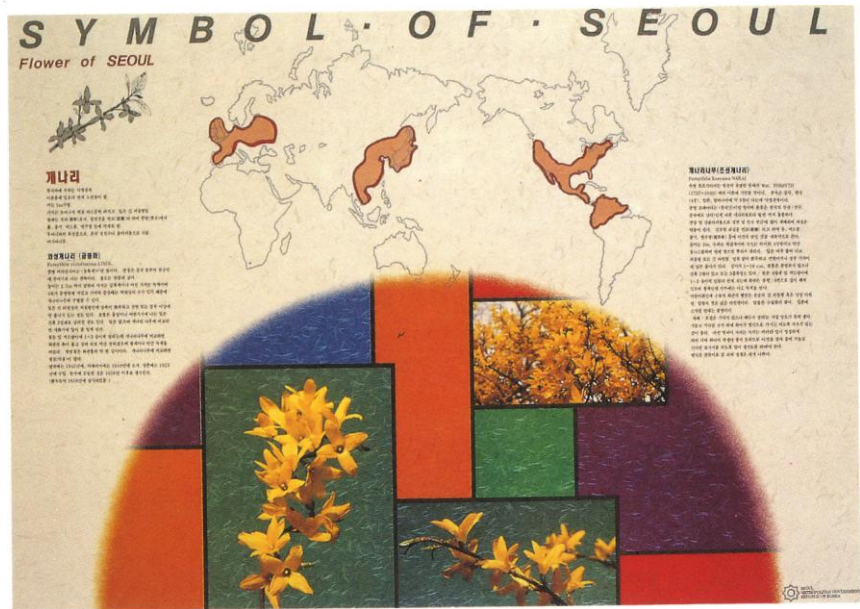

4

4
입선
서울의 상징 포스터

조석호 · 김영국
Selected Works
Symbol of Seoul
CHO, SEOK-HO · KIM, YOUNG-KOOK



5

5
입선
내가 동화 나라를 만져요
조현 · 이철민
Selected Works
Poster for the Children's Tale
CHO, HYUN · LEE, CHEOL-MIN



6
입선
대한민국 국악제전
강상훈 · 윤병록
Selected Works
Korean Folk Music Festival
KANG, SANG-HOON · YOON, BYOUNG-LOK



6



1

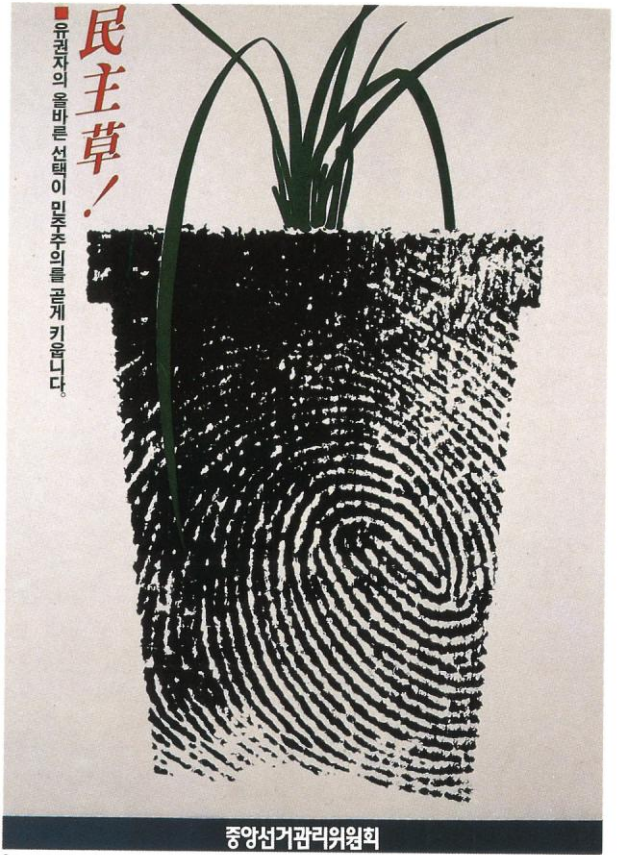

2

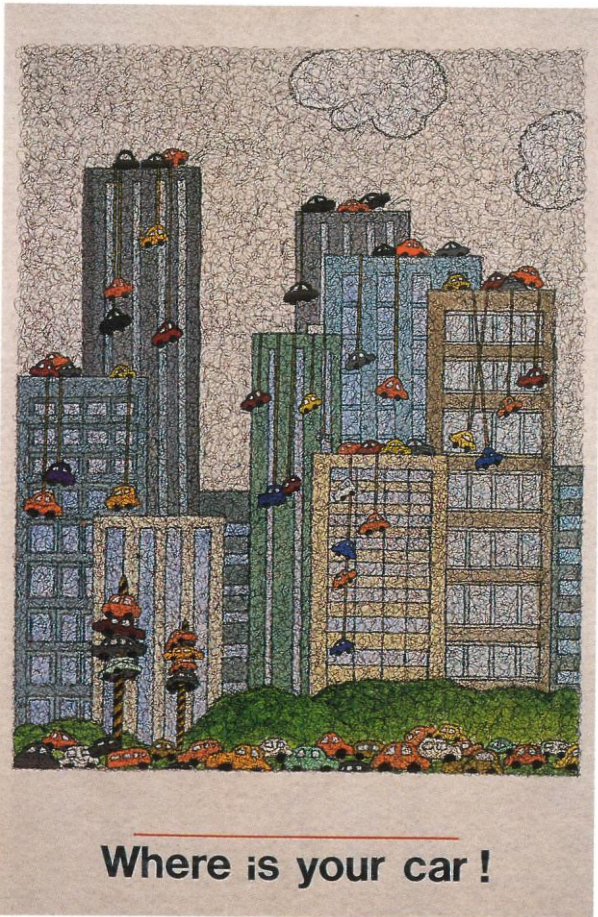

3



4

1

입선

서울 국제 도예 비엔날레

이용훈 · 민성환

Selected Works

Seoul Int'l Ceramicware Biennale

LEE, YONG-HOON · MIN, SUNG-WHAN

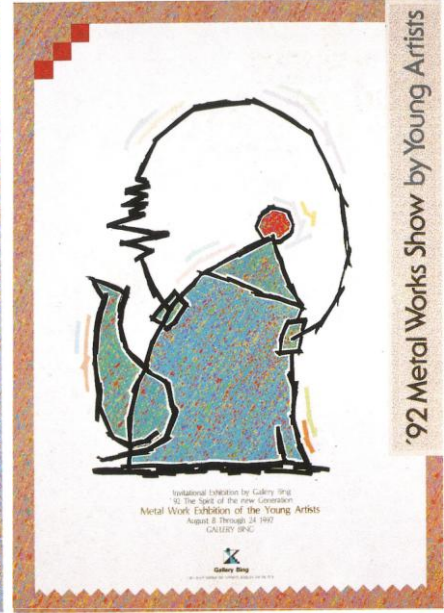
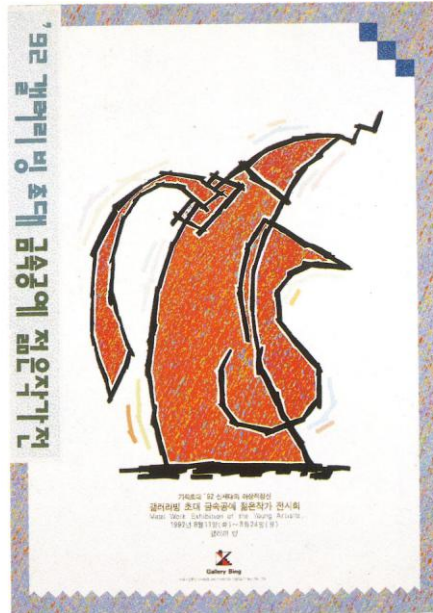

5

2

입선

정치 포스터

정경미 · 이수민

Selected Works

Poster

JUNG, KYUNG-MI · LEE, SOO-MIN

3

입선

일러스트레이션

김효순

Selected Works

Illustration

KIM, HYO-SOON

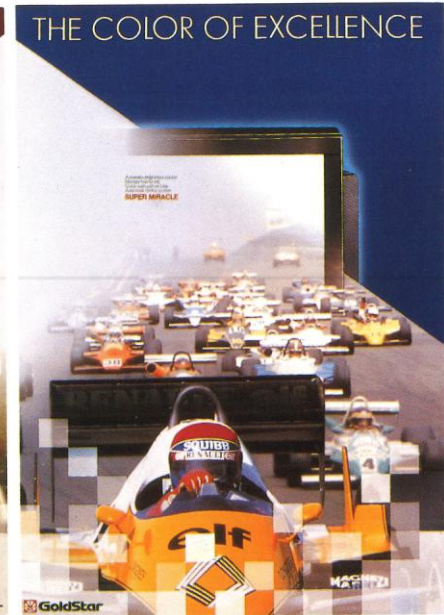
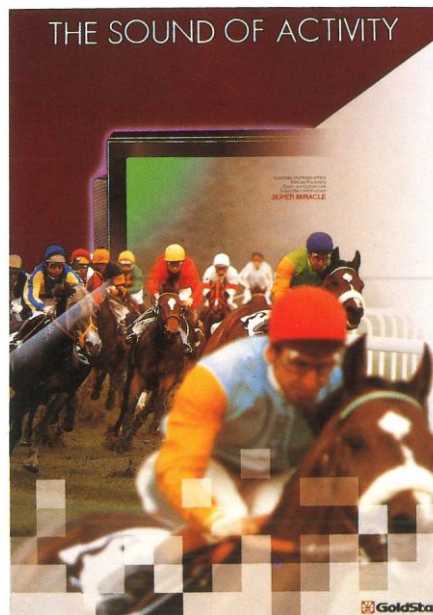

6

4

입선

신문광고

최영주 · 이형우

Selected Works

Newspaper AD

CHOI, YOUNG-JU · LEE, HYUNG-WOO

5

입선

갤러리빙 전시회 포스터

김현태

Selected Works

Gallery Bing Poster

KIM, HYUN-TAE

6

입선

금성 슈퍼미러클 TV 포스터

박순우 · 이정성

Selected Works

Commercial Poster for TV

PARK, SOON-WOO · LEE, CHUNG-SUNG



7

입선

환경처(환경오염 포스터) 1992 오존층

김기홍 · 권영안

Selected Works

Environmental Poster

KIM, KI-HONG · KWON, YOUNG-AN

7

컴퓨터 그래픽 동화 일러스트 Illustration of Computer Graphics



1



2

나
만
의
칼
라
표
현

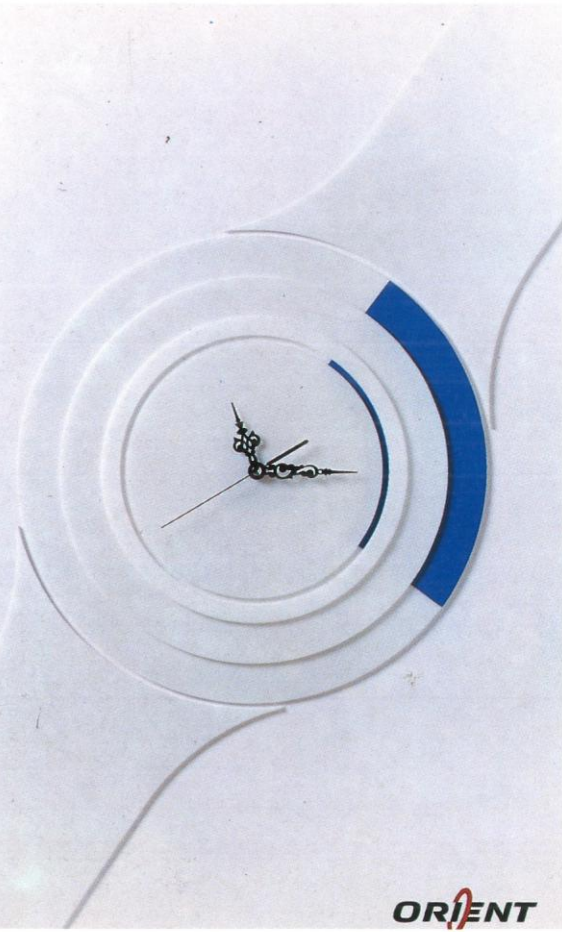

3



4

1
입선

CG 동화 일러스트

정창규 · 김윤아

Selected Works

CG Illustration

JEONG, CHANG-GYU · KIM, YOON-A

2
입선

코닥필름광고포스터

고재성

Selected Works

Commercial Poster for Films

KO, JAE-SUNG

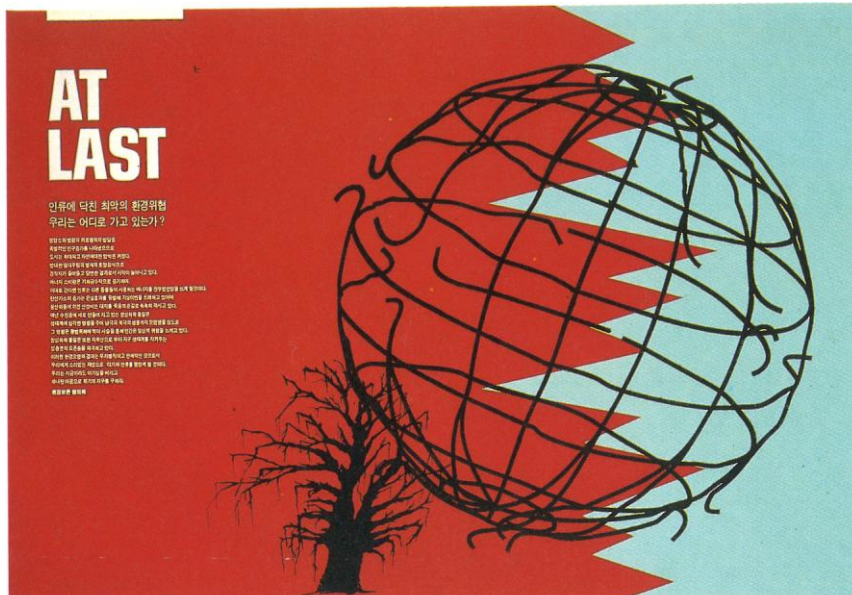

5

3
입선

오리엔트

권기영 · 홍석언

Selected Works

Orient

KWON, KI-YOUNG · HONG, SUK-UN

4
입선

신한화구 포스터

정용인

Selected Works

Selected Works AD Poster...

CHUNG, YONG-YEEN

5
입선

환경포스터(처음엔, 마침내)

이광호 · 박해석

Selected Works

At First at Last

LEE, KOANG-HO · PARK, HAE-SEOK

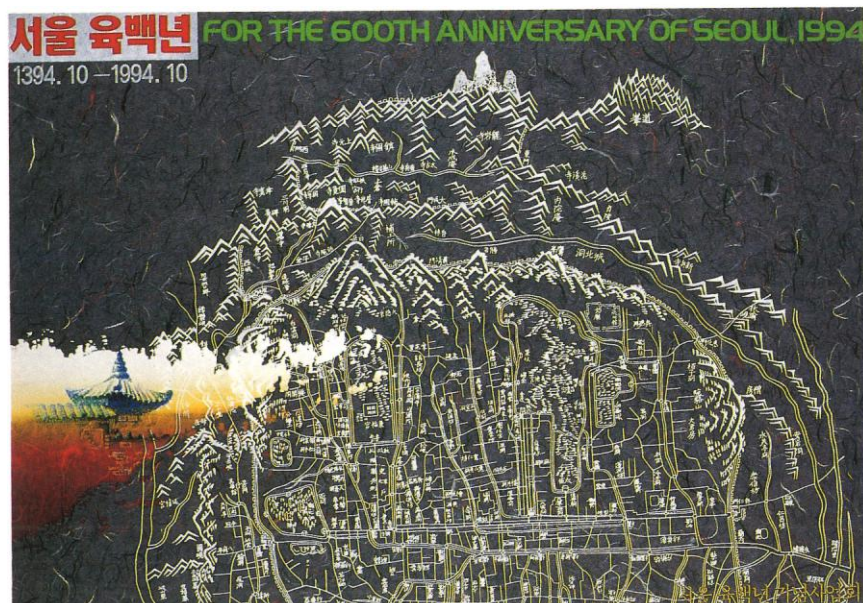

6

6
입선

서울 천도기념 포스터

고우석

Selected Works

Poster

KO, WOO-SEOK

7
입선

코카콜라 광고 포스터

주창현 · 김용우

Selected Works

Coca-Cola Poster

JU, CHANG-HYON · KIM, YONG-WOO



7



1

1
입선
폴라 화장품 이미지 포스터
김선주
Selected Works
Pola Image Poster
KIM, SUN-JU

2
입선
세계 환경보호 세미나 포스터
김병진
Selected Works
Seminar on World Environmental Protection
KIM, BYOUNG-JIN

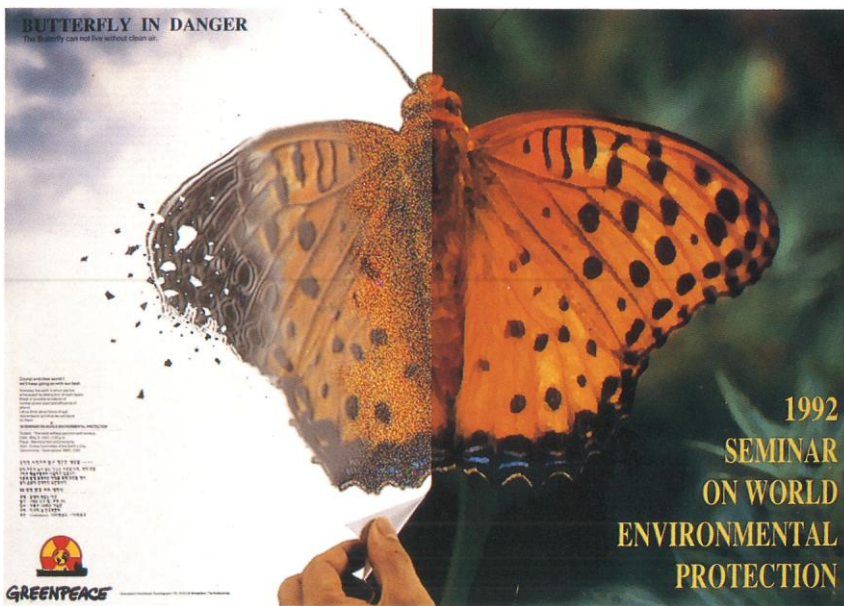

2

3
입선
환경오염 포스터
김정일
Selected Works
Environmental Poster
KIM, JUNG-YIL

4
입선
서울시립교향악단 파스 연주회
박정우 · 최남식
Selected Works
Seoul Symphony Orchestra...
PARK, JEONG-WOO · CHOI, NAM-SIG

5
입선
'93대전, 지구환경 심포지움
이창우
Selected Works
'93 Earth Environment Symposium
LEE, CHANG-WOO



3

6
입선
신라 1,000년전 (금관편)
박 석 · 박희수
Selected Works
Shilla 1000-Year Collections
PARK, SUK · PARK, HEE-SO

7
입선
한국의 금속공예 대전
홍승하 · 정한경
Selected Works
Exhibition of Metal Craft
HONG, SEUNG-HA · CHUNG, HAN-KYUNG



서울시립교향악단 팝스연주회
 서울 팝스연주회
 •일시: 1993.5.3-13 •장소: 세종문화회관
SEOUL SYMPHONY ORCHESTRA POPS CONCERT



서울시립교향악단 팝스연주회
 서울 팝스연주회
 •일시: 1993.5.3-13 •장소: 세종문화회관
SEOUL SYMPHONY ORCHESTRA POPS CONCERT

4

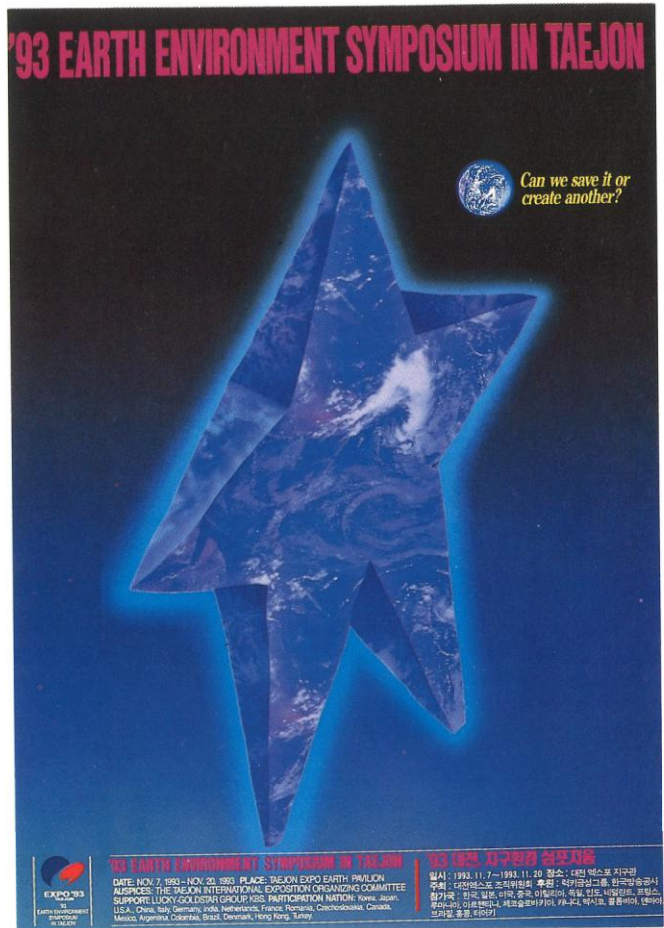

5

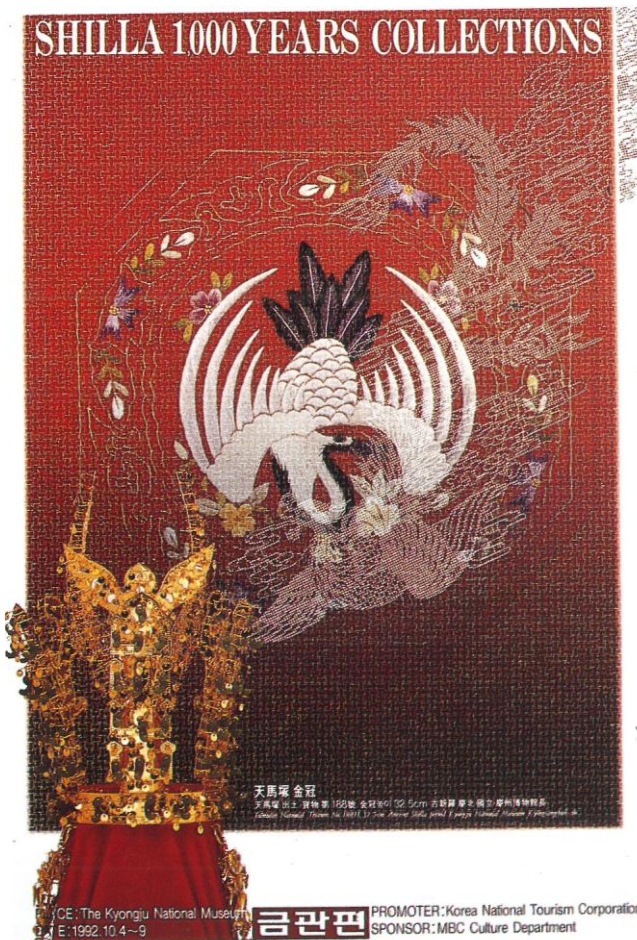

CE: The Kyongju National Museum
 E: 1992.10.4-9
금관편 PROMOTER: Korea National Tourism Corporation
 SPONSOR: MBC Culture Department

6



장소: 국립현대미술관 / 후원: 한국방금공사 문화사업부 / 주관: '93 대전EXPO 조직위원회

7



1

1
입선
에스·케이·시 컴팩트 디스크
황인성 · 안병천
Selected Works
S.K.C Poster
HWANG, IN-SUNG · AHN, BYOUNG-CHEON

2
입선
드봉 아티스टे
한세준 · 고봉석
Selected Works
AD. Poster for the Cosmetics
HAN, SE-JUN · KO, BONG-SEOK



2

3
입선
지구의날 포스터
유재균 · 박찬익
Selected Works
Poster of Earth Day
YOO, JAE-KYUN · PARK, CHAN-IK

4
입선
세계언론인대회
이만영
Selected Works
International Journalist Congress
LEE, MAN-YOUNG

5
입선
제4회 국제환경문제 세미나
변추석
Selected Works
'Man, Environment, the Future'
BYUN, CHOO-SUG



3

6
입선
핵폭탄이 없는 세계
황용하
Selected Works
New World-Without Nuclear Bomb
WHANG, YOUNG-HA

7
입선
서울의 봄 음악제
김재홍 · 윤병문
Selected Works
Spring in Seoul
KIM, JAE-HONG · YUN, BYOUNG-MUN

第5回
世界言論人大會
The 5th International Journalist Congress
1992. 11. 25
Nov. 25th, 1992

- 주최: 한국언론인협회
- 장소: 한국프레스센터 국제회의장
- 후원: 서울신문사, 한국프레스센터

「어른의 양면성」
한 인간성
...heavy and light.

4

제4의 국제 환경문제 세미나
인간·환경·미래

기간: 1992. 10. 5 ~ 1992. 10. 15
장소: 인터컨티넨탈호텔 대회의장
주최: 환경청, 원광보우연합회
후원: 한국방송공사, 중앙일보

5

THE TRAGEDY OF NUCLEAR WAR
hiroshima: 1945, august 6th. 8: 15 a.m. points of return | hiroshima August

핵
DON'T

NUCLEAR WARHEAD

6

G_{ad}

NEW
MUSIC
IN
KOREA
SINCE
1945

SPRING IN SEOUL

13. 5. 1992

14 .
5 .

WONJU
Lee, Young-Ju / 1981
Kim, Byung-Sung / 1982
Yoon, Seung-Il / 1983
Lee, Gyeong-Tae / 1984
Lee, Gyeong-Tae / 1985
Lee, Gyeong-Tae / 1986
Lee, Gyeong-Tae / 1987
Lee, Gyeong-Tae / 1988
Lee, Gyeong-Tae / 1989
Lee, Gyeong-Tae / 1990
Lee, Gyeong-Tae / 1991
Lee, Gyeong-Tae / 1992

Seoul
Lee, Young-Ju / 1981
Kim, Byung-Sung / 1982
Yoon, Seung-Il / 1983
Lee, Gyeong-Tae / 1984
Lee, Gyeong-Tae / 1985
Lee, Gyeong-Tae / 1986
Lee, Gyeong-Tae / 1987
Lee, Gyeong-Tae / 1988
Lee, Gyeong-Tae / 1989
Lee, Gyeong-Tae / 1990
Lee, Gyeong-Tae / 1991
Lee, Gyeong-Tae / 1992

Goethe-Institut
Seoul
Distribution: KookminSUNG
100-000

7



1

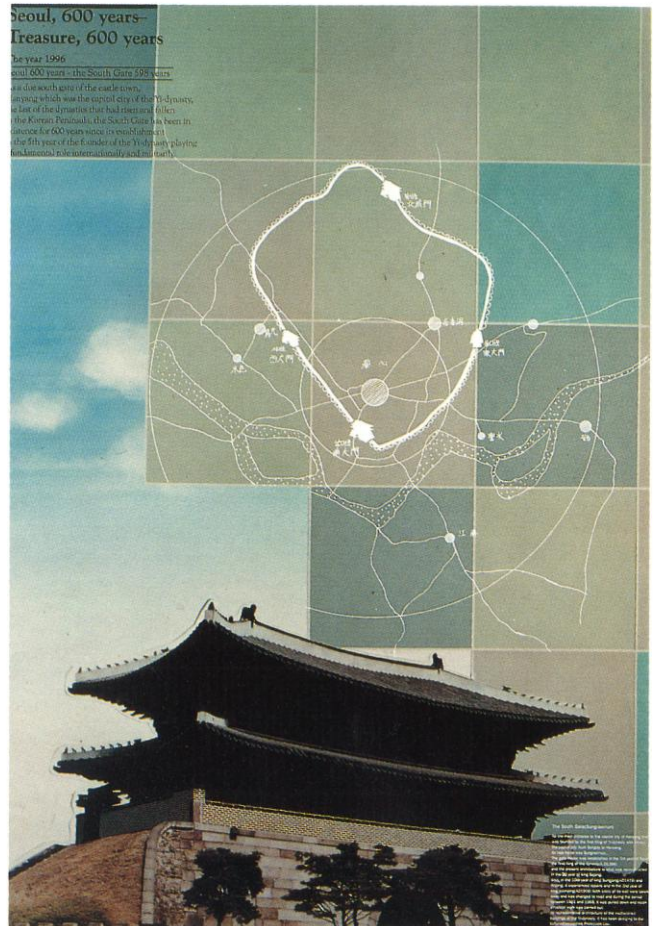

2



3

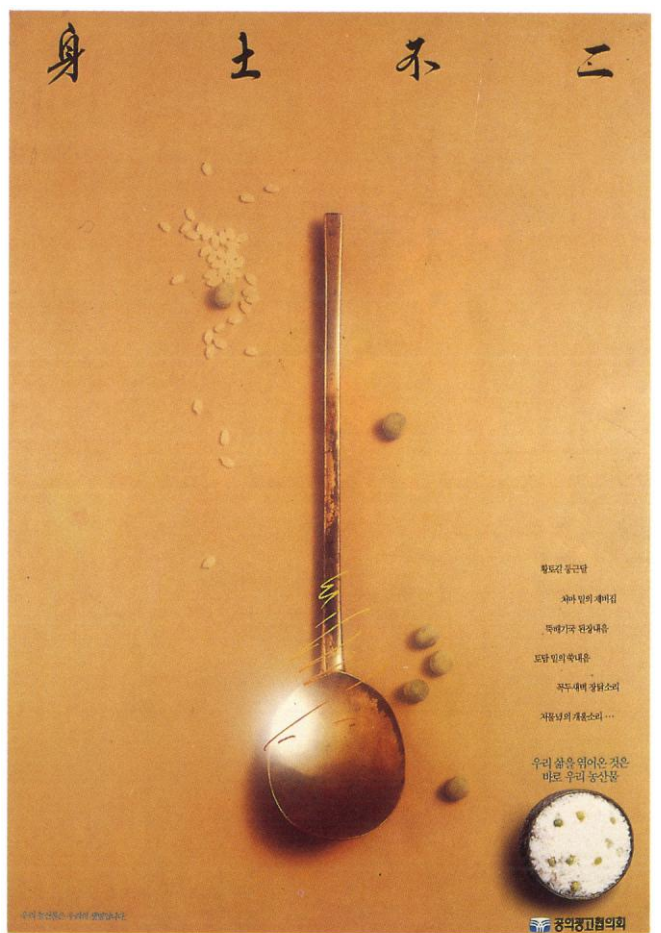

4

1
입선
한국전통도예현대전, 워크숍
이원형 · 문홍진
Selected Works
Korean Tradition Ceramic
LEE, WON-HYUNG · MOON, HONG-JIN

2
입선
서울 600년, 보물 600년
변영석
Selected Works
Seoul 600 Year, Treasure 600
BYUN, YOUNG-SUK

3
입선
한국역사와 토기에 관한 심포지움
나윤정
Selected Works
Symposium on Korean History
NA, YOUN-JEONG

4
입선
우리 농산물보호 포스터
장익환 · 허도영
Selected Works
Campaign for Domestic Agricultural Products
JANG, EUE-WHAN · HEO, DO-YOUNG

5
입선
서울거리축제 포스터
박금준 · 이정혜
Selected Works
The Poster Seoul Street...
PARK, KUM-JUN · LEE, JUNG-HYE

6
입선
삼성디지털 하이파이 스테레오 브이티이알
박인창 · 김세훈
Selected Works
Commercial Poster(Samsung Digital VTR)
PARK, IN-CHANG · KIM, SUE-HOON

7
입선
금성 CC블랙 TV 포스터
최정환
Selected Works
Commercial Poster for TV
CHOI, JUNG-HWAN



5



6



7



1

1

입선

P.O.P를 겸한 공구 포장디자인 연구

윤준노 · 김태호

Selected Works

Package Design of Hand Tool for P.O.P

YOUN, JUN-NO · KIM, TAE-HO

2

입선

수출역조개선을 위한 배선기구 포장디자인 계획

이재용 · 권 일

Selected Works

Package Design for Wires

YI, JAE-YONG · GEN, ILL

3

입선

수출용컴퓨터 부품 및 부속품포장디자인 통합계획

장상진 · 김미경

Selected Works

Integration Packaging Design for Computer Accessories

CHANG, SANG-JIN · KIM, MI-KYUNG



P.O.P를 겸한 공구 포장 디자인 연구
A STUDY ON PACKAG DESIGN OF HAND TOOLS FOR P.O.P

◆ 디자인 원리

본 연구는 P.O.P를 겸한 공구 포장 디자인을 위한 연구로, 기존의 공구 포장 디자인을 분석하고, P.O.P를 겸한 공구 포장 디자인을 개발하기 위한 연구이다. 연구의 목적은 P.O.P를 겸한 공구 포장 디자인을 개발하고, 이를 통해 공구 포장 디자인의 경쟁력을 높이는 것이다.

◆ 디자인 목적

1. P.O.P를 겸한 공구 포장 디자인을 개발하여, 공구 포장 디자인의 경쟁력을 높인다.
2. 공구 포장 디자인을 개발하여, 공구 포장 디자인의 경쟁력을 높인다.
3. 공구 포장 디자인을 개발하여, 공구 포장 디자인의 경쟁력을 높인다.

◆ 디자인 방법

1. 기존 공구 포장 디자인을 분석하고, P.O.P를 겸한 공구 포장 디자인을 개발한다.
2. P.O.P를 겸한 공구 포장 디자인을 개발하고, 이를 통해 공구 포장 디자인의 경쟁력을 높인다.
3. P.O.P를 겸한 공구 포장 디자인을 개발하고, 이를 통해 공구 포장 디자인의 경쟁력을 높인다.

◆ 디자인 결과

본 연구는 P.O.P를 겸한 공구 포장 디자인을 개발하고, 이를 통해 공구 포장 디자인의 경쟁력을 높이는 데 성공하였다. 연구의 결과는 P.O.P를 겸한 공구 포장 디자인을 개발하고, 이를 통해 공구 포장 디자인의 경쟁력을 높이는 데 성공하였다.

◆ 디자인 결론

본 연구는 P.O.P를 겸한 공구 포장 디자인을 개발하고, 이를 통해 공구 포장 디자인의 경쟁력을 높이는 데 성공하였다. 연구의 결과는 P.O.P를 겸한 공구 포장 디자인을 개발하고, 이를 통해 공구 포장 디자인의 경쟁력을 높이는 데 성공하였다.



2

수출용컴퓨터 부품 및 부속품 포장 디자인 계획
An Integration Project of Packaging Design for Exporting Computer Parts Accessories

배선기구 포장 디자인 계획
Exporting Wires Package Plan for Improvement of Unbalanced Trade Balance

◆ 디자인 목적

본 연구는 수출용 컴퓨터 부품 및 부속품 포장 디자인을 위한 연구로, 기존의 컴퓨터 부품 및 부속품 포장 디자인을 분석하고, 수출용 컴퓨터 부품 및 부속품 포장 디자인을 개발하기 위한 연구이다. 연구의 목적은 수출용 컴퓨터 부품 및 부속품 포장 디자인을 개발하고, 이를 통해 컴퓨터 부품 및 부속품 포장 디자인의 경쟁력을 높이는 것이다.

◆ 디자인 방법

1. 기존 컴퓨터 부품 및 부속품 포장 디자인을 분석하고, 수출용 컴퓨터 부품 및 부속품 포장 디자인을 개발한다.
2. 수출용 컴퓨터 부품 및 부속품 포장 디자인을 개발하고, 이를 통해 컴퓨터 부품 및 부속품 포장 디자인의 경쟁력을 높인다.
3. 수출용 컴퓨터 부품 및 부속품 포장 디자인을 개발하고, 이를 통해 컴퓨터 부품 및 부속품 포장 디자인의 경쟁력을 높인다.

◆ 디자인 결과

본 연구는 수출용 컴퓨터 부품 및 부속품 포장 디자인을 개발하고, 이를 통해 컴퓨터 부품 및 부속품 포장 디자인의 경쟁력을 높이는 데 성공하였다. 연구의 결과는 수출용 컴퓨터 부품 및 부속품 포장 디자인을 개발하고, 이를 통해 컴퓨터 부품 및 부속품 포장 디자인의 경쟁력을 높이는 데 성공하였다.

◆ 디자인 결론

본 연구는 수출용 컴퓨터 부품 및 부속품 포장 디자인을 개발하고, 이를 통해 컴퓨터 부품 및 부속품 포장 디자인의 경쟁력을 높이는 데 성공하였다. 연구의 결과는 수출용 컴퓨터 부품 및 부속품 포장 디자인을 개발하고, 이를 통해 컴퓨터 부품 및 부속품 포장 디자인의 경쟁력을 높이는 데 성공하였다.



3

수출용 컴퓨터 부품 및 부속품 포장 디자인 통합 계획
An Integration Project of Packaging Design for Exporting Computer Parts Accessories

◆ 디자인 원리

본 연구는 수출용 컴퓨터 부품 및 부속품 포장 디자인을 위한 연구로, 기존의 컴퓨터 부품 및 부속품 포장 디자인을 분석하고, 수출용 컴퓨터 부품 및 부속품 포장 디자인을 개발하기 위한 연구이다. 연구의 목적은 수출용 컴퓨터 부품 및 부속품 포장 디자인을 개발하고, 이를 통해 컴퓨터 부품 및 부속품 포장 디자인의 경쟁력을 높이는 것이다.

◆ 디자인 목적

1. 수출용 컴퓨터 부품 및 부속품 포장 디자인을 개발하여, 컴퓨터 부품 및 부속품 포장 디자인의 경쟁력을 높인다.
2. 수출용 컴퓨터 부품 및 부속품 포장 디자인을 개발하여, 컴퓨터 부품 및 부속품 포장 디자인의 경쟁력을 높인다.
3. 수출용 컴퓨터 부품 및 부속품 포장 디자인을 개발하여, 컴퓨터 부품 및 부속품 포장 디자인의 경쟁력을 높인다.

◆ 디자인 방법

1. 기존 컴퓨터 부품 및 부속품 포장 디자인을 분석하고, 수출용 컴퓨터 부품 및 부속품 포장 디자인을 개발한다.
2. 수출용 컴퓨터 부품 및 부속품 포장 디자인을 개발하고, 이를 통해 컴퓨터 부품 및 부속품 포장 디자인의 경쟁력을 높인다.
3. 수출용 컴퓨터 부품 및 부속품 포장 디자인을 개발하고, 이를 통해 컴퓨터 부품 및 부속품 포장 디자인의 경쟁력을 높인다.

◆ 디자인 결과

본 연구는 수출용 컴퓨터 부품 및 부속품 포장 디자인을 개발하고, 이를 통해 컴퓨터 부품 및 부속품 포장 디자인의 경쟁력을 높이는 데 성공하였다. 연구의 결과는 수출용 컴퓨터 부품 및 부속품 포장 디자인을 개발하고, 이를 통해 컴퓨터 부품 및 부속품 포장 디자인의 경쟁력을 높이는 데 성공하였다.

◆ 디자인 결론

본 연구는 수출용 컴퓨터 부품 및 부속품 포장 디자인을 개발하고, 이를 통해 컴퓨터 부품 및 부속품 포장 디자인의 경쟁력을 높이는 데 성공하였다. 연구의 결과는 수출용 컴퓨터 부품 및 부속품 포장 디자인을 개발하고, 이를 통해 컴퓨터 부품 및 부속품 포장 디자인의 경쟁력을 높이는 데 성공하였다.



4

4
입선
포장디자인
박태용 · 류형수
Selected Works
Package Design
PARK, TAE-YONG · YU, HOUNG-SU



4



4

5
입선
선물 및 외국인을 위한 고유옷감 포장계획
민형기 · 강문정
Selected Works
Packaging Plan of Korean Costume
MIN, HYUNG-KI · KANG, MOON-JUNG

6
입선
함안꽃감 포장디자인
어윤양 · 김석재
Selected Works
Package Design for Dried Perismons
EUR, YUN-YANG · KIM, SEOG-JAE

선물 및 외국관광객을 위한 고유옷감 포장계획

■ 디자인 의도

■ 디자인 특징

■ 사용방법 및 기준사항

5



5

함안꽃감포장디자인계획 HAMAHN DRIED PERSIMMONS PACKAGE DESIGN

■ 포장디자인의 배경 및 목적

■ 개선된 포장디자인의 특징

■ 함안꽃감 포장디자인

6



6



1



2

교포 2세를 위한 교육용 컴퓨터 프로그램 포장디자인 연구

1. **주요내용 및 목적**
 이 연구는 교포 2세대 자녀를 위한 교육용 컴퓨터 프로그램 포장 디자인을 연구하는 데 있다. 연구의 목적은 교포 2세대 자녀의 학습 욕구를 충족시키고, 교포 2세대 자녀의 학습 환경을 개선하는 데 있다. 연구의 내용은 교포 2세대 자녀의 학습 욕구를 분석하고, 교포 2세대 자녀의 학습 환경을 개선하는 데 있다. 연구의 결과는 교포 2세대 자녀의 학습 욕구를 충족시키고, 교포 2세대 자녀의 학습 환경을 개선하는 데 있다.

2. **연구의 필요성**
 교포 2세대 자녀의 학습 욕구를 충족시키고, 교포 2세대 자녀의 학습 환경을 개선하는 데 있다. 연구의 필요성은 교포 2세대 자녀의 학습 욕구를 충족시키고, 교포 2세대 자녀의 학습 환경을 개선하는 데 있다.

3. **연구의 방법**
 교포 2세대 자녀의 학습 욕구를 충족시키고, 교포 2세대 자녀의 학습 환경을 개선하는 데 있다. 연구의 방법은 교포 2세대 자녀의 학습 욕구를 분석하고, 교포 2세대 자녀의 학습 환경을 개선하는 데 있다.

4. **연구의 결론**
 교포 2세대 자녀의 학습 욕구를 충족시키고, 교포 2세대 자녀의 학습 환경을 개선하는 데 있다. 연구의 결론은 교포 2세대 자녀의 학습 욕구를 충족시키고, 교포 2세대 자녀의 학습 환경을 개선하는 데 있다.

Korean Root 2-3

구분	종류	수량	단위	가격
1. 포장 디자인	포장 디자인	100	개	100,000
	포장 디자인	100	개	100,000
	포장 디자인	100	개	100,000
	포장 디자인	100	개	100,000
2. 포장 디자인	포장 디자인	100	개	100,000
	포장 디자인	100	개	100,000
	포장 디자인	100	개	100,000
	포장 디자인	100	개	100,000
3. 포장 디자인	포장 디자인	100	개	100,000
	포장 디자인	100	개	100,000
	포장 디자인	100	개	100,000
	포장 디자인	100	개	100,000
4. 포장 디자인	포장 디자인	100	개	100,000
	포장 디자인	100	개	100,000
	포장 디자인	100	개	100,000
	포장 디자인	100	개	100,000

1
 입선
 선경자연과학 비디오카세트테이프 시각물디자인
조성진 · 남윤호
 Selected Works
 Video Tape Design
 CHO, SUNG-JIN · NAM, YOUN-HO

2
 입선
 교포2세를 위한 컴퓨터프로그램 포장디자인 연구
이강석 · 윤석후
 Selected Works
 A Study of Packaging Design...
 YI, KANG-SEOG · YOUN, SEOG-HOO

3
 입선
 꽃 패키지 디자인 연구
정찬석 · 김성지
 Selected Works
 A Study of Package of Flower
 JUNG, CHAN-SUB · KIM, SUNG-JI



3
 90

꽃 패키지 디자인연구
 A STUDY ON PACKAGE OF FLOWER

디자인 의도
 본 연구는 꽃 패키지의 디자인을 연구하는 데 있다. 연구의 목적은 꽃 패키지의 디자인을 연구하는 데 있다. 연구의 내용은 꽃 패키지의 디자인을 연구하는 데 있다. 연구의 결과는 꽃 패키지의 디자인을 연구하는 데 있다.

디자인의 역할
 NEED POINT
 소비자 니즈 파악, 판매자 니즈 파악, 소비자 니즈 파악

디자인 특성
 꽃 패키지의 디자인을 연구하는 데 있다. 연구의 특성은 꽃 패키지의 디자인을 연구하는 데 있다.

기대효과
 판매 이익 증진, 고객 만족도 향상, 경쟁력 강화

제작방법
 제품가격을 포함한 5%
 원가 100원, 판매가 105원, 이익 5원

제품소개
 꽃 패키지의 디자인을 연구하는 데 있다. 연구의 결과는 꽃 패키지의 디자인을 연구하는 데 있다.



4



5



4
입선
패션시계 포장디자인 연구
구자환 · 박진우
Selected Works
A Study on Package of Fashion Clock
GU, JA-HAWN · PARK, JIN-WOO

5
입선
모닝글로리 문구 포장디자인 연구
양혜주 · 이채숙
Selected Works
Packaging Design
YANG, HYE-JU · LEE, CHAE-SUK

6
입선
수출용 Keychain 포장디자인 계획
남기하 · 박상욱
Selected Works
Package Design for Keychain
NAM, GI-HAW · PARK, SANG-WOOK



6



91



1

A STUDY ON PACKAGE DESIGN OF COLOR TABLE TAB.

컬러 테이블 탭 포장 디자인 연구 III

디자인 목적

위와 하위에서의 인기는 상당히 중요한 것으로 우리는 하위도 세심함이 있는 사용으로 인해 부수적으로 자주 사용되는 것으로 믿을 수 있다. 그러나 기존의 나열된 탭 제품으로는 기능만을 고려하여 디자인된 것이 많은데, 제품과 드문 드문 중 중 사용에서 나온 재미를 많은 파스텔 등을 가미한 것으로 시판되고 있다. 그러나 제품의 질과 가격을 위해 낮은 품질이다. 그리고 포장의 기본 기능인 상품의 보호, 보존, 운송, 그리고 구매자를 주는 편리성이 전혀 고려되지 않은 상태로 판매되고 있다. 그와 관련하여 본 연구는 위와 같은 이유로 보호, 보존, 운송, 그리고 구매자를 주는 편리성을 고려하여 판매를 촉진함으로써 제품의 사용 증가와 소비에 대한 소비자의 질적 향상에 그 목적이 있다.

자기구조의 특성

본 연구는 제품포장의 단기간 상품의 보호 및 견뢰성을 보충하기 위하여 저가용 이종합 포장용이다. 이종합 포장이란 소비자가 제품을 확인 할 수 있도록 하고 필요시 변형에 쓸 수 있도록 하였다. 그리고 포장에 강이도목재의 P.D.P.를 사용 할 수 있도록 하였다. 이종합 포장에 강이도목재의 P.D.P.를 사용 할 수 있도록 하였다. 이종합 포장에 강이도목재의 P.D.P.를 사용 할 수 있도록 하였다.

연구의

연구의 목적은 상급제품 C를 강이도목재의 P.D.P.를 사용하여 저가용 이종합 포장용이다. 그리고 포장에 강이도목재의 P.D.P.를 사용 할 수 있도록 하였다. 이종합 포장에 강이도목재의 P.D.P.를 사용 할 수 있도록 하였다.

중으로 소비자의 구매 충성을 유도시킨다.

기대되는 효과

위와 같은 제품의 제품과 포장에서의 우위를 차지함으로써 기업의 이용률에 대한 소비자에게는 소비자의 질적 향상에 대한 기대를 충족시키는 한편 포장디자인에 포함되어 도음이 될 것이다.



Figure 1. Color Table Tab packaging design.



Business Forms

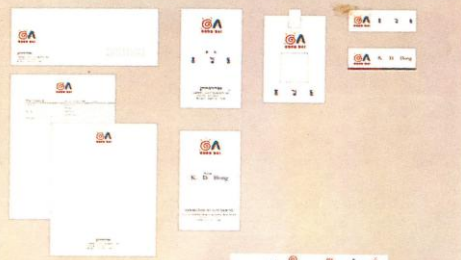

Package & Office Equipments

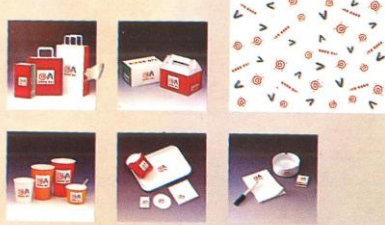

Transportation & Uniforms

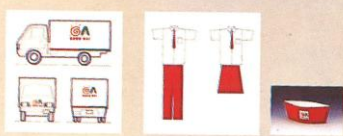

Signs



2

92

소방 안전을 위한 소방용품 포장디자인 통합계획

FIRE SAFETY

FIRE EXTINGUISHER

PICTOGRAM

INDUCTION LAMP

POSTER

P.O.P

FIRE SAFETY DESIGN

FIRE SENSOR

FILTER

GAS MASK

WARNING LIGHT

3



4



5

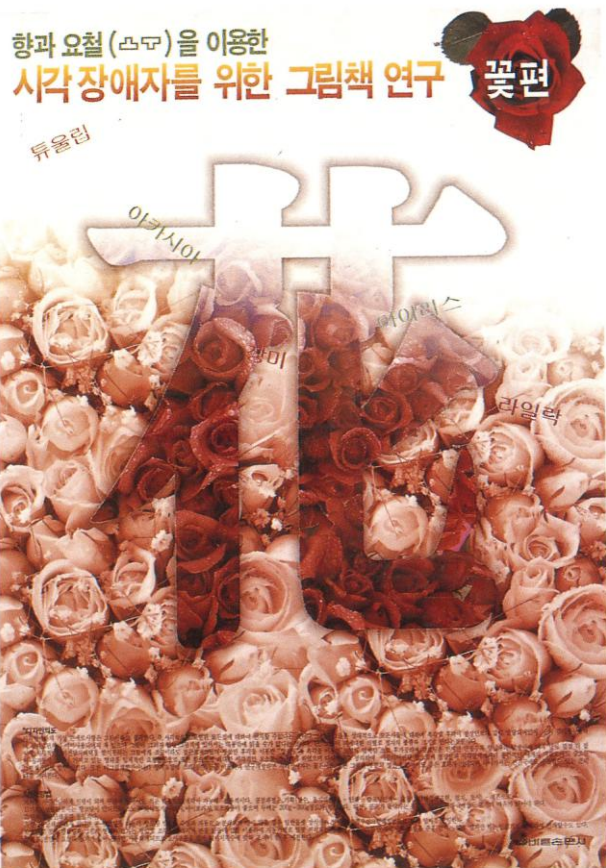

6

1

입선

컬러 텀 포장디자인 연구

김태호 · 윤준노

Selected Works

A Study on Package Design of Color Table

KIM, TAE-HO · YOUN, JUN-NO

2

입선

굿다이 오지 하우스 CIP

강부연 · 이화순

Selected Works

Good Dai Aussie House

KANG, BOO-YOUN · LEE, HWA-SOON

3

입선

소방안전을 위한 소방용품 포장디자인 통합계획

이은석 · 김대환

Selected Works

Package Design for Fire Fighting App Aratus

LEE, EUN-SEOK · KIM, DEA-WHAN

4

입선

한농종묘를 위한 화초류, 과채류포장계획

박철범

Selected Works

Packaging for Flower Plants

PARK, CHUL-BEOM

5

입선

재생지를 이용한 녹색혁명전 이벤트 계획

이흥규 · 여훈구

Selected Works

Green Innovation with Recycled Paper

LEE, HONG-KIU · LYEO, HUN-GOO

6

입선

시각장애자를 위한 그림책 연구

오병석 · 이배남

Selected Works

Illustrated Book for the Blind

OH, BYUNG-SUK · LEE, BAE-NAM

산업공예

특선 및 입선작품

INDUSTRIAL CRAFTS

SELECTED & SPECIALLY SELECTED WORKS



1



1
 특선
 용기 1,2,3
김남수 · 오세준
 Specially Selected Works
 Vessel 1.2.3.
 KIM, NAM-SOO · O, SE-JUN



2

가죽실을 이용한 생활용품

제작의도
 가죽이란 천연 재료로써 수명이 길고 단단하며 아름다움과 내구성을 겸비한 재료이다. 가죽을 이용하여 생활용품, 가죽제품을 제작하는 것은, 단순하게 가죽을 가공하여 사용하는 것 이상으로, 가죽의 특성을 최대한 살려서, 기능과 미관을 동시에 만족시키는 것을 목표로 한다. 또한, 가죽의 질감과 색상을 최대한 살려서, 사용자에게 친숙하고 편안한 느낌을 주도록 하는 것이 중요하다. 또한, 가죽의 질감과 색상을 최대한 살려서, 사용자에게 친숙하고 편안한 느낌을 주도록 하는 것이 중요하다.

제작방법
 가죽은 천연 재료로써 수명이 길고 단단하며 아름다움과 내구성을 겸비한 재료이다. 가죽을 이용하여 생활용품, 가죽제품을 제작하는 것은, 단순하게 가죽을 가공하여 사용하는 것 이상으로, 가죽의 특성을 최대한 살려서, 기능과 미관을 동시에 만족시키는 것을 목표로 한다. 또한, 가죽의 질감과 색상을 최대한 살려서, 사용자에게 친숙하고 편안한 느낌을 주도록 하는 것이 중요하다.

재료
 - 천연 가죽 (소牛皮, 돼지 가죽, 양 가죽)
 - 염색제, 도료
 - 가죽 끈, 봉합선, 손잡이, 장식물

작품사진

조직도

2
 특선
 가죽실을 이용한 생활용품
최남선
 Specially Selected Works
 Leather box & Basket
 CHOI, NAM-SUN



1



1
 특선
 책상용품
오성기
 Specially Selected Works
 Table Ware Set Design
 OH, SUNG-KEE



2

현대인의 생활용품: 침대커버 및 쿠션

■ 디자인 의도(DESIGN CONCEPT)
 현대 세계 생활양식의 변화와 더불어 생활의
 가치도 재평가될 때, 그 재평가 또한
 생활용품도 변모를 가져올수있다.
 현대인의 생활의 질을 높인 문화생활의 보급을
 전수함으로써, 현대 생활의 질을 높이고
 문화생활을
 산업적인 위생생활을 위한 생활의 질을 높이고
 생활용품의 새로운 디자인으로
 시도했다.

■ 사용원료의 특성(WEARING STRUCTURE MATERIAL)
 사용 원료는 100%의 면으로
 고기능을 지닌 면으로
 구조물이다.
 사용 원료는 100%의 면이다.

■ 크기 (SIZE)
 침대커버 2 : 110 x 210
 쿠션 : 40 x 40

■ WAFLE 조직
 WAFLE 조직
 WAFLE 조직
 WAFLE 조직

■ 침대커버 사용 예시(EXAMPLE)

2

특선

현대인의 생활용품, 침대커버 및 쿠션

김옥현

Specially Selected Works

Bed Cover & Cushion

KIM, OK-HYUN



1



2
100



**1
특선**

탁상용구 디자인
박병호 · 성연근
Specially Selected Works
Table Ware Design
PARK, BYUNG-HO · SUNG, YEON-KEUN

**2
특선**

향수 장신구 및 방향제
김기남 · 김영화
Specially Selected Works
KIM, GI-NAM · KIM, YOUNG-HWA

**3
특선**

식탁용세트
김종문 · 조기백
Specially Selected Works
KIM, JONG -MOON · JO, KEE-BACK



1

테이블용품디자인

■ 디자인도 : 자유로운 사색과 혁신을 할 수 있는 가장 적은 시간의 시범의
 대상에서부터 지름을 느끼고, 그것의 소용돌이를 감동할 수
 있도록 영감을 얻고, 동화물 디자인은 항상 상상력을 바탕으로
 디자인

■ 색 : 흰, 검정, 흑단, 옅은나무, 은, 금

■ RENDERING

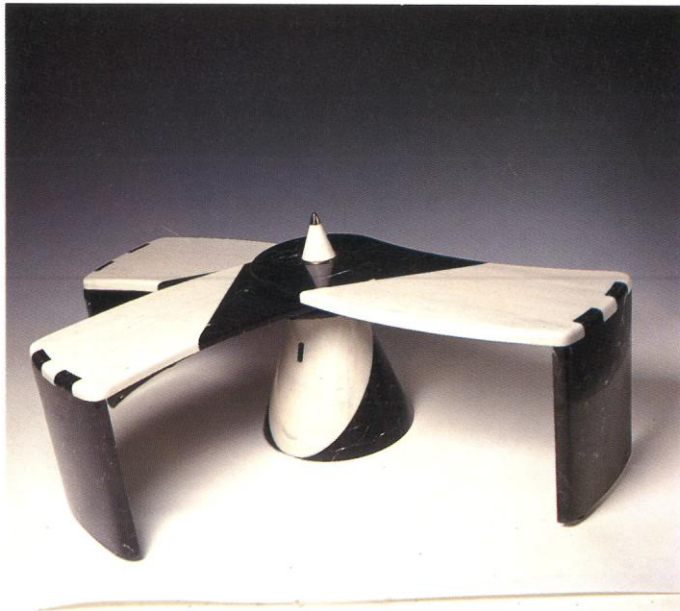

2

MOVING TEA TABLE

뛰어난 디자인은 다채로운 사용과 자유로움, 유연한 디자인이
 이 모든 기능상의 특성을 단순하면서도 직관적인 요구하는
 형태와 기능적이며 사용자에 의해 더욱 조화롭고 유용한 형태
 및 요소로 다양한 디자인을 만들어 낼 수 있도록 하였다.

SECTION



3

TEA TABLE DESIGN

■ 디자인도 : 최소한 같이 일한 수공예품의 가치를 상실하지 않음
 면서 절제적, 기계적 기능이 포함되는 수공예의 영혼을
 살리는 데 중점을 두어 디자인을 하였다. 그러나 정제된 재료
 또한, 사용과 수완성이 고려된다. 그러나 정제된 재료로
 디자인을 하는데는 아직 디자인적이지 못했고, 기공의
 정제에서 보편화 연구되지 못했기 때문에 연구의
 필요성이 있었다. 디자인에 기술적이라는 형식은 완벽
 못했음을 인정하고 원의 중심부에 직선을 넣어 동적
 것과 안정감을 주는 것이었다. 또한 간단한
 요소로써 구성되기 때문에 조립이 쉽고, 열려서
 원래의 길이를 펼칠 수 있었고, 무엇보다도 원의
 평면으로 변위를 하면서 기공의 기공과 조립을
 할 수 있는 비움도 부드러운 원의 동적성을 강조하여
 연구 하였다.

■ 제작 방법 : 원의 테두리를 강조하기 위해 거칠게 마감하여
 제작되었고, 끝은 원주상의 홈을 주었다. 비움도용의
 평면용의 원의 사용에서 조립을 위한 선을, 또한
 원의 간단한 배를 제외한 선의 단을 조립
 시키기 위해 변위를 연구도 통해 제작하였다.

■ 작품 사이즈 : 1000 x 1000mm, 원도 + 사도도, 비움도용 + 조립도용,
 12000 원

1
 입선
 테이블용품 디자인
정대중
 Selected Works
 Table Ware Design
 CHUNG, DAE-JUNG

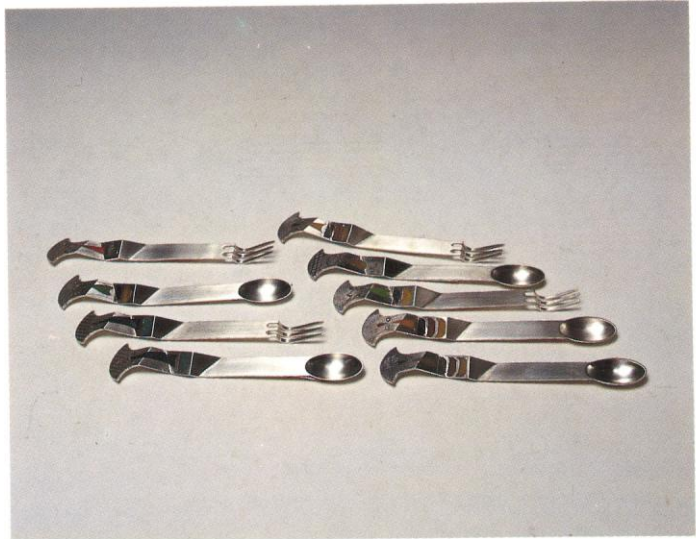

4

2
 입선
 무빙 티 테이블
박찬국
 Selected Works
 Moving Tea Table
 PARK, CHAN-GOOK

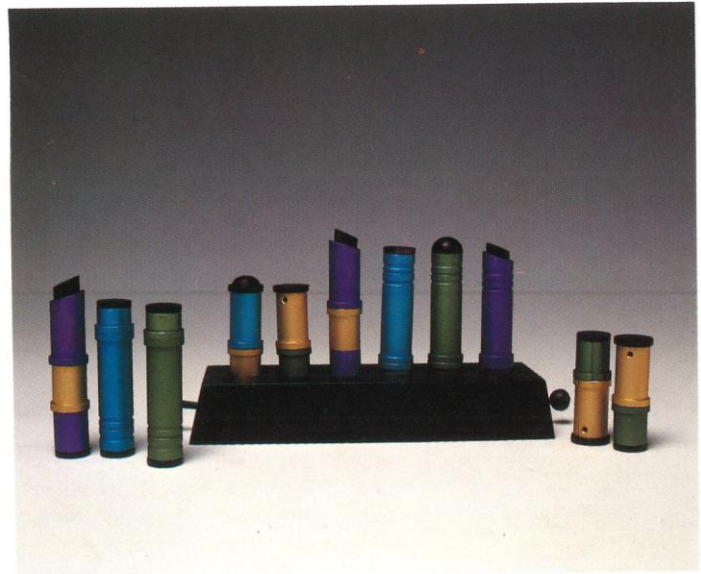

5

3
 입선
 동심
최철형
 Selected Works
 Tea Table Design
 CHOI, CHUL-HEOUNG

4
 입선
 8도 장승을 이용한 스푼, 포크디자인
김성희 · 오경열
 Selected Works
 Spoon Design
 KIM, SUNG-HEE · OH, KYOUNG-YOUL

5
 입선
 현대감각에 적합한 인장의 재조명
이순지 · 류수경
 Selected Works
 Stamp Design
 LEE, SOON -JI · YU, SU-KYOUNG



6

6
 입선
 능천무늬를 이용한 생활용품
장진희 · 김 난
 Selected Works
 Living Ware Design
 JANG, JIN-HEE · KIM, LAN



1



1
입선
스툴 디자인
이세환
Selected Works
Stool Design
LEE, SAE-HWAN



2
104

2
입선
모빌디자인
최찬희 · 백경화
Selected Works
Mobil Design
CHOI, CHAN-HEE, BAIK, KYOUNG-HWA



PYREX 비아커를 이용한 주전자디자인

디자인 의도

전통적인 디자인의 재해석 및 재창조는 현대적 생활 양식에 맞는 새로운 생활양식에 맞는 디자인을 창조하는 데 있어 가장 중요한 요소이다. 본 디자인은 전통적인 생활양식에 맞는 디자인을 창조하는 데 있어 가장 중요한 요소이다. 본 디자인은 전통적인 생활양식에 맞는 디자인을 창조하는 데 있어 가장 중요한 요소이다.



디자인 - 김진실 · 한수희
제작 - 김진실 · 한수희

디자인 특징

본 디자인은 전통적인 생활양식에 맞는 디자인을 창조하는 데 있어 가장 중요한 요소이다. 본 디자인은 전통적인 생활양식에 맞는 디자인을 창조하는 데 있어 가장 중요한 요소이다. 본 디자인은 전통적인 생활양식에 맞는 디자인을 창조하는 데 있어 가장 중요한 요소이다.



디자인 - 김진실 · 한수희
제작 - 김진실 · 한수희

3

입선

PYREX 비아커를 이용한 주전자디자인

김진실 · 한수희

Selected Works

Kettle Design

KIM, JIN-SIL · HAN, SOO-HEE

3



4

입선

책상 사무용품 디자인

조원희 · 이주영

Selected Works

Desk Service Design

CHO, WON-HEE · LEE, JU-YEONG

DESK SERVICE DESIGN

DRAWING

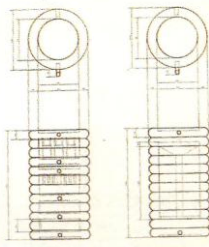

디자인 의도

본 디자인은 전통적인 생활양식에 맞는 디자인을 창조하는 데 있어 가장 중요한 요소이다. 본 디자인은 전통적인 생활양식에 맞는 디자인을 창조하는 데 있어 가장 중요한 요소이다. 본 디자인은 전통적인 생활양식에 맞는 디자인을 창조하는 데 있어 가장 중요한 요소이다.

디자인 특징

본 디자인은 전통적인 생활양식에 맞는 디자인을 창조하는 데 있어 가장 중요한 요소이다. 본 디자인은 전통적인 생활양식에 맞는 디자인을 창조하는 데 있어 가장 중요한 요소이다. 본 디자인은 전통적인 생활양식에 맞는 디자인을 창조하는 데 있어 가장 중요한 요소이다.

PHOTO



産 · 業 · 工 · 芸

4





1

1
입선
 산경문전 문양을 이용한 블라인드
정혜원 · 윤수미
 Selected Works
 Window-Shade
 CHUNG, HYE-WON · YOON, SU-MI



2
입선
 직물조직을 응용한 생활용품
최인건
 Selected Works
 Living Goods
 CHOI, IN-GUN



2

106



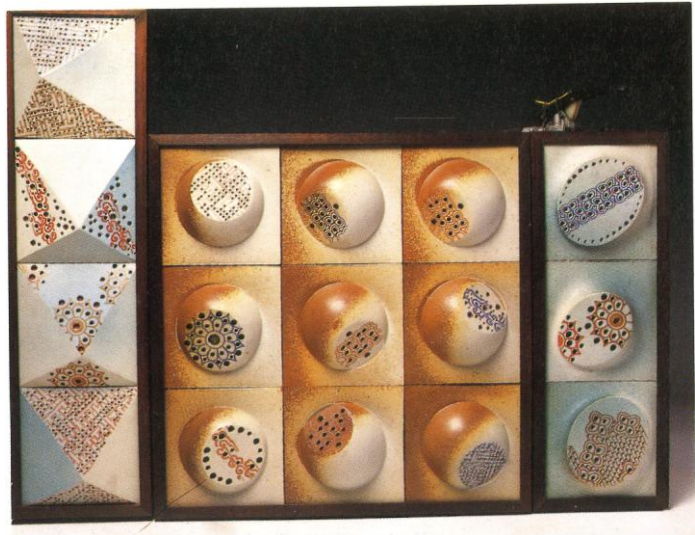

3

3
입선
도벽장식에 대한 연구
이재삼 · 장성룡
Selected Works
Study on Wall Decoration
LEE, HAE-SAM · CHANG, SUNG-RYONG

4
입선
다용도 화기 세트
손종만 · 김세은
Selected Works
Vase Set Design
SON, JONG-MAN · KIM, SE-EUN



4

5
입선
책상용품
류호찬
Selected Works
Desk Service
RYU, HO-CHAN



5



1

도자재료를 이용한 장신구 개발

1. 디자인 배경

- 도자재료의 특성을 최대한 살려서 현대적인 감각의 장신구를 개발하여 국내외 시장에 선보이려 한다.
- 도자재료의 특성을 최대한 살려서 현대적인 감각의 장신구를 개발하여 국내외 시장에 선보이려 한다.
- 도자재료의 특성을 최대한 살려서 현대적인 감각의 장신구를 개발하여 국내외 시장에 선보이려 한다.

2. 디자인 의도

- 도자재료의 특성을 최대한 살려서 현대적인 감각의 장신구를 개발하여 국내외 시장에 선보이려 한다.
- 도자재료의 특성을 최대한 살려서 현대적인 감각의 장신구를 개발하여 국내외 시장에 선보이려 한다.
- 도자재료의 특성을 최대한 살려서 현대적인 감각의 장신구를 개발하여 국내외 시장에 선보이려 한다.

2



1
입선

도자재료를 이용한 장신구 개발
장래영 · 김유주

Selected Works
Personal Ornaments Using Ceramic Material
JANG, RAE-YOUNG · KIM, YU -JOO

2
입선

금속장식을 이용한 도자함연구
김진미 · 조여권

Selected Works
Metal Box
KIM, JIN-MI · JO, YEO-KWON

3
입선

장식교환이 용이한 패션 장신구 개발
이지선 · 김은희

Selected Works
Fashionable Ornaments
LEE, JI-SUN · KIM, EUN -HEE



3

장식교환이 용이한 패션 장신구 개발

1. 디자인 의도

장식교환이 용이한 패션 장신구 개발을 위하여, 다양한 도자재료의 특성을 최대한 살려서 현대적인 감각의 장신구를 개발하여 국내외 시장에 선보이려 한다.

2. 디자인 배경

도자재료의 특성을 최대한 살려서 현대적인 감각의 장신구를 개발하여 국내외 시장에 선보이려 한다.

3. 디자인 의도

도자재료의 특성을 최대한 살려서 현대적인 감각의 장신구를 개발하여 국내외 시장에 선보이려 한다.



4
 입선
 실버라인
 장지혁 · 노기문
 Selected Works
 Silver Line
 CHANG, JI-HYUK · NO, KI-MOON



4

5
 입선
 다용도 합 디자인
 신종식 · 신길수
 Selected Works
 Multi-Purpose Box Design
 SHIN, JONG-SHIC · SHIN, GILL-SOO



5

6
 입선
 10분의 여유
 변정임 · 김상균
 Selected Works
 Tea Sets : 10-Minute Break
 BYUN, JUNG-IM · KIM, SANG-GYUN

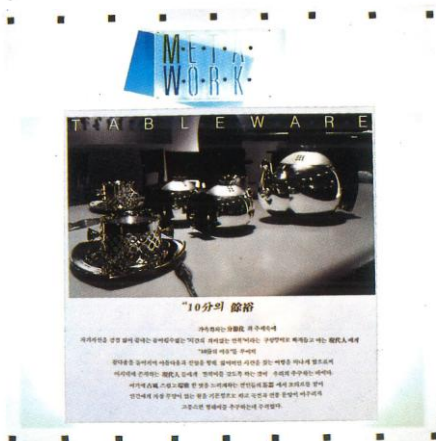

6



1

1
입선
꼬막 조개의 곡면을 응용한 화병디자인
우정인

Selected Works
Flower Vase
WOO, JUNG-IN

2
입선
커피세트
강종숙
Selected Works
Coffee Set
KANG, JONG-SOOK



3
입선
조립형 탁상용기
박성연 · 이수경
Selected Works
Desk Service
PARK, SUNG-YUN · LEE, SOO-KYOUNG

4
입선
기업관측 및 선물용품 IMAGE화 제언
주학로 · 정혜원
Selected Works
Proposal for Gift Goods
JOO, HAG-RO · CHUNG, HYE-WON

5
입선
테이블 웨어 디자인연구
이규현
Selected Works
Table Ware Design
LEE, GYU-HYOUN

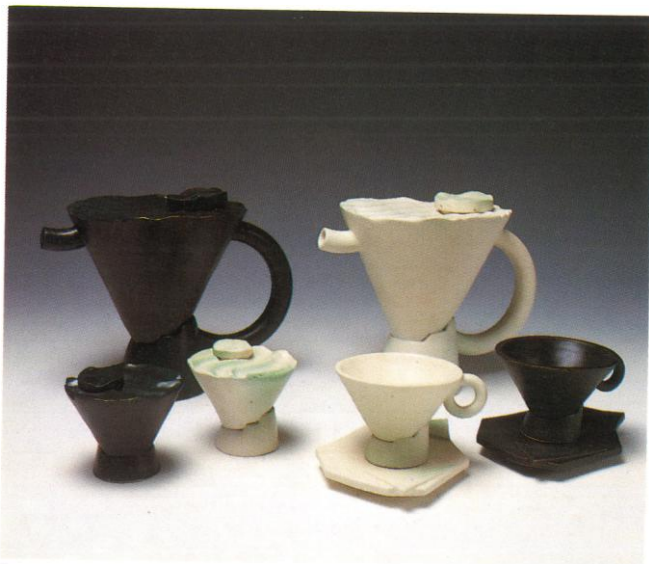

2
110



조립형 탁상용기

목적 및 기능

본 제품은 조립형 탁상용기로서, 어린이들이 쉽게 조립할 수 있도록 설계되어 있다. 조립형 탁상용기는 어린이들이 쉽게 조립할 수 있도록 설계되어 있다. 조립형 탁상용기는 어린이들이 쉽게 조립할 수 있도록 설계되어 있다.

특징

1. 조립형 탁상용기로서, 어린이들이 쉽게 조립할 수 있도록 설계되어 있다.
2. 조립형 탁상용기로서, 어린이들이 쉽게 조립할 수 있도록 설계되어 있다.
3. 조립형 탁상용기로서, 어린이들이 쉽게 조립할 수 있도록 설계되어 있다.

목적 및 기능

본 제품은 조립형 탁상용기로서, 어린이들이 쉽게 조립할 수 있도록 설계되어 있다. 조립형 탁상용기는 어린이들이 쉽게 조립할 수 있도록 설계되어 있다. 조립형 탁상용기는 어린이들이 쉽게 조립할 수 있도록 설계되어 있다.

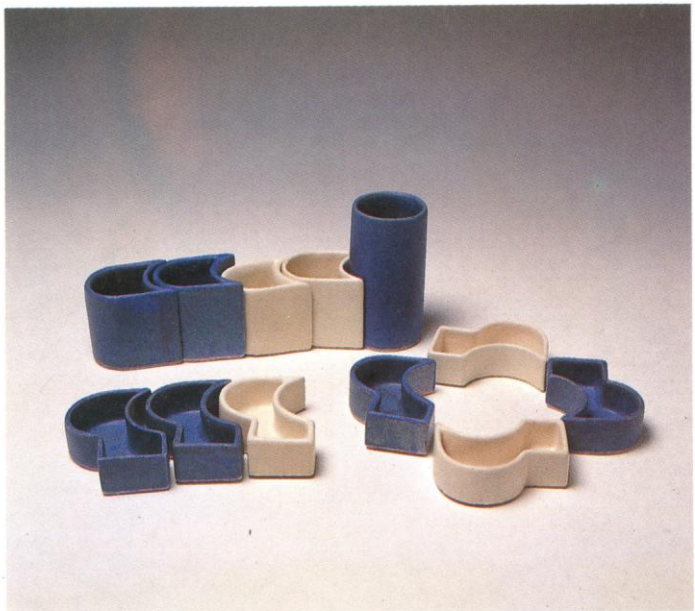

3

기업의 편측 및 선물용품 IMAGE화에 대한 연구 및 제언

목적 및 기능

본 연구는 기업의 편측 및 선물용품 IMAGE화에 대한 연구 및 제언을 목적으로 한다. 본 연구는 기업의 편측 및 선물용품 IMAGE화에 대한 연구 및 제언을 목적으로 한다.

특징

1. 기업의 편측 및 선물용품 IMAGE화에 대한 연구 및 제언을 목적으로 한다.
2. 기업의 편측 및 선물용품 IMAGE화에 대한 연구 및 제언을 목적으로 한다.
3. 기업의 편측 및 선물용품 IMAGE화에 대한 연구 및 제언을 목적으로 한다.

목적 및 기능

본 연구는 기업의 편측 및 선물용품 IMAGE화에 대한 연구 및 제언을 목적으로 한다. 본 연구는 기업의 편측 및 선물용품 IMAGE화에 대한 연구 및 제언을 목적으로 한다.



4

TABLE WARE DESIGN

DESIGN 背景

본 연구는 기업의 편측 및 선물용품 IMAGE화에 대한 연구 및 제언을 목적으로 한다. 본 연구는 기업의 편측 및 선물용품 IMAGE화에 대한 연구 및 제언을 목적으로 한다.

DESIGN 背景

1. 기업의 편측 및 선물용품 IMAGE화에 대한 연구 및 제언을 목적으로 한다.
2. 기업의 편측 및 선물용품 IMAGE화에 대한 연구 및 제언을 목적으로 한다.
3. 기업의 편측 및 선물용품 IMAGE화에 대한 연구 및 제언을 목적으로 한다.

目的 及 機能

본 연구는 기업의 편측 및 선물용품 IMAGE화에 대한 연구 및 제언을 목적으로 한다. 본 연구는 기업의 편측 및 선물용품 IMAGE화에 대한 연구 및 제언을 목적으로 한다.

材料 및 製作 方法

1. 재료: Bone China, 骨瓷
2. 成形: 鑄造 및 射出成形 (DIAPY CASTING)
3. 乾燒: 乾燒
4. 裝飾: Bone & Stone, 骨石 裝飾 技法



5



1

1
입선
한지에 12지 신상을 문양화한 공간용 칸막이
장남용
Selected Works
Partition
JANG, NAM-YONG



2
입선
테이블보와 쿠션세트
류승희
Selected Works
Tablecloth and Cushion Set
RYU-SEUNG-HEE



2
112



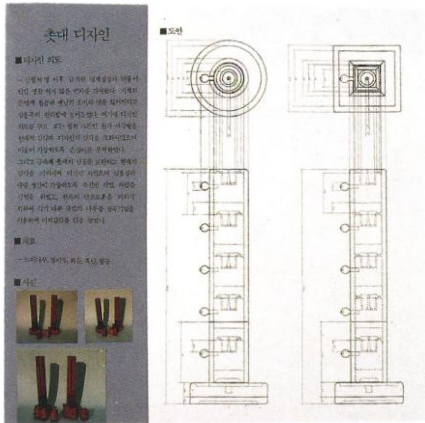

3

3
입선
촛대 세트디자인
이승희 · 김유상
Selected Works
Candle Stand Sets
LEE, SOENG-HEE · KIM, YU-SANG



4
입선
나전칠기 생활용기 세트
한경희
Selected Works
Box Sets
HAN, KYONG-HEE



4





1

유아를 위한 소리놀이기구 디자인

■ 디자인 의도
 유아들은 자유롭게 소리 놀이를 할 수 있는 기회를 가지기 위하여 유아용 악기 디자인을 시도한다. 유아용 악기 디자인은 유아의 발달 단계에 맞는 악기를 디자인하는 것이다. 유아용 악기 디자인은 유아의 발달 단계에 맞는 악기를 디자인하는 것이다. 유아용 악기 디자인은 유아의 발달 단계에 맞는 악기를 디자인하는 것이다.

■ 특징
 * 유아용 악기 디자인은 유아의 발달 단계에 맞는 악기를 디자인하는 것이다.
 * 유아용 악기 디자인은 유아의 발달 단계에 맞는 악기를 디자인하는 것이다.
 * 유아용 악기 디자인은 유아의 발달 단계에 맞는 악기를 디자인하는 것이다.

2



주철 다용도 합 세트

■ 디자인 의도 : 현대 산업 사회는 삶의 환경도 점차 다양화 되고 있으며 특히 소모품 공예의 역할을 상실성과 미적인 측면으로 인하여 급속적으로 수요가 줄어들고 있는 실정이다. 따라서 본 다용도 합 세트는 보석 및 장신구, 식탁 용구 등의 보관을 위한 용도로서 공간과의 조화와 경제성 있는 제작공정의 합리성 등을 고려하여 제작하였다.

■ 디자인 특징 : 접합 기법과 조각을 세기 전체 형태와의 조화, 변화를 추구하였으며, 합이 문이 용이 하며 중도의 다양성을 추구하였다. 제작 공정의 까다로움을 최소화 시켰으며 경제성 있는 목재를 선택하여 대량 생산이 가능 되도록 하였다.

■ 재료 : 1. 목재 - 화류, 흑단, MDE, 부처목
 2. 도료 - 주합

3



장신구함 및 보석함 세트 디자인

■ 제작 의도
 현대 산업 사회는 삶의 환경도 점차 다양화 되고 있으며 특히 소모품 공예의 역할을 상실성과 미적인 측면으로 인하여 급속적으로 수요가 줄어들고 있는 실정이다. 따라서 본 다용도 합 세트는 보석 및 장신구, 식탁 용구 등의 보관을 위한 용도로서 공간과의 조화와 경제성 있는 제작공정의 합리성 등을 고려하여 제작하였다.

■ 디자인 특징
 접합 기법과 조각을 세기 전체 형태와의 조화, 변화를 추구하였으며, 합이 문이 용이 하며 중도의 다양성을 추구하였다. 제작 공정의 까다로움을 최소화 시켰으며 경제성 있는 목재를 선택하여 대량 생산이 가능 되도록 하였다.

■ 재료
 1. 목재 - 화류, 흑단, MDE, 부처목
 2. 도료 - 주합



4



5



1
입선
유아를 위한 소리놀이기구 디자인
여 영
Selected Works
Playmate Design for Infants
YE0, YOUNG

2
입선
주철 다용도함 세트
김동희
Selected Works
Multi-Purpose Box Set
KIM, DONG-HOI

3
입선
장신구 및 보석함세트
임종우 · 전은경
Selected Works
Ornaments & Jewellery Box
LIM, JONG-WOO · JOUN, EUN-KYUNG

4
입선
탁상용품
이성계 · 이연수
Selected Works
Table Ware
LEE, SEONG-GYE · LEE, YEOUN-SOO

5
입선
좌식탁자와 데스크 세트 디자인
김정필 · 이진욱
Selected Works
Desk Set Design
KIM, JUNG-PIL · LEE, JIN-UK

초대디자이너 작품

제품디자인

ENTRIES BY PROFESSIONAL DESIGNERS

PRODUCT DESIGN

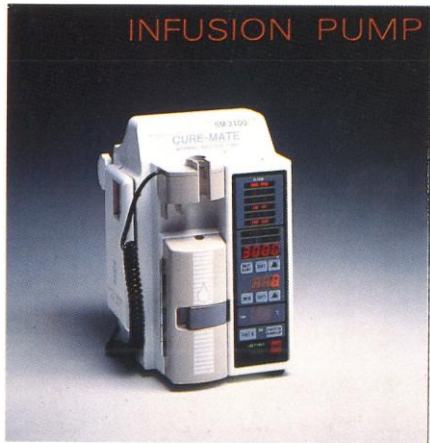

INFUSION PUMP BLOOD WARMER

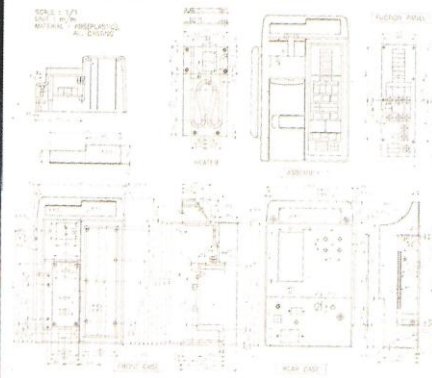

1



WIRELESS-INTERCOM



2

1
 의료기기(수혈기)
이인솔
 Warming Infusion Pump
 LEE, IN-SOUL

2
 와이어레스 인터콤
민경우
 Wireless Intercom
 MIN, KYUNG-WOO

3
 파트너시리즈 920419
이 건
 Partener Series 920419
 LEE, KEON

4
 보급형 팩시밀리
홍성수
 Facsimile Design
 HONG, SUNG-SOO

5
 팩시밀리
이우성
 Facsimile
 LEE, WOO-SUNG



3



4



5



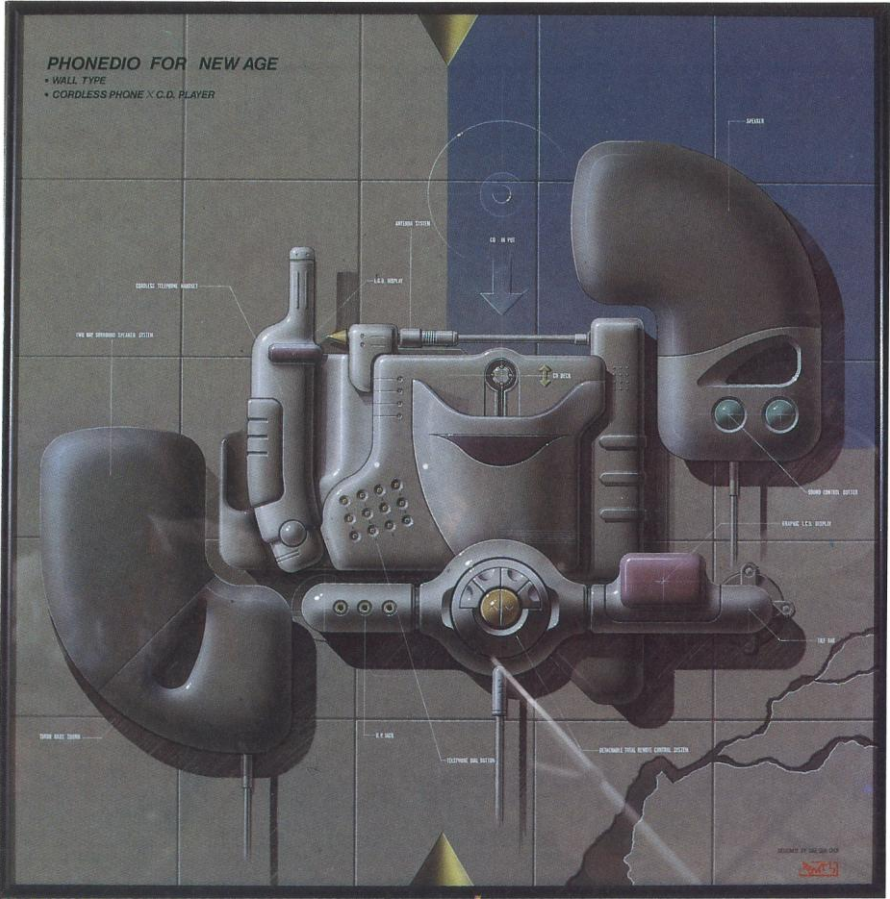

1

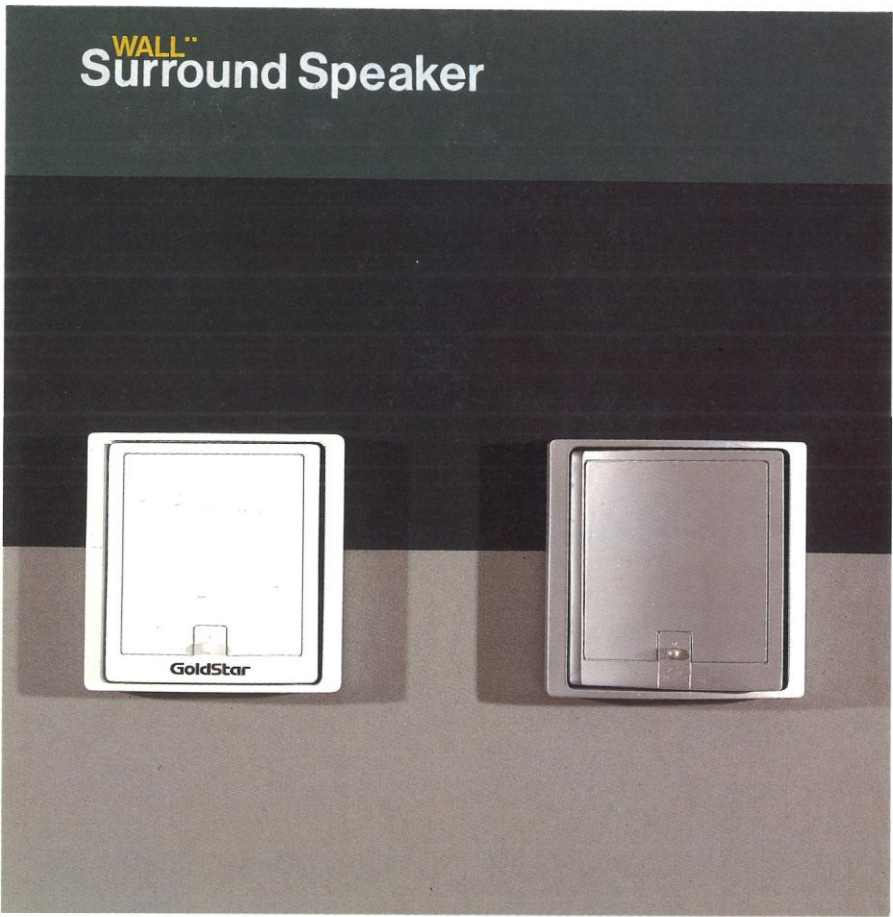

2

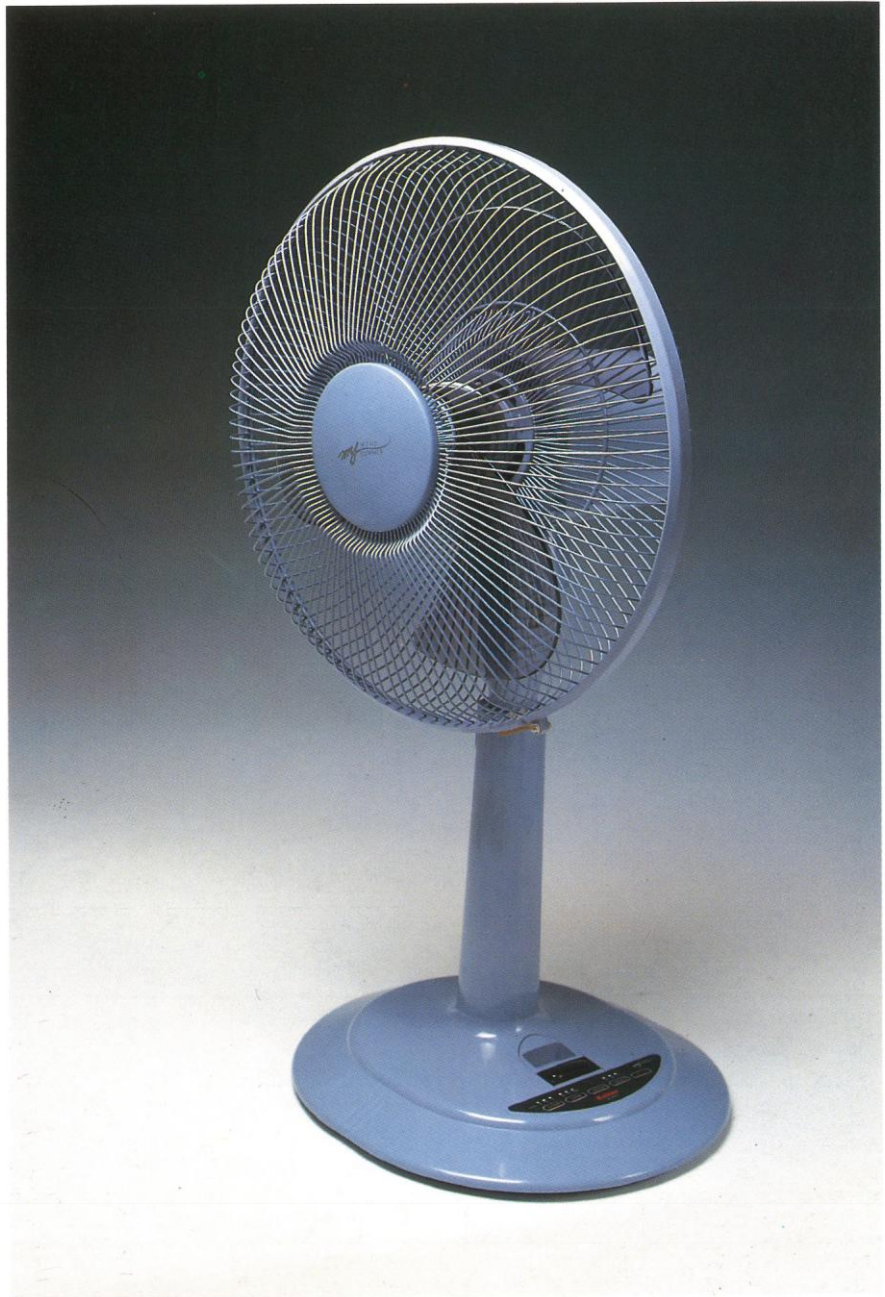

3

1
포피디오 뉴 에이지
최대석
'Phopedio for New Age
CHOI, DAE-SUK

2
써라운드 스피커
이병학
Surround Speaker
LEE, BYUNG-HAK

3
입체 선회 선풍기
박인철
Electric Fan
PARK, IN-CHUL

초대디자이너 작품

시각디자인

ENTRIES BY PROFESSIONAL DESIGNERS

VISUAL DESIGN



외곡의 세가지조건 자세의 왜곡
추경선의 미완성
면사선의 왜곡

1

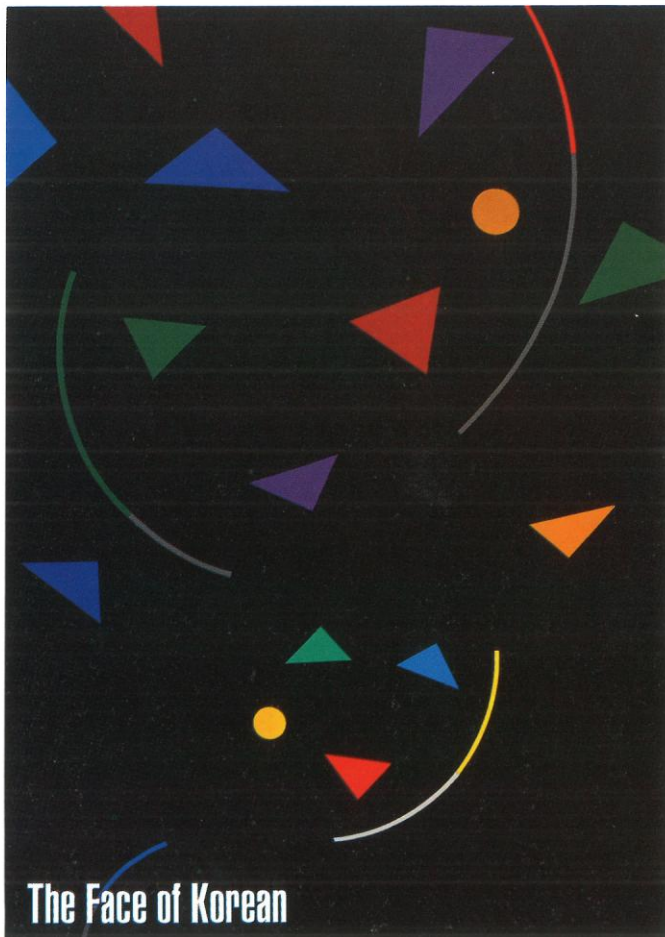

The Face of Korean

2

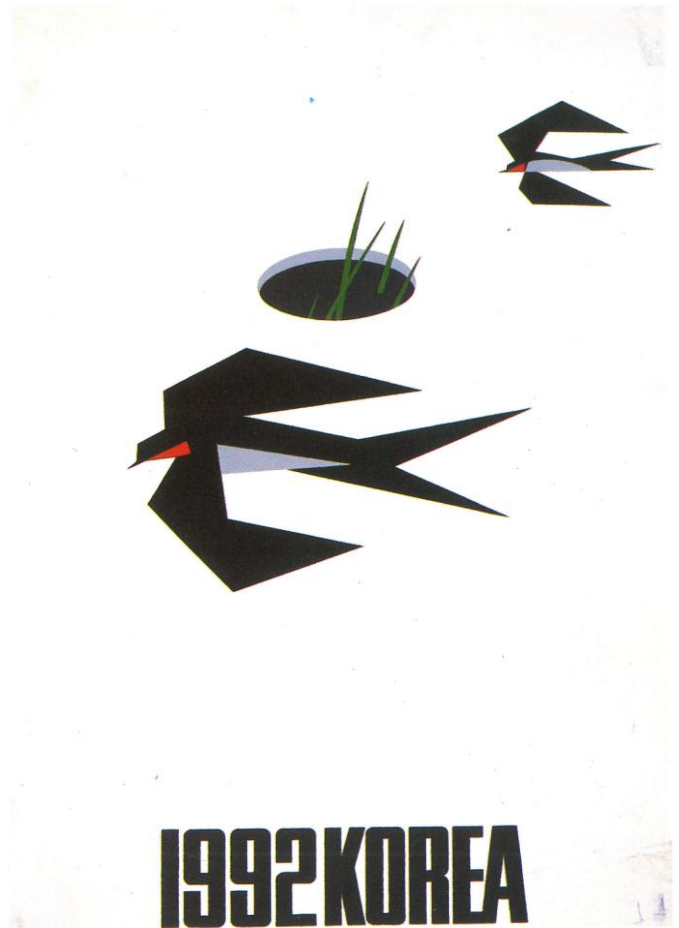

1992 KOREA

3

1
시사 일러스트레이션
오근재
The Illustration Showing Current Events
OH, KEUN-JAE

2
한국인의 얼굴
현용순
The Face of Korea
HYUN, YONG-SOON

3
1992 코리아
이봉섭
1992 Korea
LEE, BONG-SUP

4
개인전 포스터
백금남
Poster of Private Exhibition
BAIK, KUM-NAM



4





3



4

1
한국전통춤(포스터)
장완영
The Traditional Dance of Korea
JANG, WAN-YOUNG

2
농악놀이
방재기
Farmer's Dance
BANG, JAE-GI

3
한국 관광포스터
나재오
Poster for Tour of Korea
NA, JAE-OH

4
한국포스터
김학성
Korea Poster
KIM, HAK-SEONG



1



2

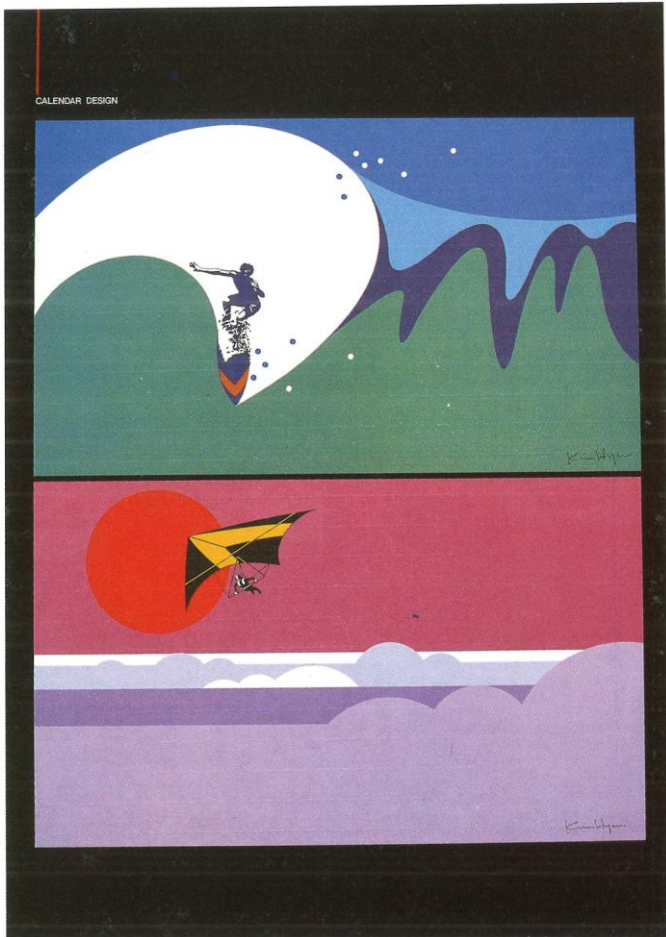

3

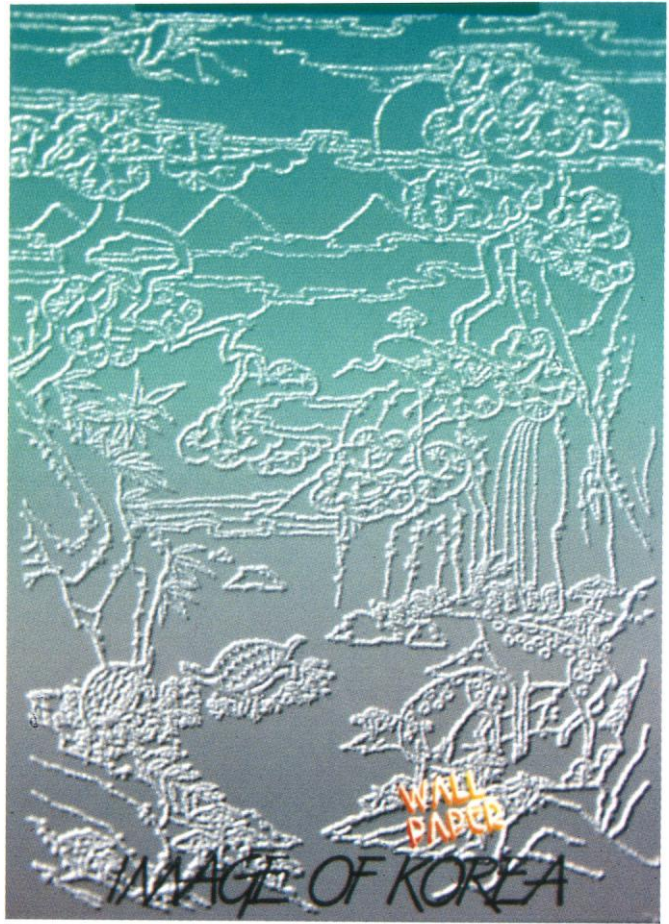

4

1

장승

김교만

A Milestone

KIM, KYO-MAN

2

태극 포스터

유한태

Tae Geuk Poster

YOO, HAN-TAI

3

카렌다

김 현

Calendar

KIM, HYUN

4

IMAGE OF KOREA

신용태

Image of Korea

SIN, YONG-TAE

5

인간+환경 포스터

박종운

Human+Environment

PARK, JONG-WOON



5



1



2

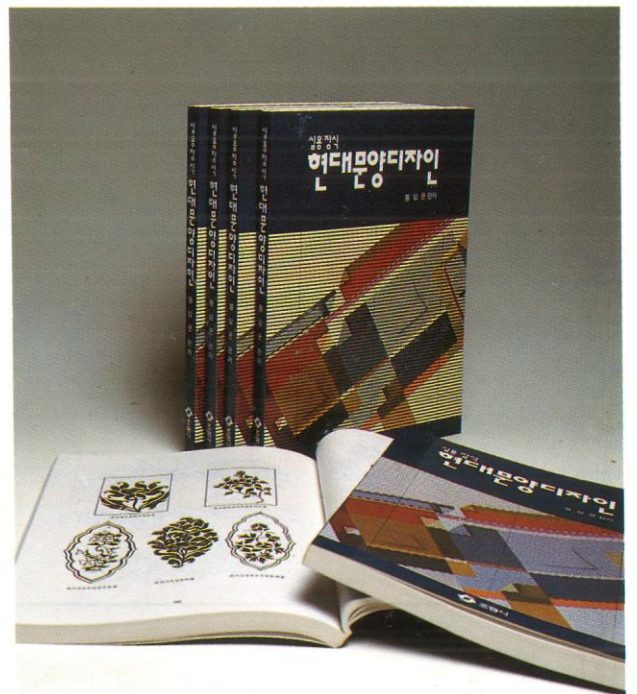

3

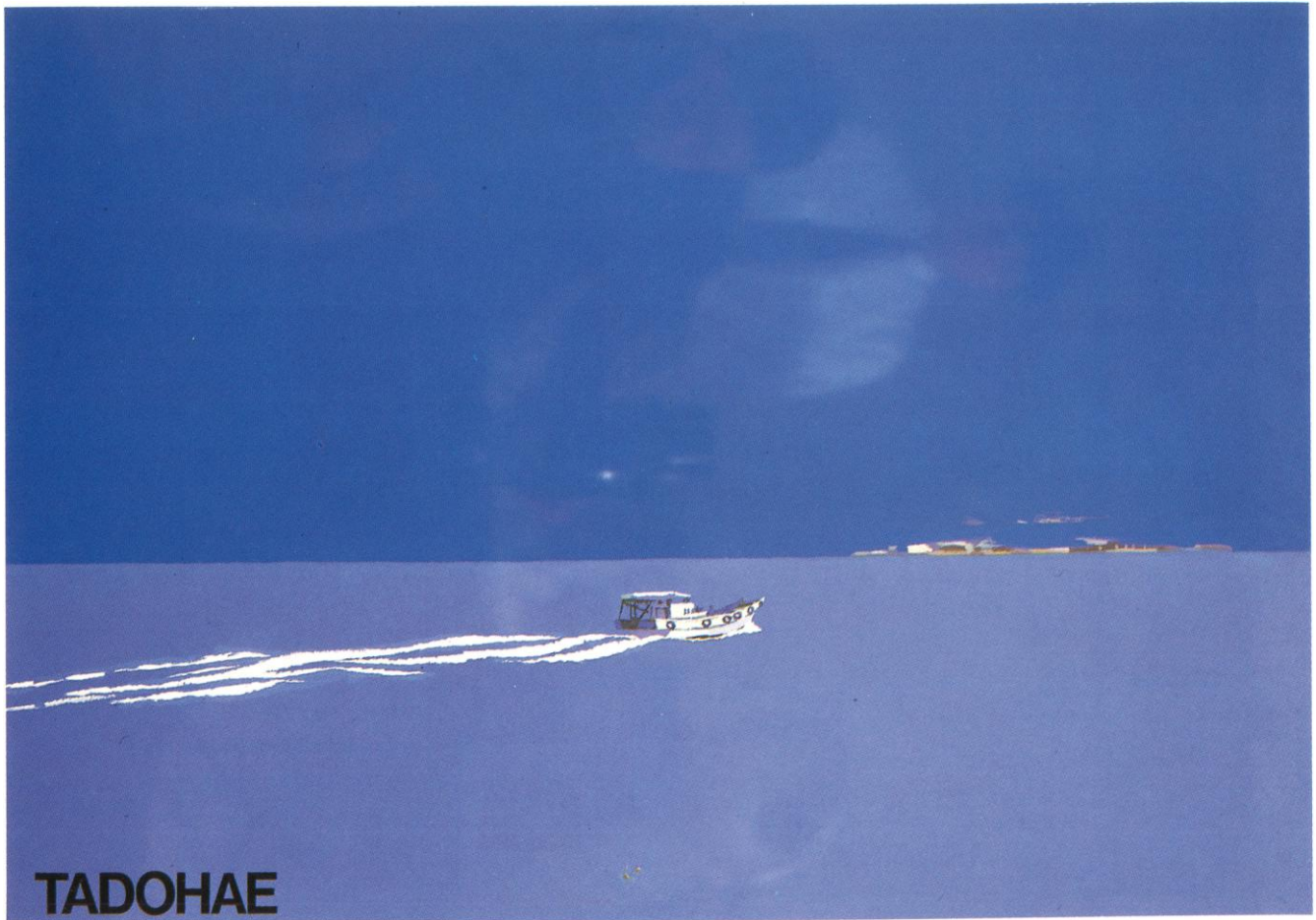

4

1
골프광고용 일러스트레이션
양호일
Illustration of Golf Ad.
YANG, HO-IL

2
한국민속의 환상적이미지
김홍련
Fantastic of Korea Tradition
KIM, HONG-RYUN

3
파브리케이션 디자인
봉상균
Publication Design
BONG, SANG-KYUN

4
다도해 포스터
류재우
Tadohae
LIU, JAE-WOO

5
타이포그래피 93
이효일
Typography 93
LEE, HYO-IHL

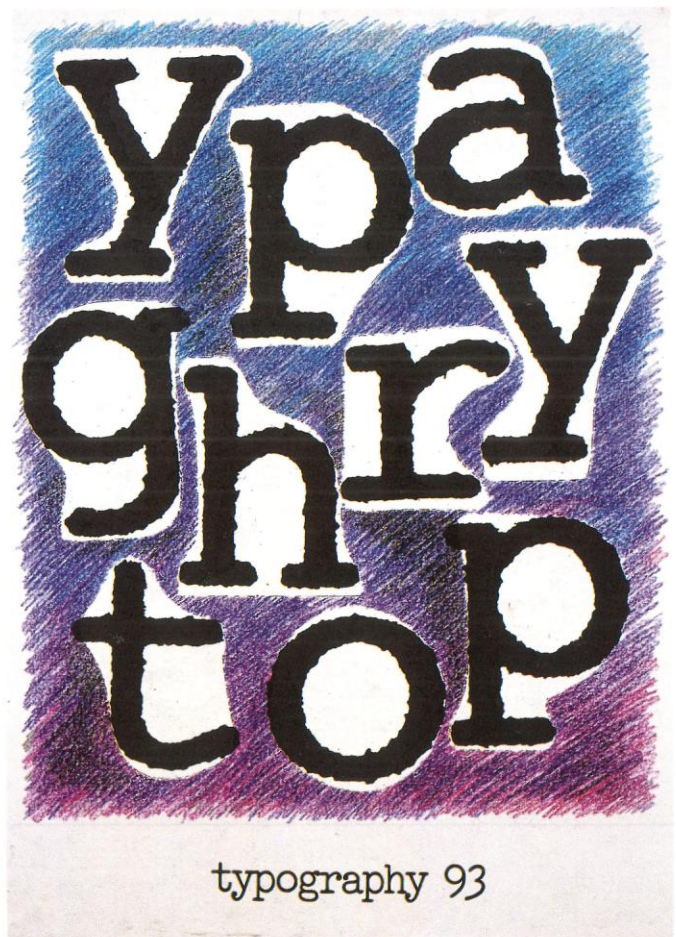

5

초대디자이너 작품

산업공예
산업공예

ENTRIES BY PROFESSIONAL DESIGNERS

INDUSTRIAL CRAFTS



1



2

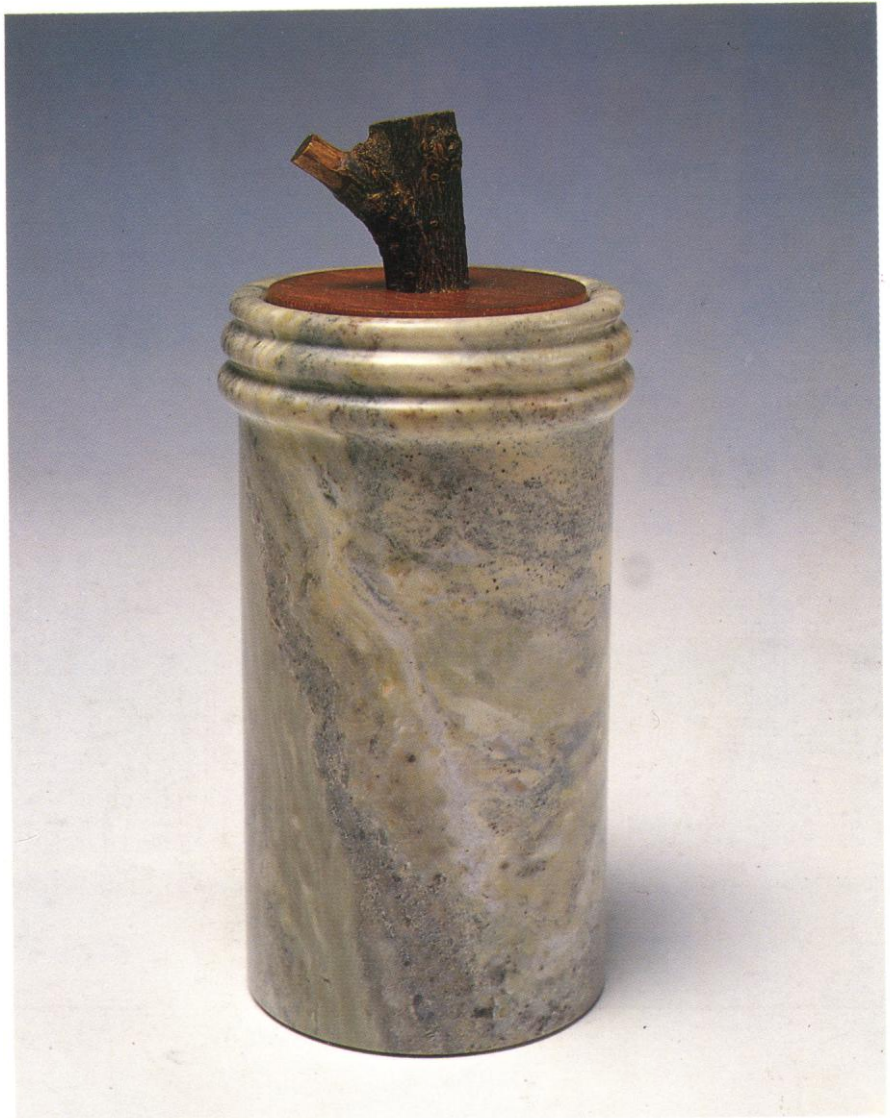

3

1
 건칠녹유 금박문병
백 일
 Dry Lacquer Ware
 PAIK, IL

2
 합 디자인
이부연
 Bowl Design
 LEE, BOO - YUN

3
 이야기
정대유
 A Story
 JEONG, DAE-YOO

4
 회유 사각접시
노경조
 Ash Glaze Plate
 ROE, KYUNG-JOE



4

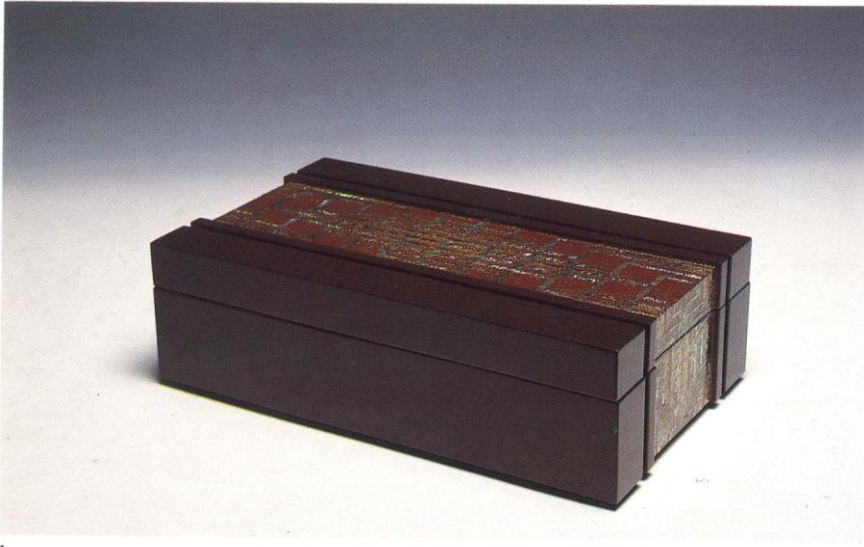

1



2



3



4

1

장신구 함

박인숙

Jewelry Box

PARK, IN-SOOK

2

필통

윤근

Pen Case

YOON, KUWN

3

꽃이 세트

권상오

Holder Set

KWON, SANG-OH

4

보온커버

신영옥

Tea Cosy

SHIN, YEOUNG-OK

5

벽걸이

박진홍

Wall Hanger

PARK, JIN-HONG



5



1



2

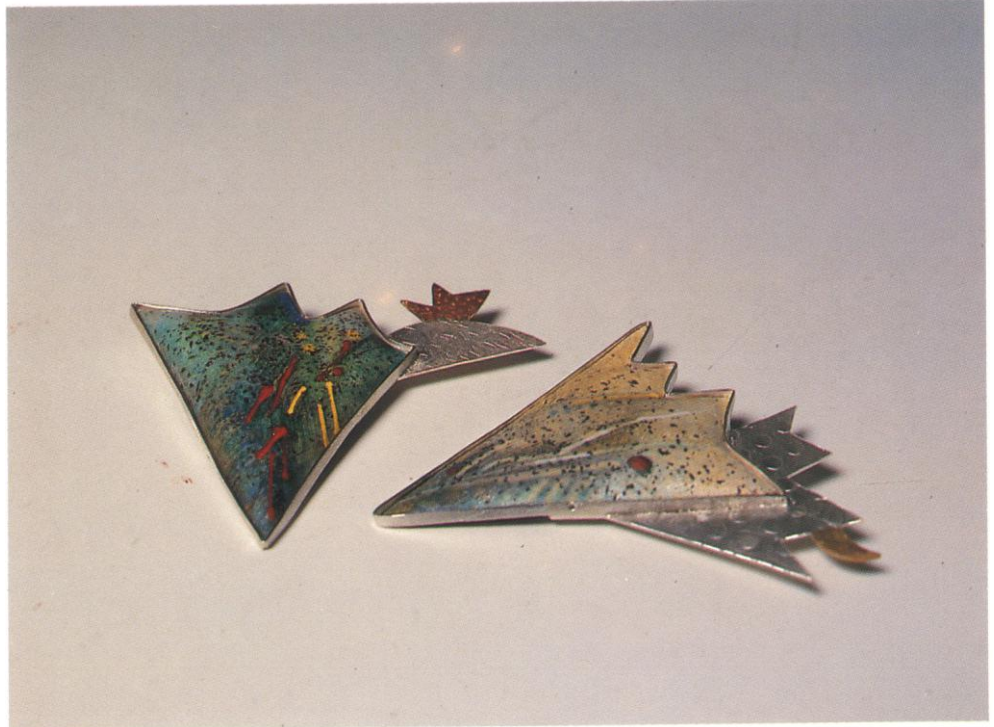

3

1
 마직 MATE 시리즈
정옥란
 "MATE" Series
 CHUNG, OK-LAN

2
 과기쌍
최종관
 A Pair of Bowls
 CHOI, JONG-KWAN

3
 브로우치
장미연
 Brooch I, II
 JANG, MEE-YEON

4
 함
최금용
 Box
 CHOI, KEUM-YONG



4

추천디자이너 작품

제품디자인

ENTRIES BY MID-CAREER DESIGNERS

PRODUCT DESIGN

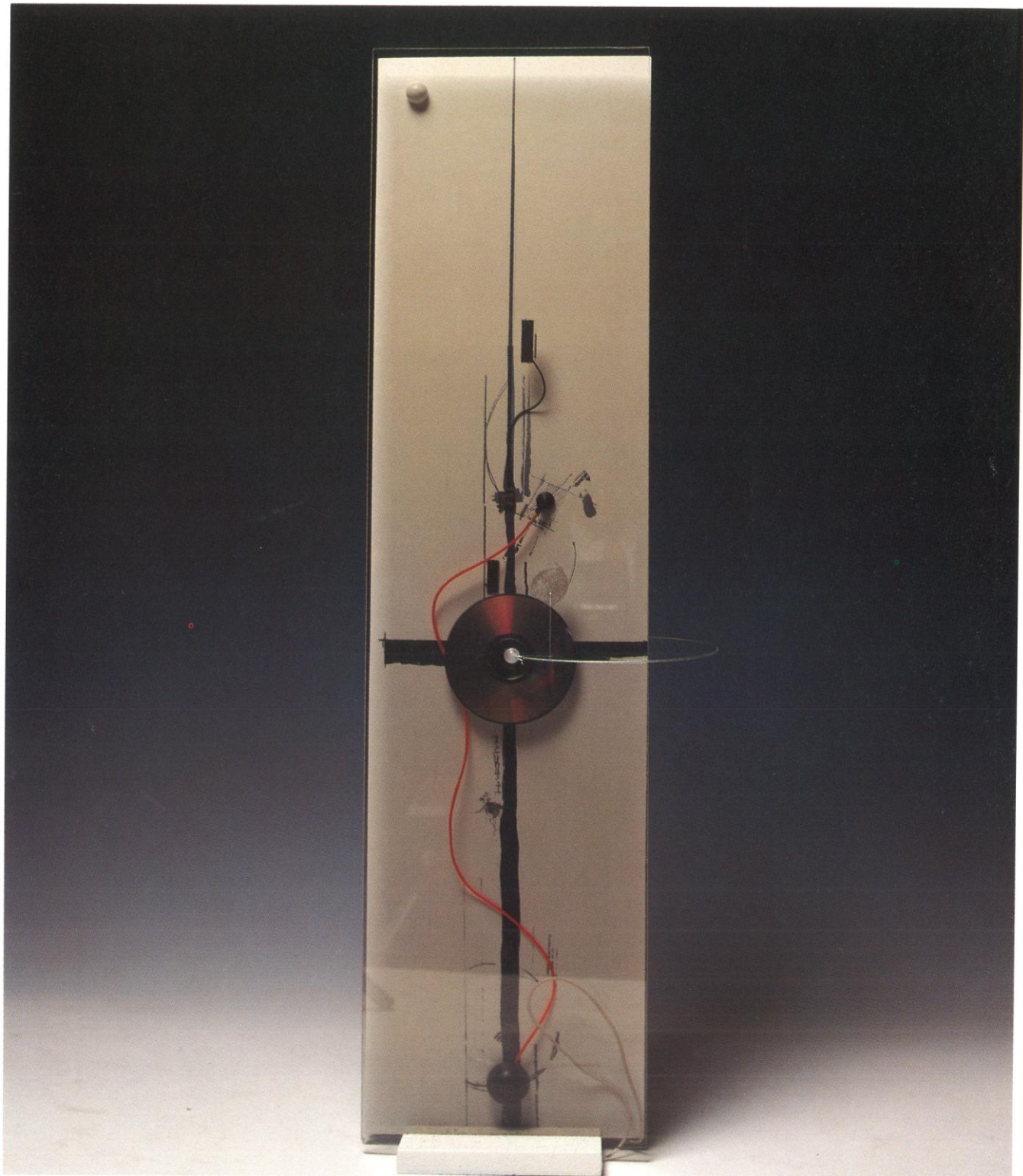

1



1
창세기 1장 1절
전성수
Genesis
CHUN, SEONG-SU



2

2
 여행자를 위한 정보기기
 지혜천
 CD-ROM
 JI, HAI-CHUN

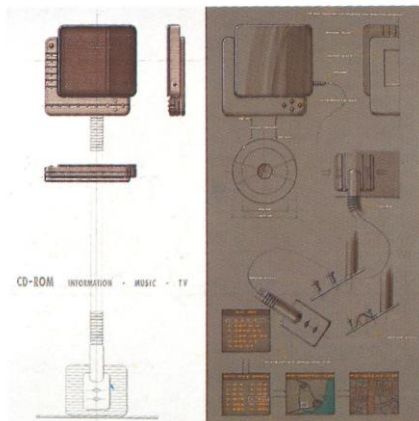



1

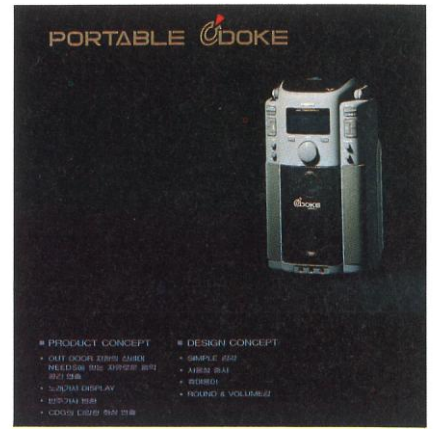

1
 PORTABLE CDOKE
 윤지홍
 Portable CD
 YOON, GEE-HONG

2
 카세트
 구기설
 Cassette
 KOO, KI-SEOL



2
 144





3
8mm VCR
김철호
8mm VCR
KIM, CHUL-HO

4
비디오
정국현
VTR
CHUNG, KOOK-HYUN



3



4





1

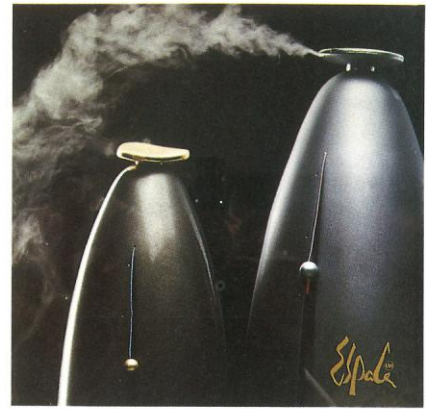

1
가습기
이석현
Humidifier
LEE, SEOK-HYUN



2
146

2
과수 저장창고용 히타디자인
윤영태
Heater Design for Fruit Storage
YON, YOUNG-TAI





3

3
마린
김태호
Marine
KIM, TAI-HO

4
무선 전화기
황영성
Cordless Phone
WHANG, YOUNG-SUNG

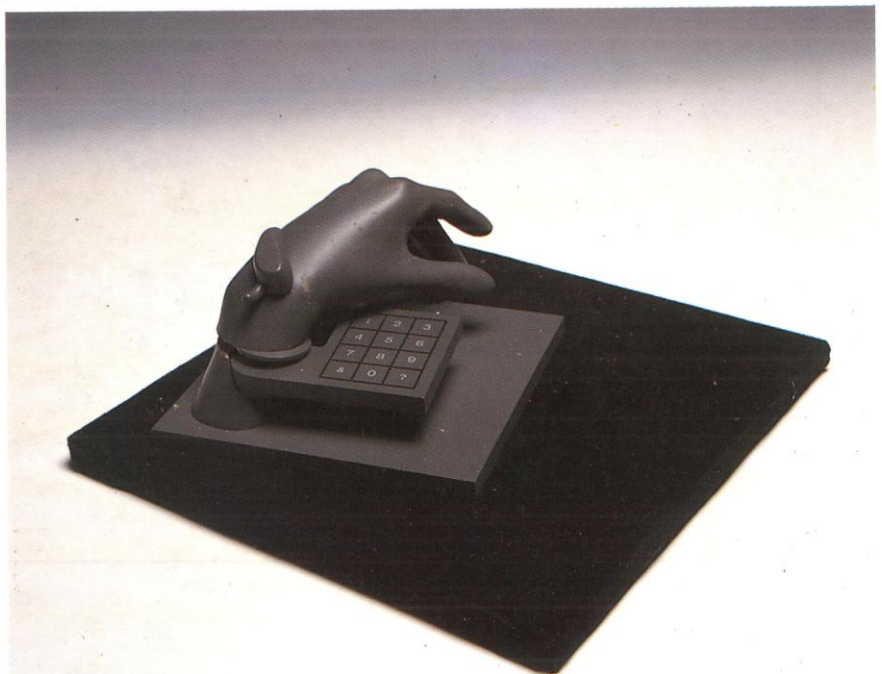
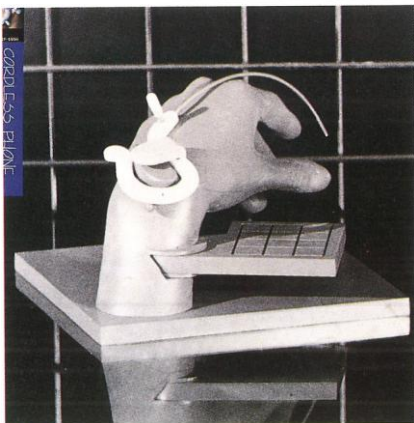

4



1



2

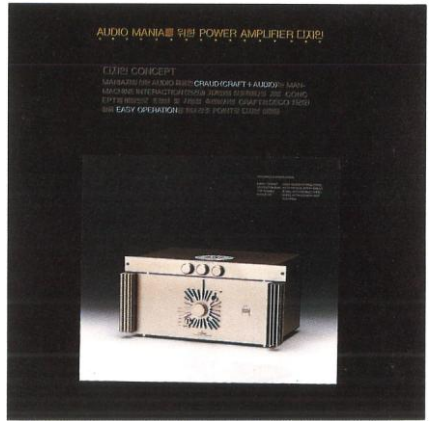

3





4

1
개인용 슬라이드 편집기
이승철
Personal Slide Editor
LEE, SEUNG-CHUL

2
AUDIO MANIA를 위한 파워앰프 디자인
박태영
Power Amplifier Design for Audio Mania
PARK, TAI-YOUNG

3
홈 컴퓨터 기기
한석우
Home Computer Unit
HAN, SUK-WOO

4
컴팩트디스크 플레이어
갈종로
Compact Disc Player
KARL, JONG-RO

5
레이시 트레이시
이유섭
Racy Tracy
LEE, YOU-SUP

6

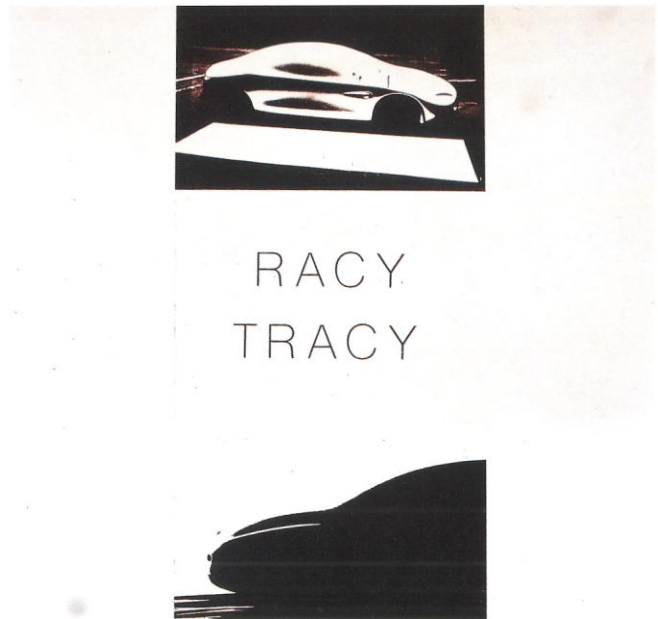

5



6



1

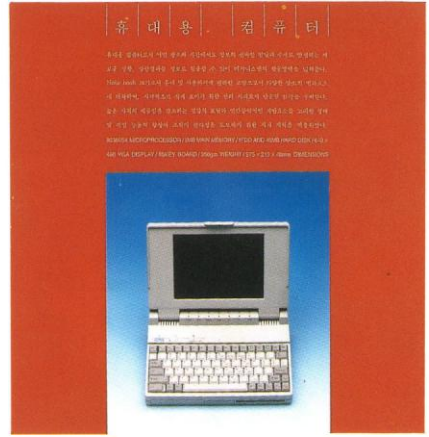

2

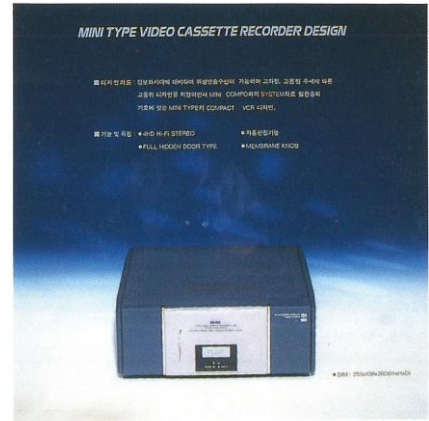

3



1
휴대용 컴퓨터
최현창
Portable Computer
CHOI, HYUN-CHANG

2
미니형 비디오 디자인
조종호
Mini Type Video Cassette Recorder Design
CHO, JONG-HO

3
위성 방송 수신기
이석준
Stereo Satellite Receiver
LEE, SEOK-JOON

4
보급형 보일러
한기웅
F.F Bolier
HAN, KI-WOONG

5
안전펀치
정충모
Safety Punch
JEUNG, CHOONG-MO

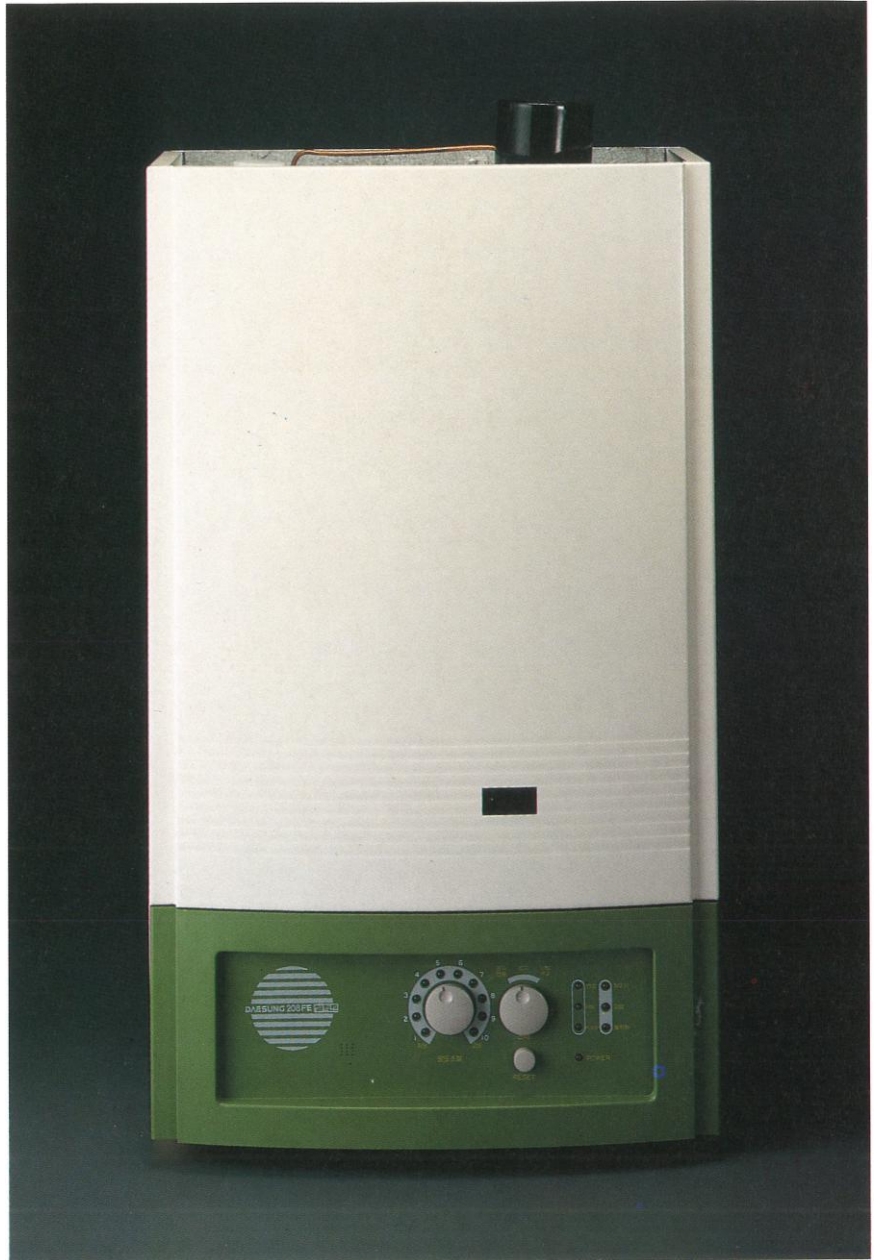

4



5

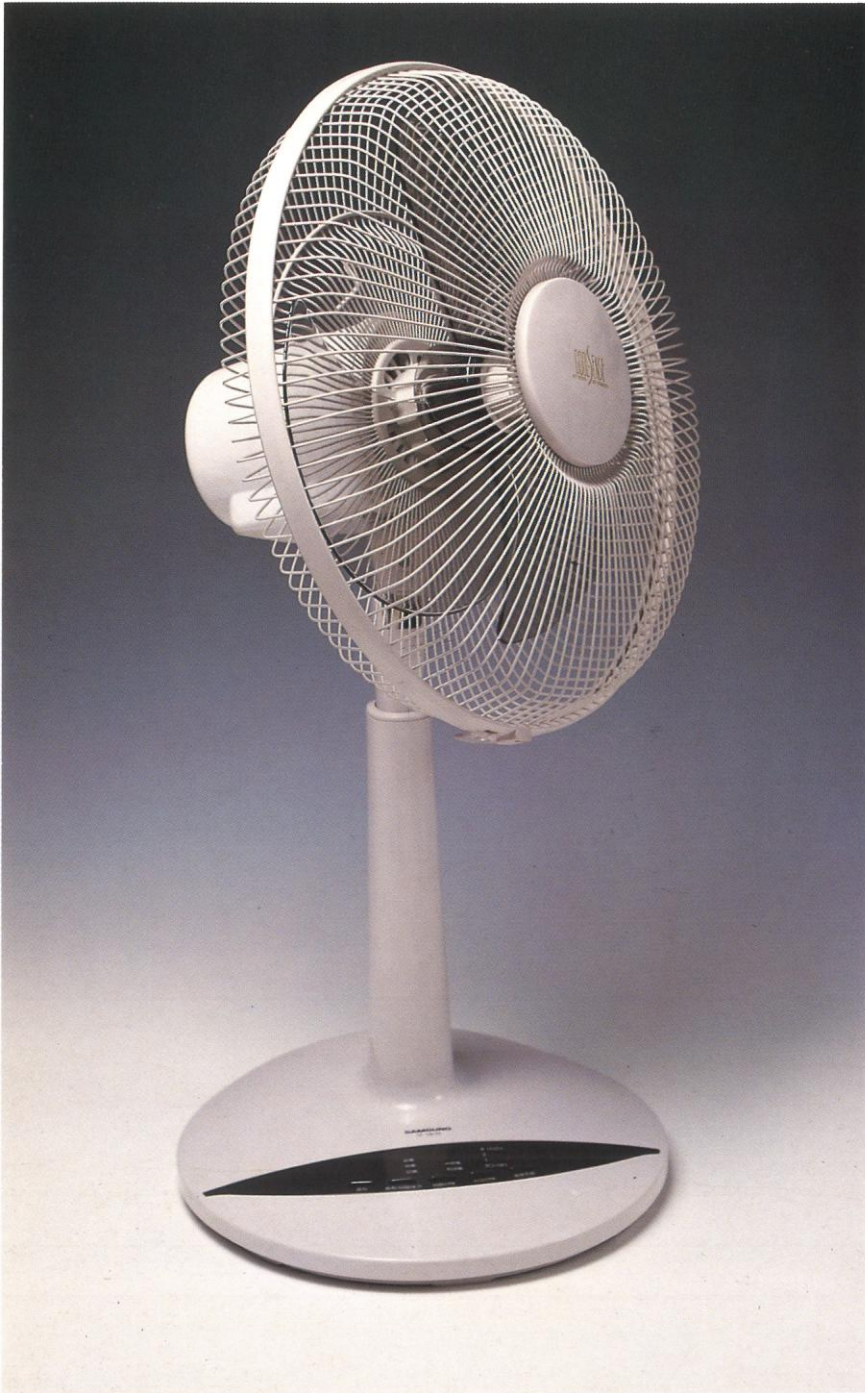

1



디자인의 Spleen은 영감이 존재할 것인가? * 영감은 NBS의 영감이다 *
 * 영감은 NBS의 영감이다 *
 * 영감은 NBS의 영감이다 *

디자인의 Spleen은 영감이 존재할 것인가? * 영감은 NBS의 영감이다 *
 * 영감은 NBS의 영감이다 *
 * 영감은 NBS의 영감이다 *

디자인의 Spleen은 영감이 존재할 것인가? * 영감은 NBS의 영감이다 *
 * 영감은 NBS의 영감이다 *
 * 영감은 NBS의 영감이다 *

디자인의 Spleen은 영감이 존재할 것인가? * 영감은 NBS의 영감이다 *
 * 영감은 NBS의 영감이다 *
 * 영감은 NBS의 영감이다 *

디자인의 Spleen은 영감이 존재할 것인가? * 영감은 NBS의 영감이다 *
 * 영감은 NBS의 영감이다 *
 * 영감은 NBS의 영감이다 *

디자인의 Spleen은 영감이 존재할 것인가? * 영감은 NBS의 영감이다 *
 * 영감은 NBS의 영감이다 *
 * 영감은 NBS의 영감이다 *



2

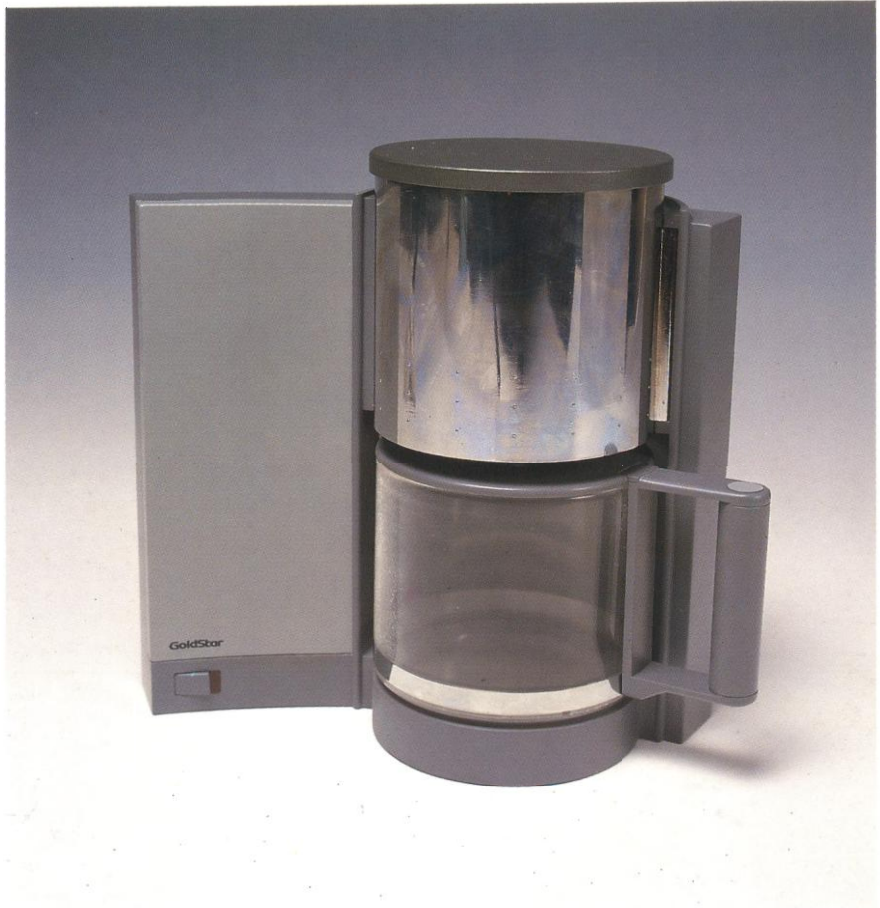

3

1
선풍기
이계천
Electric Fan
LEE, GIE-CHIEN

2
디자이너전용 퍼스널컴퓨터 데스크
이수봉
Personal Computer Desk for Designers
LEE, SOO-BONG

3
커피 메이커
구본호
Coffee Maker
KU, BON-HO

4
크레인 디자인
변상태
RT-250 Crane Design
PYEON, SANG-TAI



4

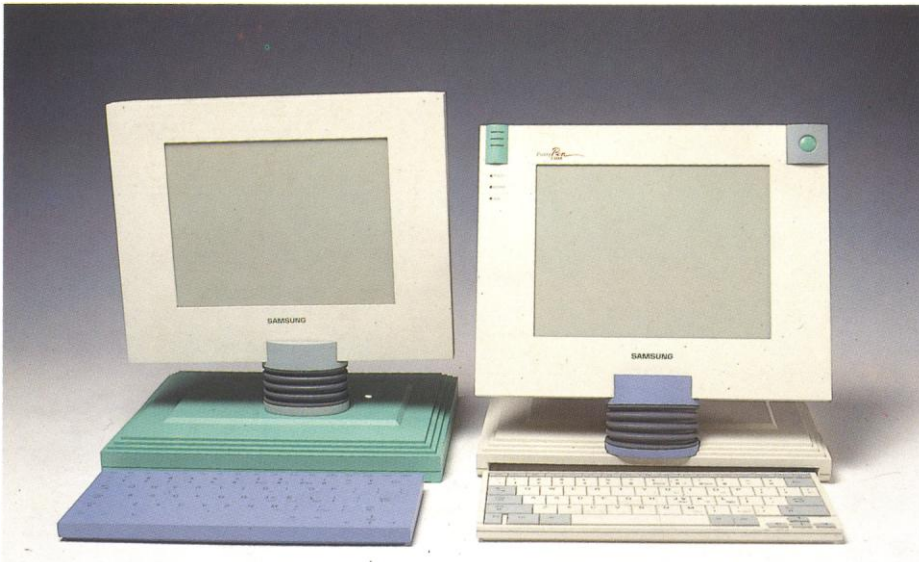

1

1
퍼지 펜 컴퓨터
이경림
Fuzzy Pen Computer
LEE, KYUNG-RIM

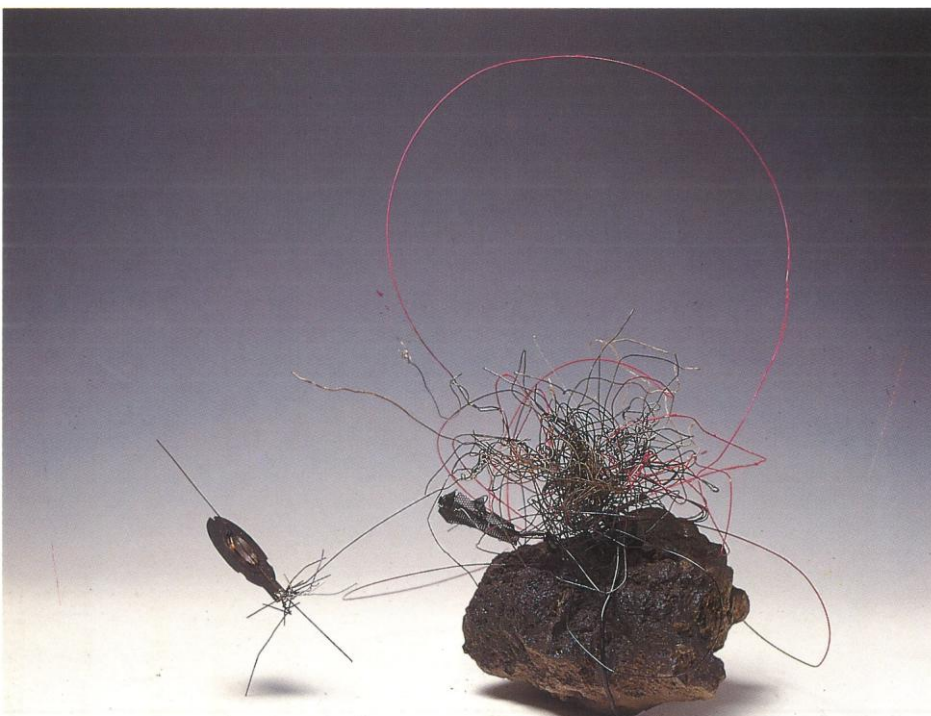

2
무법중 유법
이기후
Product Design
LEE, KI-HOO

3
냉장고
노창호
Refrigerator
NOH, CHANG-HO

4
노트북 컴퓨터
신태균
Note Book Computer
CHIN, TAIK-KYUN

5
쾌적공간을 위한 공기정화기
홍정표
Air-Cleaner Design
HONG, JUNG-PYO

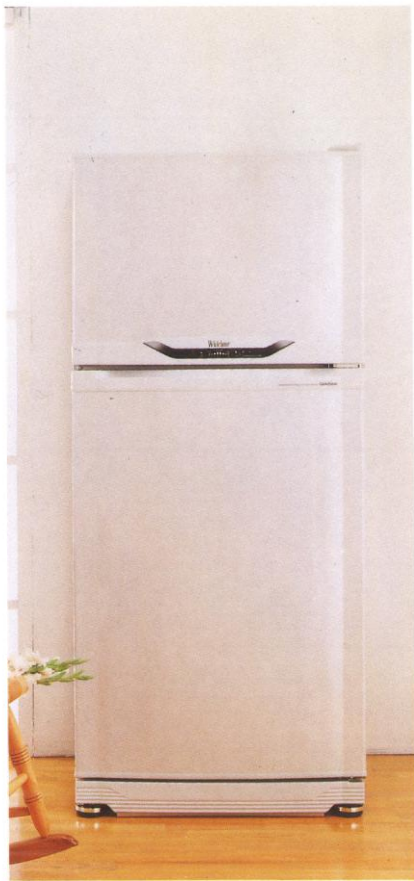

3



4

SERIES 3

쾌적공간을 위한 공기정화기

우리가 생활하는 주변의 환경은 인위적이거나 자연적으로 발생할 수 있는 물도 미생이 있을 수 있는 공기도 종종 시란저 기고있다. 충분히 맑은 공기가 찾아오면 시란이 공기정화기이다.

우리가 살고있는 공기의 대부분이 눈에 보이지 않는 각종 미세한 먼지, 황사, 박테리아는 물론 냄새와 공기에도 포함되어 있다. 숨에서 느껴질 수 있는 냄새를 없애기 위해 먼저 쾌적한 공기를 기본으로 할 수 있어야 하는 것이 현대인의 비결이다.

自然/生活

TOP VIEW

FRONT VIEW

SIDE VIEW

CONTROL

GRILL

FRONT PANEL

GREEN
E-CLEAN

GoldStar

5

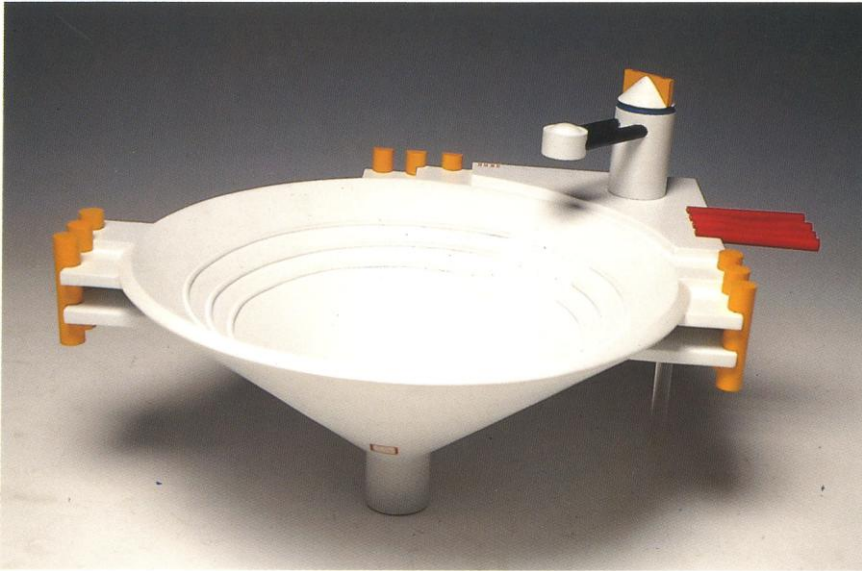

1

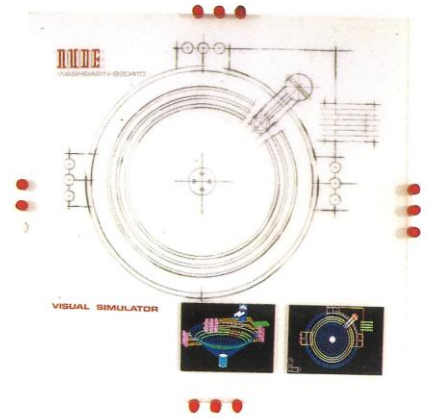

2

1
세면 기구 디자인
이재원
Wash-Basin Design
LEE, JAE-WON

2
버너
양윤식
Burner
YANG, YOON-SIK



3
코드레스 헤드폰 & 트랜스 미터
심재진
Cordless Headphone & Transmitter
SHIM, JAE-JIN

4
스프링을 이용한 가위 92-01
신명철
Pan Spring Type Scissors-92-01
SHIN, MYUNG-CHUL

5
패션 시계
고석천
Fashion Clock
KO, SUK-CHUN

6
손톱깎기 디자인
박억철
Nail Clipper
PAK, EOK-CHUL



4

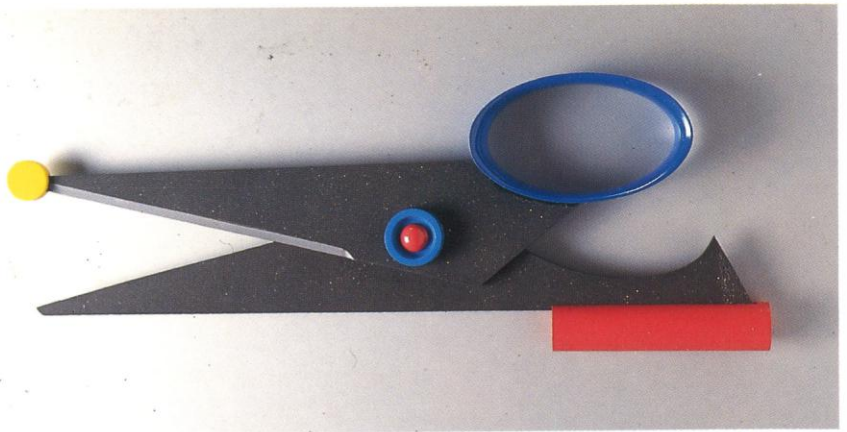

5



6



추천디자이너 작품

환경디자인

ENTRIES BY MID-CAREER DESIGNERS

ENVIRONMENTAL DESIGN

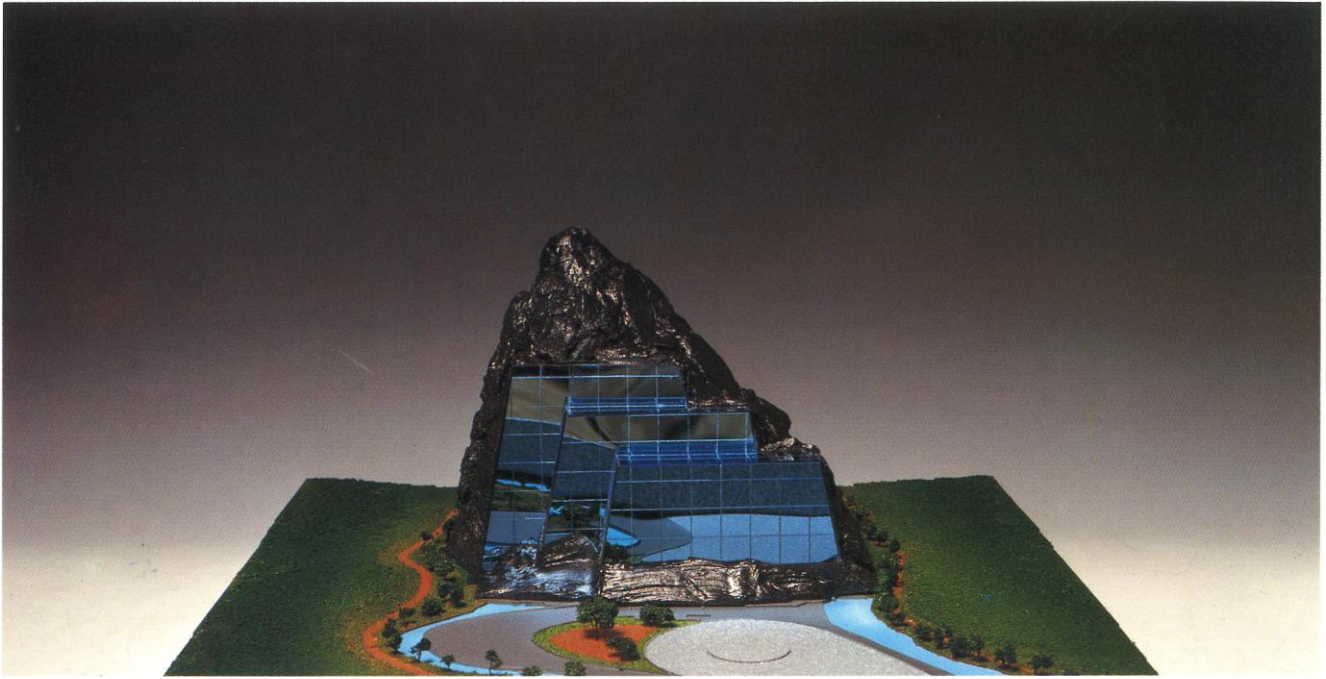

1

1
석탄산업 전시관건립 기본계획

김준기

Project for Coal Industry Exhibition Hall

KIM, JOON-KI

2
옥외공간을 나누는 수평적기본요소연구

이재권

Study of Out-door Room With Horizontal Elements

LEE, JAE-KWON

3
대전세계박람회지방관 계획안

이해묵

Project for Regional Hall of Taejon Expo '92

LEE, HAE-MOOK

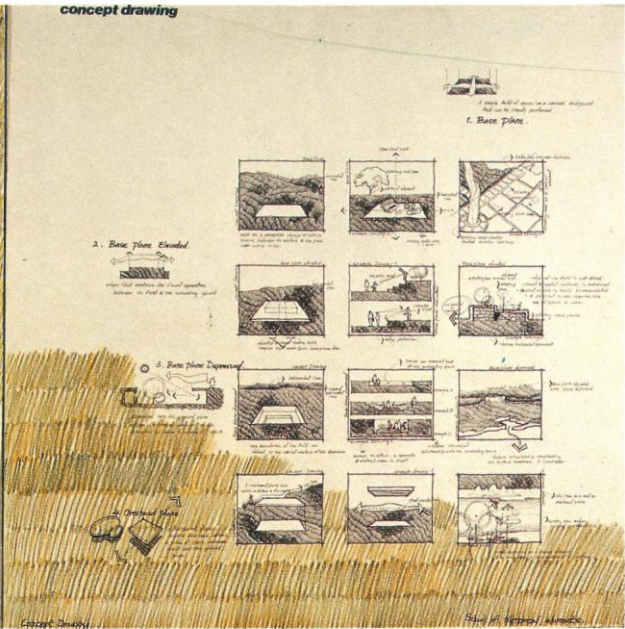
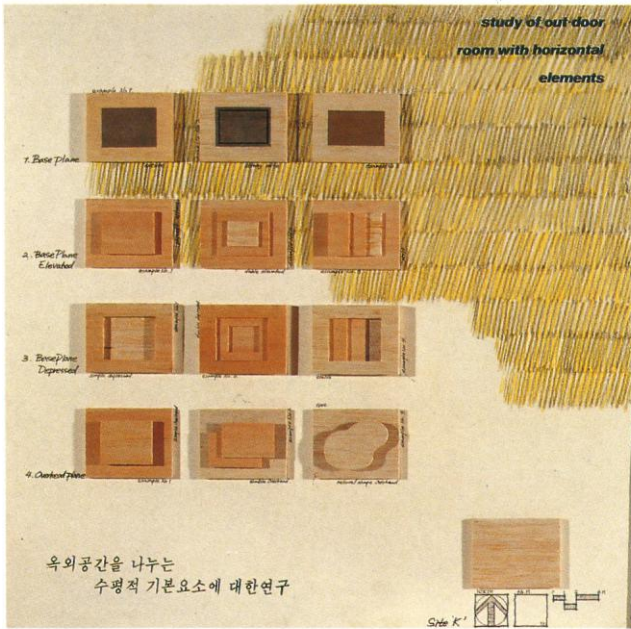

2



3

추천디자이너 작품

시각디자인

ENTRIES BY MID-CAREER DESIGNERS

VISUAL DESIGN

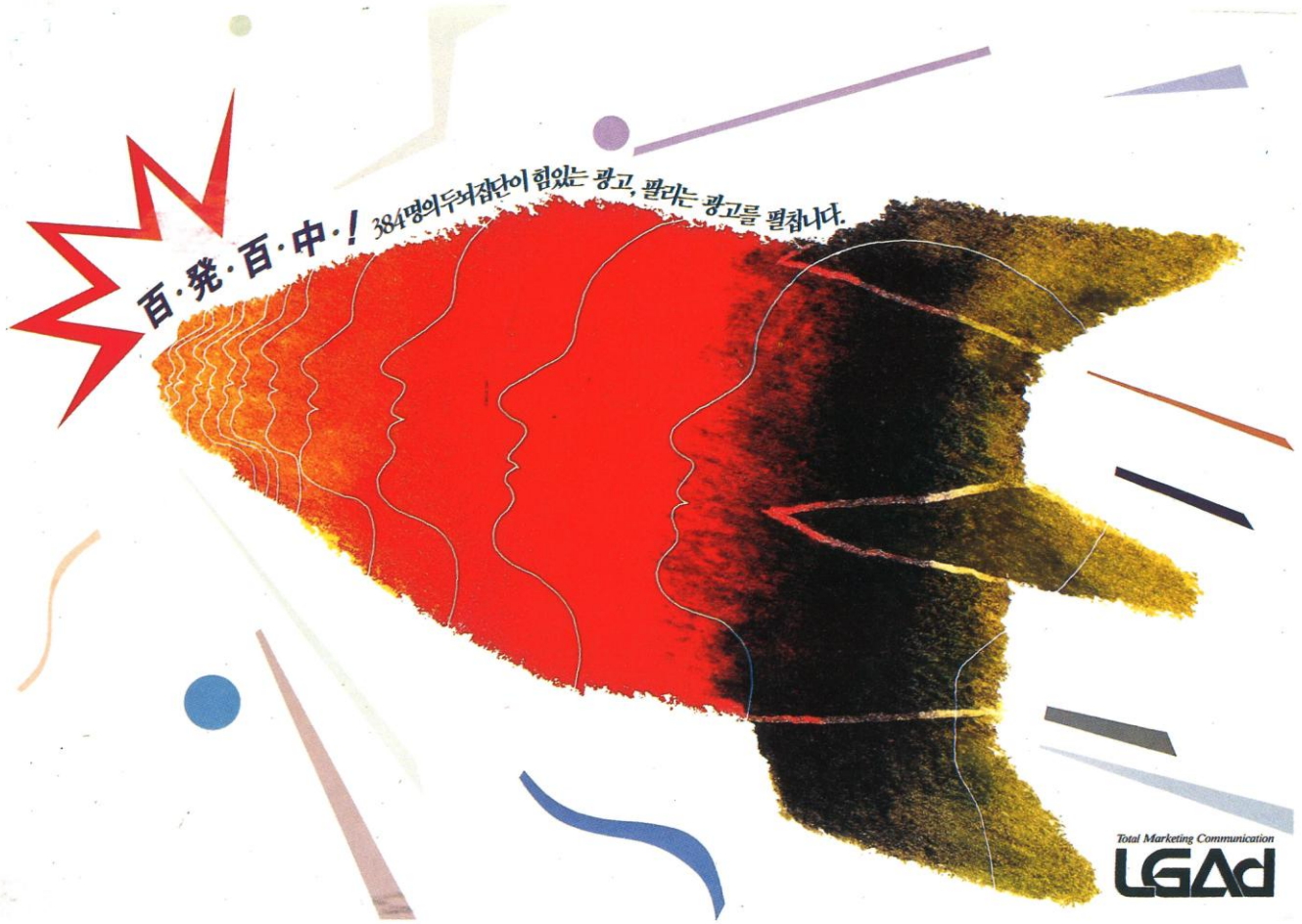

1



2



자원재활용을 위한 심볼
**PROPOSAL FOR
 RECYCLING
 SYMBOL**

3

1
 포스터
윤병훈
 Poster
 YOON, BYUNG-HOON

2
 LOVE LOVE 초코렛 포장 디자인
김철영
 "Love Love" Chocolate Package Design
 KIM, CHOUL-YOUNG

3
 자원재활용을 위한 심볼 제안
명계수
 Proposal for Recycling Symbol
 MYUNG, KYE-SOO

4
 시간과 공간
한백진
 A Space-Time Continuum
 HAN, BAEK-JIN

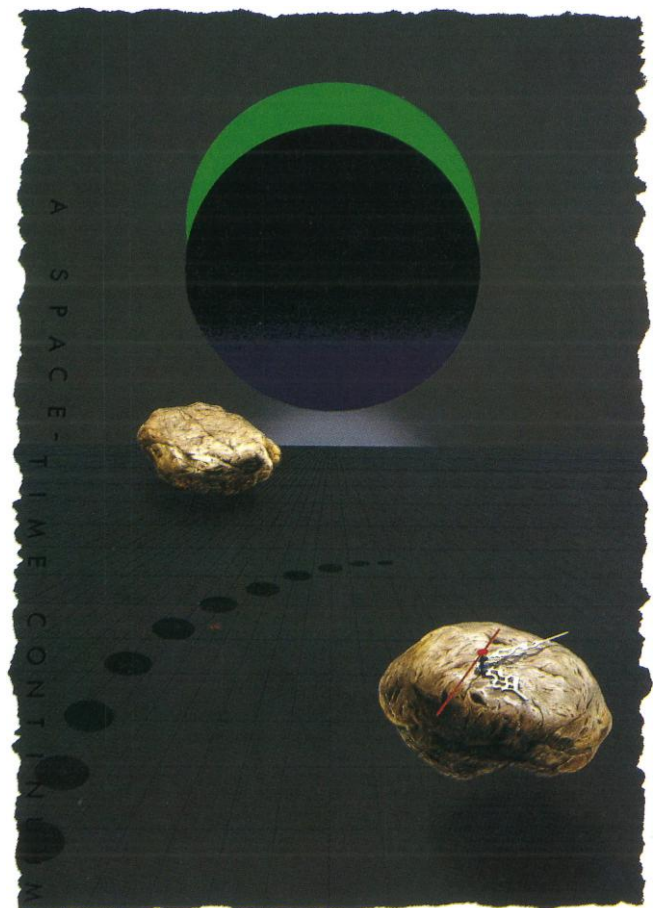

4

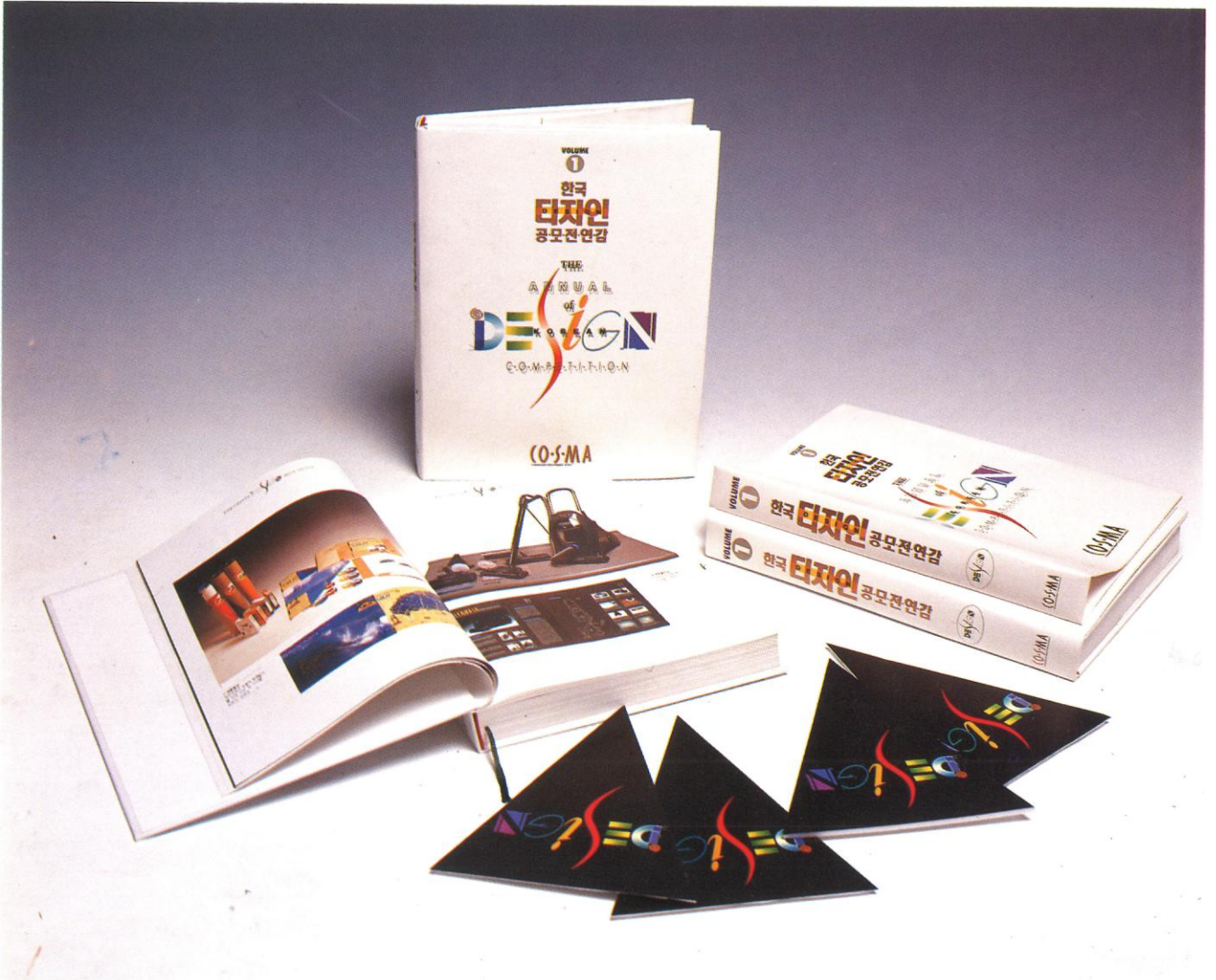

1



2
166



3

1
 한국디자인공모전 연감 및 포스터
김창식
 The Annual Book of Korea Design Competition
 KIM, CHANG-SIK

2
 대한제국시대 문물전 편집디자인
강윤성
 Design of The Korea Empire Culture Exhibition
 KANG, YOON-SUNG

3
 청죽원 덩굴천
박규원
 Cheongjukwon
 PARK, KYOO-WON

INDIAN

BASIC

INDIAN B.I.P. 서체
 이 글꼴은 원시 문화의 '인디언' 문화를 영감을 받아
 디자인된 글꼴로 'INDIAN'을 주제로 하여 'INDIAN'을
 주제로 하여 'INDIAN'을 주제로 하여 'INDIAN'을
 주제로 하여 'INDIAN'을 주제로 하여 'INDIAN'을
 주제로 하여 'INDIAN'을 주제로 하여 'INDIAN'을

• Word Mark & Grid



• Color Specification for the Word Mark



• Vertical Signature & Grid



• Hangul Logo & Grid

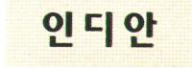
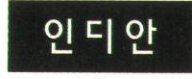

• Symbol Colors



• Color Application of the Character



INDIAN

APPLICATION

• Business Forms 1



• Business Forms 2

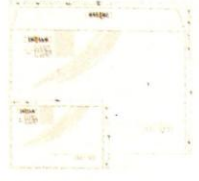

• Business Forms 3



• Packagings 1



• Packagings 2



• Signs

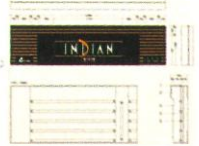

• Packagings 3

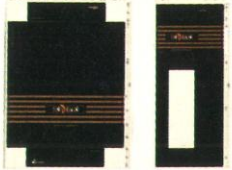

• Facade



1
 인디언 B.I
 김택훈
 Indian B.I
 KIM, TAEK-HOON

2
 서울섬유미술포스터
 김철

Seoul Fiber Art Festival
 CHUL

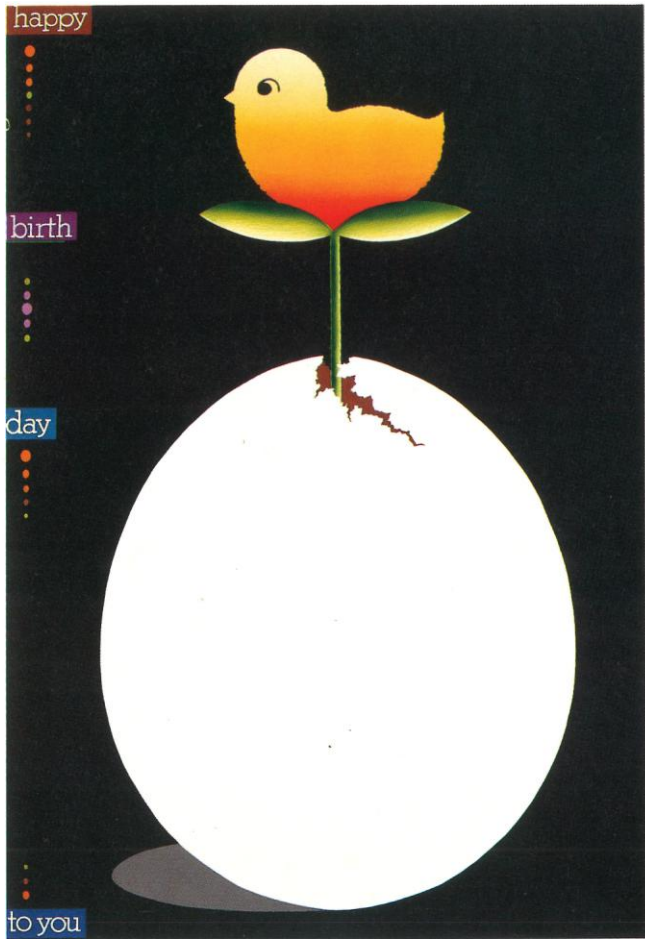

3

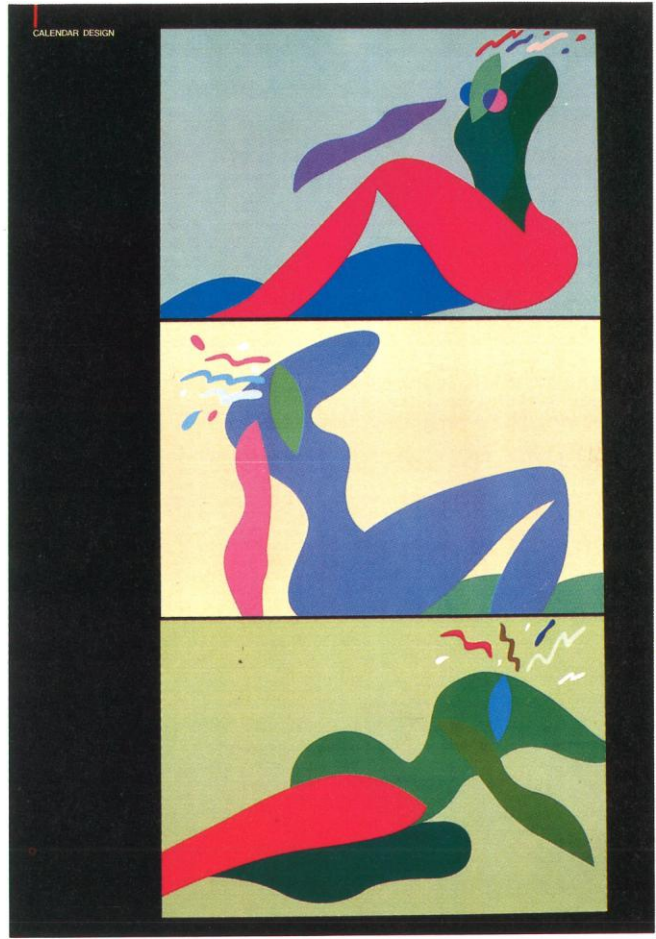

4

3
 카렌다
 심인보
 Calendar
 SHIM, IN-BO

4
 장식 포스터
 임현혁
 Decoration Poster
 IM, HUN-HYOUG

5
 한국문양을 응용한 제품화 디자인
 정연종
 Product Design of Korean Patterns
 JEOUNG, YOUN-JONG



5



1

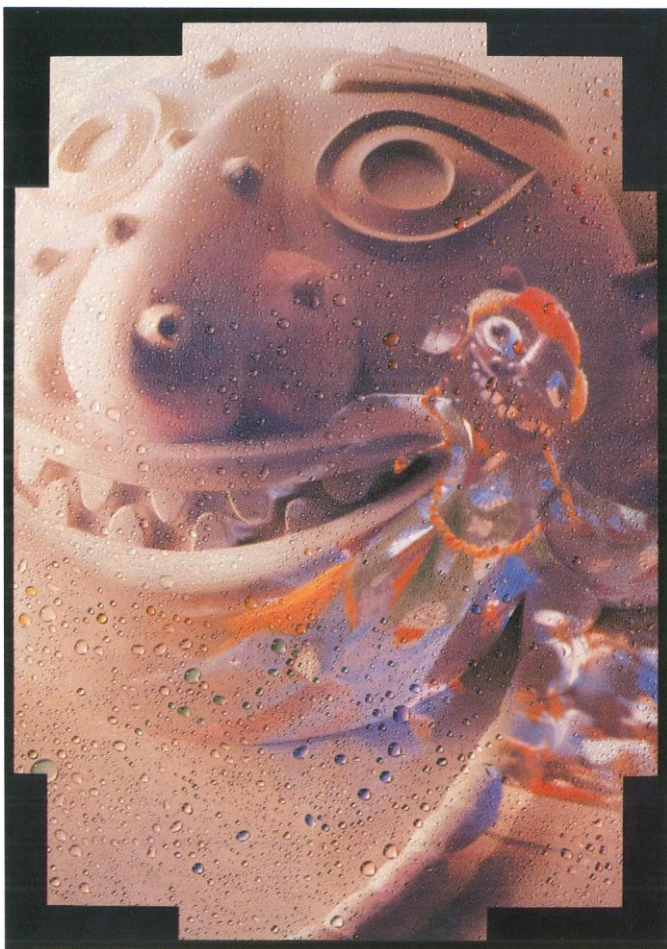

2

1
그림동화를 위한 일러스트레이션
이상원
An Illustrated Fairy Story
LEE, SANG-WON

2
관광에 관한 일러스트레이션
박용원
Illustration of Tour
PARK, YOUNG-WON

3
풍어제를 위한 일러스트레이션
박강룡
Illustration for Korea Culture
PARK, GANG-YONG

4
캘린더 일러스트
임경호
Illustration for Calendar
LIM, KYUNG-HO

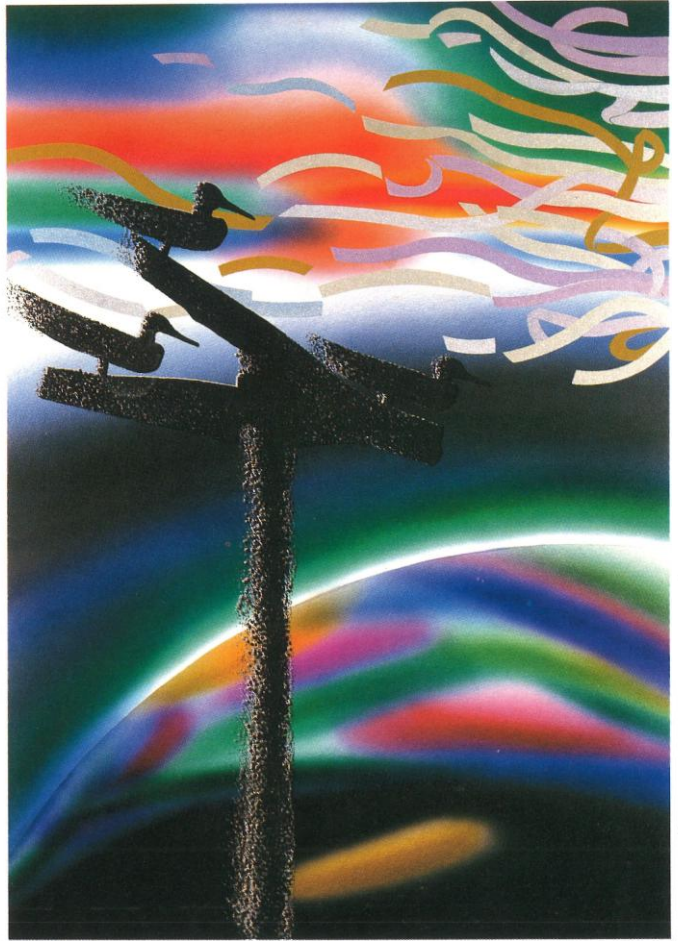

3

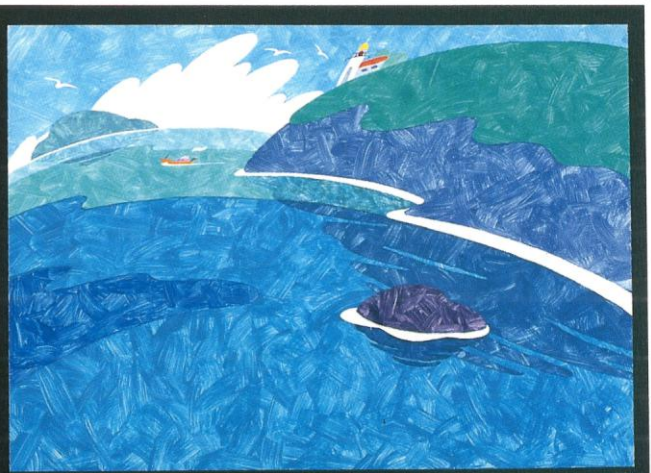
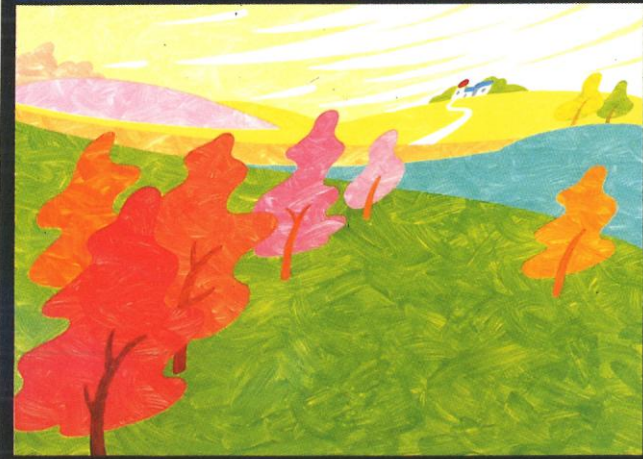

4



1

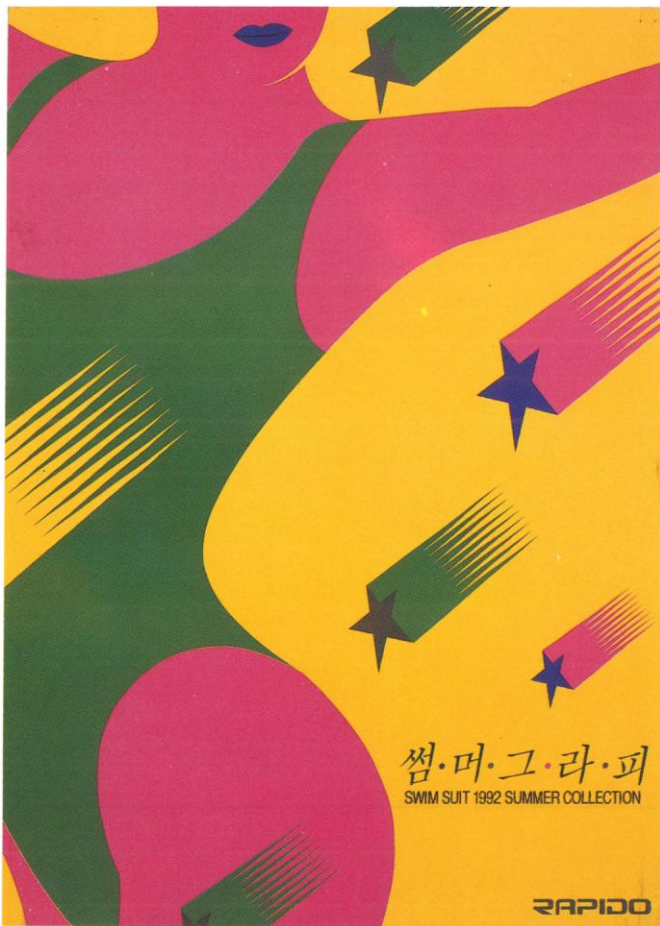

2
172

1
한국의 옛보자기 전시회
최충식
Exhibition of Korea Traditional Pojagi
CHOI, CHUNG-SIK

2
라피도 광고 포스터
김경훈
Rapido Ad. Poster
KIM, KYUNG-HUN

3
HAND MADE CRAFT
김경균
Hand Made Craft
KIM, KYOUNG-KYUN

4
CRAVING
김공웅
Craving
KIM, KONG-WOONG



3

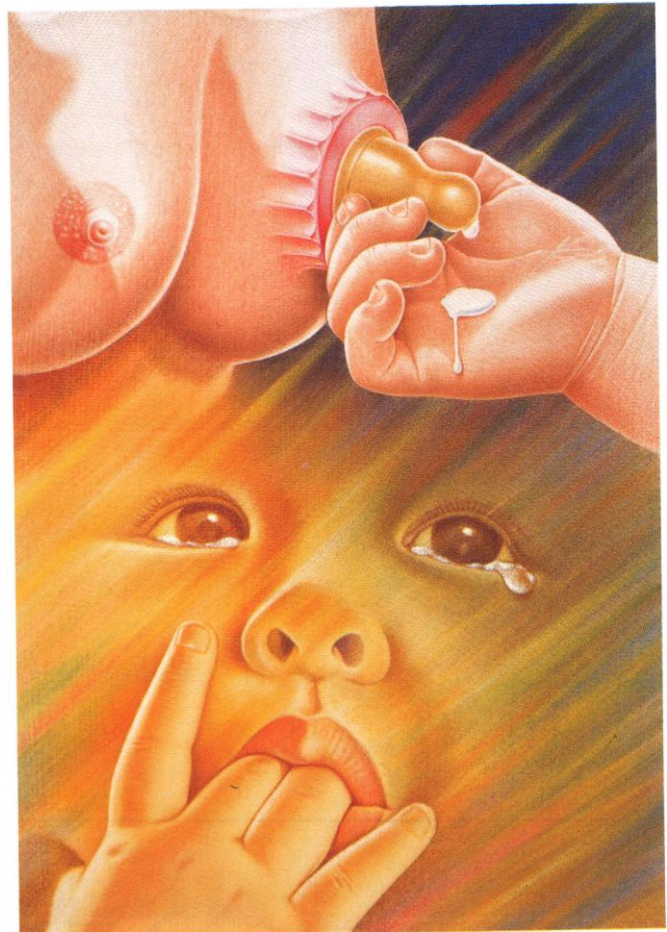

4

인간은 하나의 종점을 확실히 알고 있다. 그것은 무덤이다.



방황하는 인간
Reflections of the modern man

1

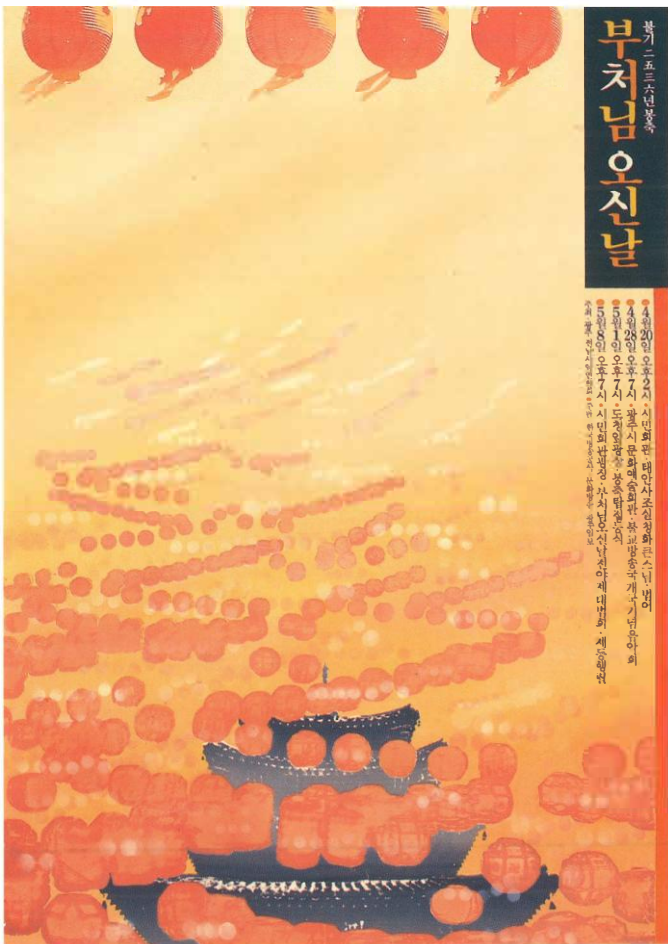

불기 2500주년 기념
부처님 오신날

부처님 오신날은 우리 민족의 전통적인 종교문화유산으로, 2500년 전 인도에서 태어난 부처님이 35살에 깨달음을 얻고, 45살에 열반을 이루셨던 날을 기념하는 날입니다. 이날에는 전국 각지에서 불교 문화제, 불교 음악제, 불교 미술제 등 다양한 문화행사가 개최되며, 많은 사람들이 불교의 가르침을 배우고, 불교의 전통을 계승하고 있습니다.

2

1
음악제 포스터
조승래
Music Festival Poster
CHO, SEUNG-LAE

2
부처님 오신날
고 현
Budda's Birthday
KO, HYUN



3

3
 브랜드 이미지 포스터
이진구
 Brand Image Poster
 LEE, JIN-KU



4
 한국의 패턴 포스터
문수근
 Korean Patterns Poster
 MOON, SOO-GEOUN

4



1



2

1
 한국의 무속 1, 2
김상락
 Korea Traditional Exorcistic Ritual
 KIM, SANG-RAK

2
 장식 포스터
최호천
 Decoration Poster
 CHEY, HO-CHYUN

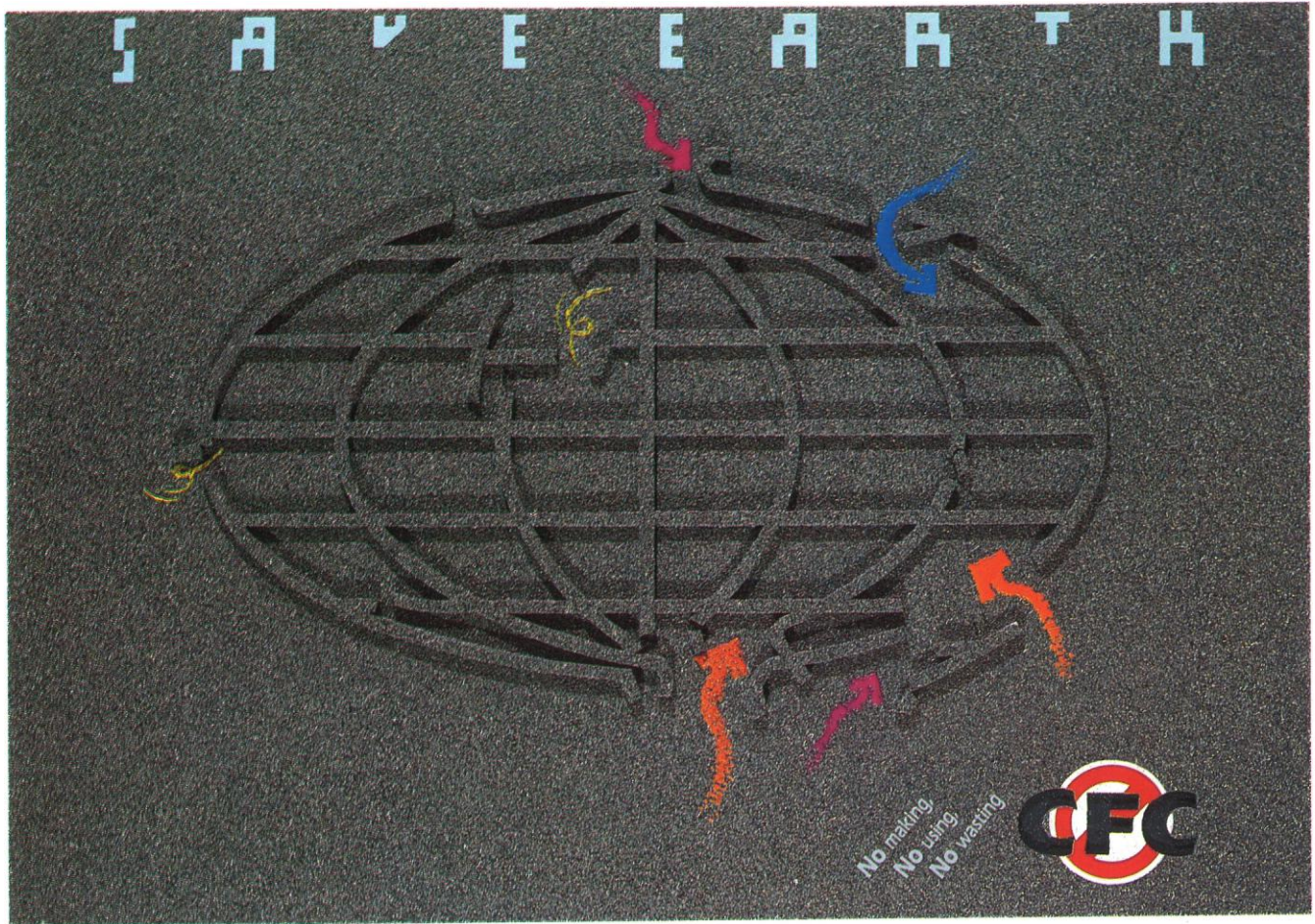

3

3
환경오염방지 공공포스터
정계문

Poster For Prevention of Environmental Pollution
 CHUNG, KYE-MOON

4
제 14대 대한민국 국회
한옥현

The 14th National Assembly of Korea
 HAN, WOOK-HYUN



4

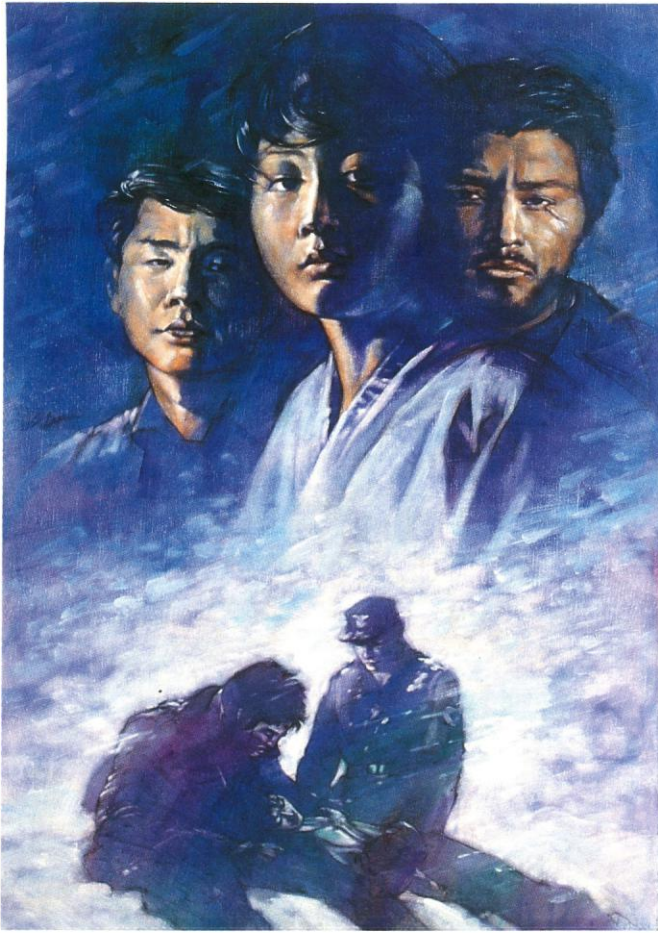

1

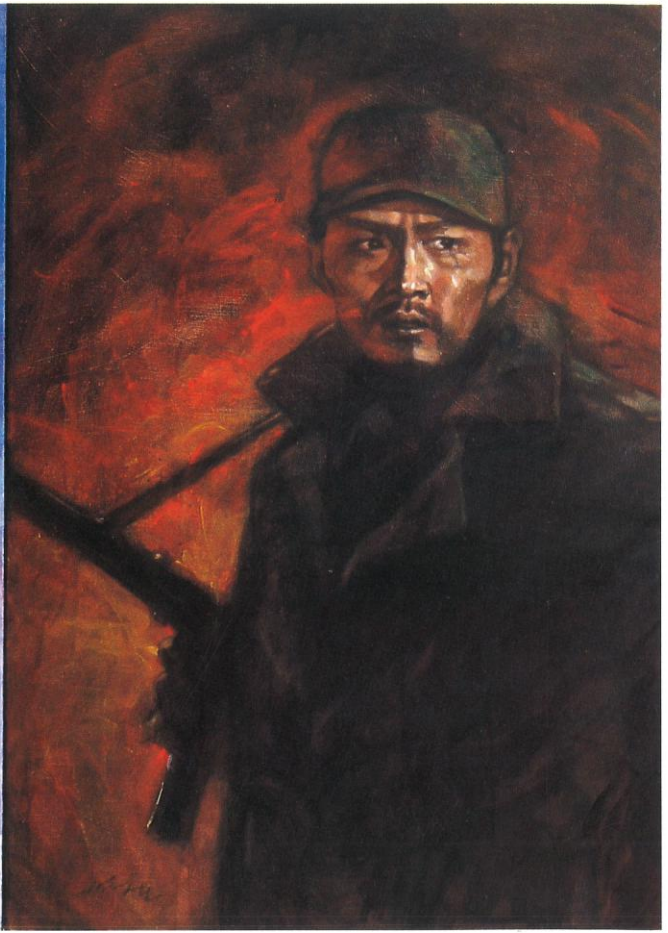

1
 TV극 포스터용 일러스트레이션
이준섭
 Illustration for TV Drama
 LEE, JOON-SUP

2
 스포츠 일러스트레이션
박일재
 Sports Illustration
 PARK, IL-JAE

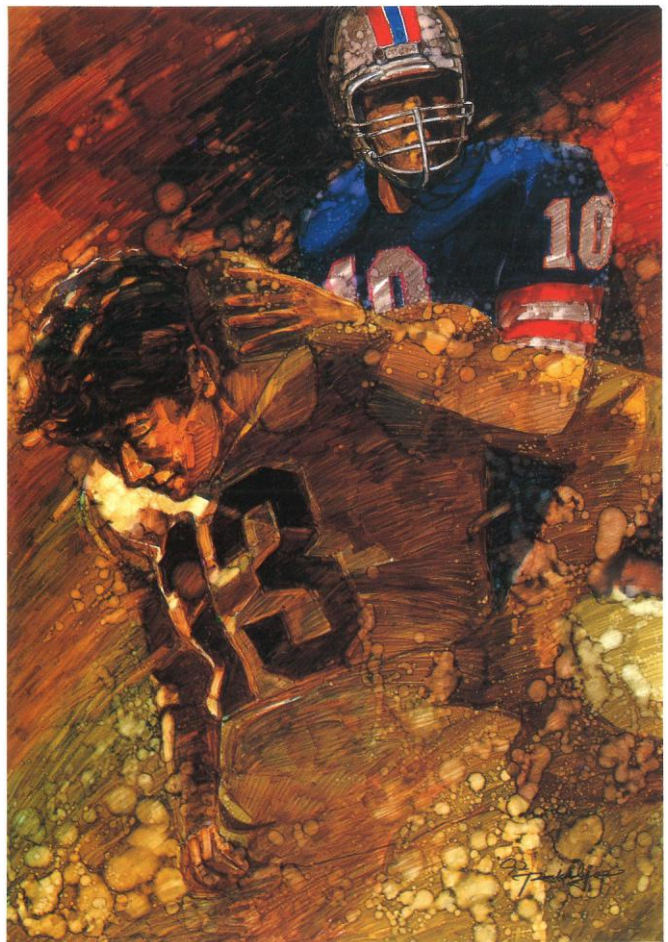

2

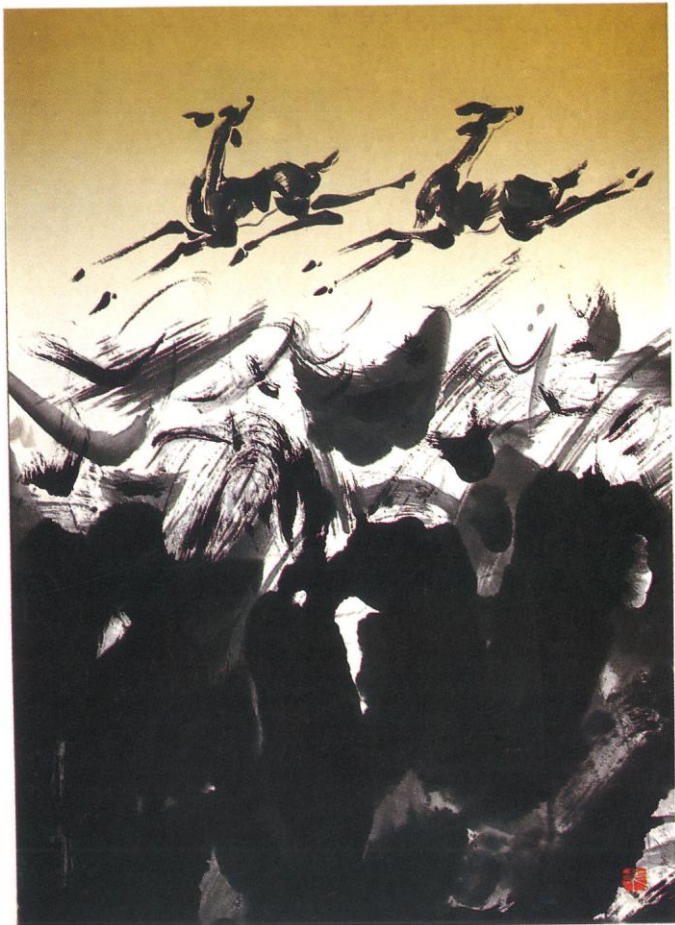

3



4

3
수묵 일러스트레이션 1, 2
조동업
Illustration I, II
CHO, DONG-UP

4
운주사
이윤수
Poster
LEE, YOON-SOO

新人音樂會

CONCERT BY YOUNG-MUSICIANS

1992年 4月 21日~24日
세종문화회관 소강당

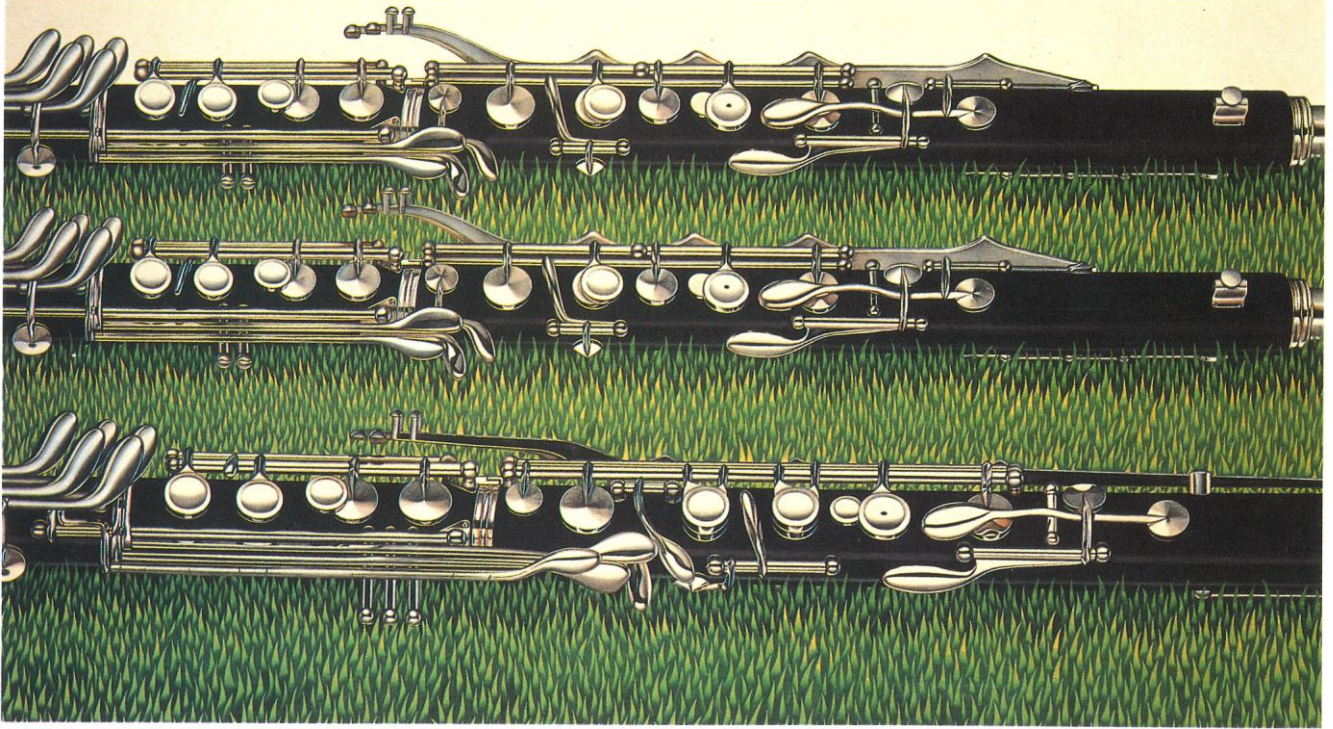

1

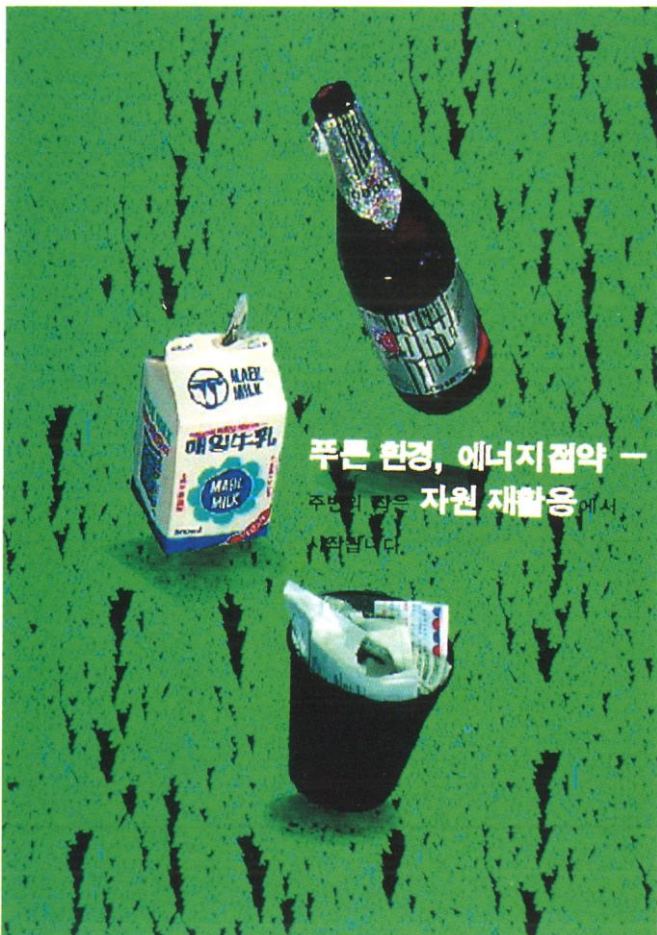

2

1
포스터
김기순
Poster
KIM, KI-SOON

2
포스터
장동훈
Poster
CHANG, DONG-HOON



매혹의 시그너스



품격으로 다가오는 진한 예술의 감동



3

3
시그너스 포스터
강성철
Poster for Sygnus
KANG, SEONG-CHEOL

4
제주관광 포스터
오은식
Cheju Island Tour Poster
OH, EUN-SHIK

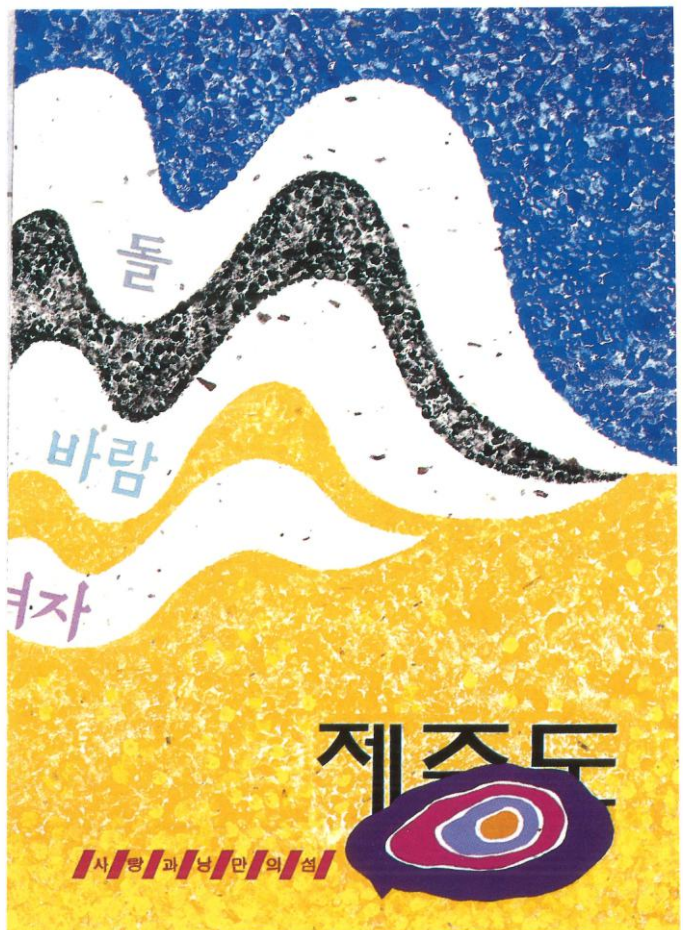

4

추천디자이너 작품

산업공예
산업공예

ENTRIES BY MID-CAREER DESIGNERS

INDUSTRIAL CRAFTS



1



2



3

1
Accessories
박선우
Accessories
PARK, SUN-WOO

2
금장인장
서길용
Ceramic Ware Frame
SUH, KIL-YONG

3
꽃이
추원교
Vase
CHOO, WON-GYO



1



2



3

1
일회용 컵 홀더
김태종
A Cup Holder
KIM, TAE-JONG

2
반합
조규춘
Bowl Set
CHO, KYU-CHOON

3
잡지꽂이
이봉규
Holder for a Magazine
LEE, BONG-GYU

4
연화당초문을 이용한 스위치장식
전은희
Switch Decoration
JEON, EUN-HEE



4



1



2



3



4

1
과기 세트
김맹길
Cookieplate Set
KIM, MAENG-GIL

2
검은 간토기 기법을 이용한 과기
김치준
Candy Ware
KIM, CHI-JOON

3
꽃병
정주훈
Flower Vase
JUNG, JU-HOON

4
쿠션 방석
정경연
Cushion Seat
CHUNG, KYUNG-YEUN

5
추억 만들기
이기상
Photo Frame
LEE, KI-SANG



5

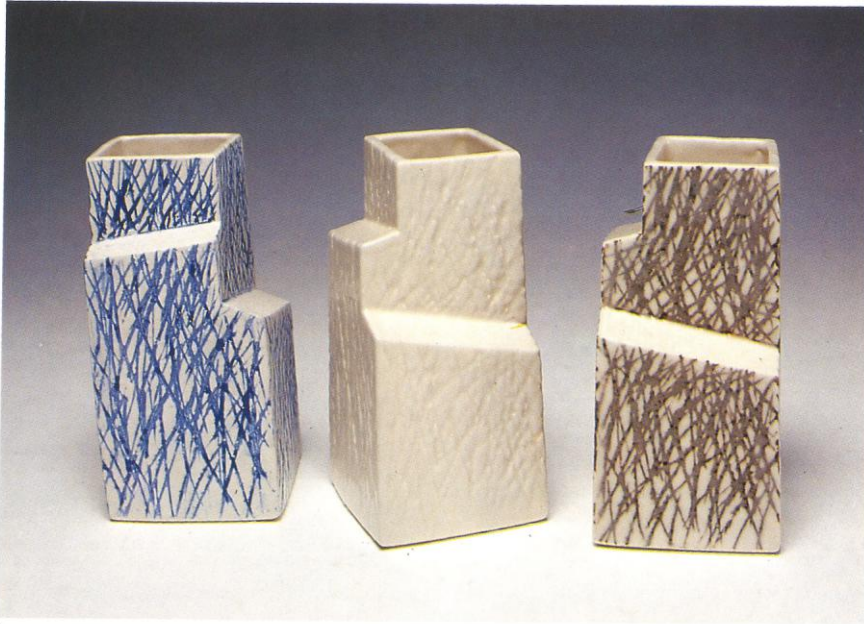

1



2



3
190



4

1
그물 무늬 꽃병
양덕환
Net Pattern Flower Vase
YANG, DUCK-HWAN



5

2
화병
정경석
Flower Vase
CHUNG, KYUNG-SUK

3
작은 용기
안덕춘
Vessels
AHN, DUCK-CHOON



6

4
세라믹 웨어 세트
김현식
Ceramic Ware Set
KIM, HYUN-SIK

5
쿠션
황순영
Cushion
HWANG, SOON-YOUNG

6
사진 액자
이원갑
Photo Magnet
LEE, WON-KAB



1



2

1
 식탁용 찜기 세트
류남희
 Steamer Set for Tableware
 RYU, NAM-HEE

2
 도자기 액자
김세환
 Gold Fild Seal Stamp
 KIM, SE-WHAN

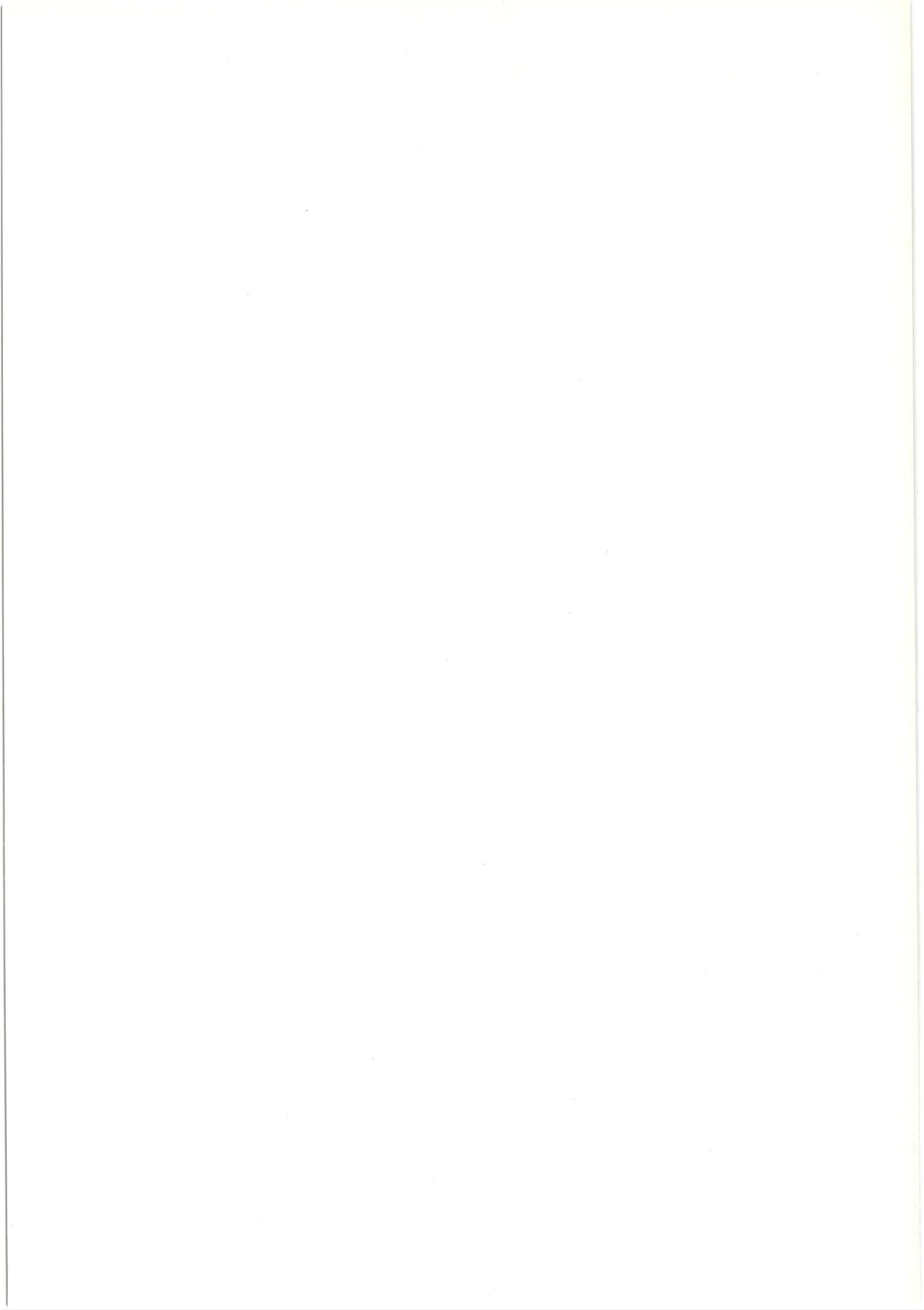

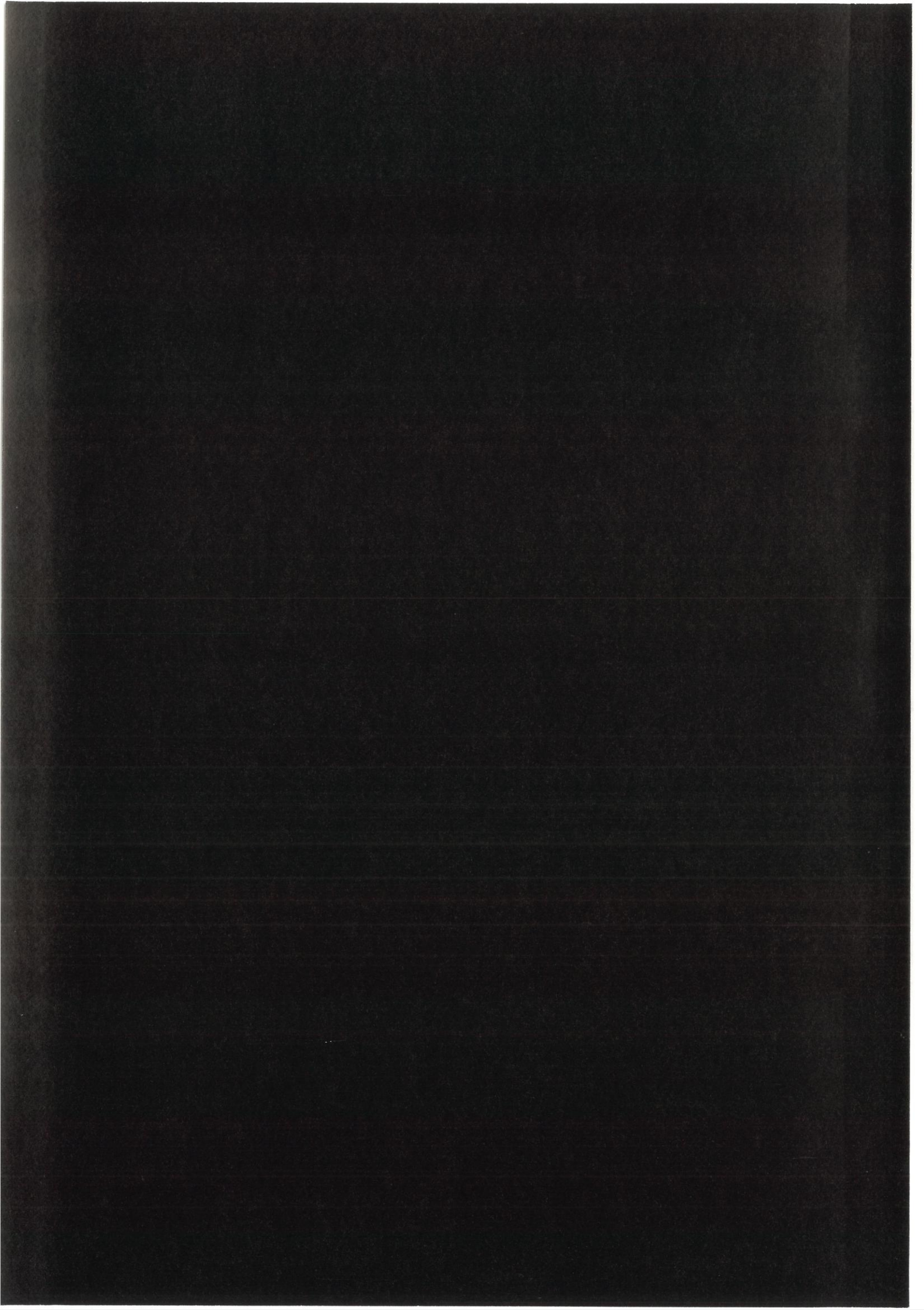

입상 및 특·입석작 작품자

초대 및 추천디자이너 작품 작품자

입상작 및 출품자

대통령상
국무총리상
상공부 장관상 I
상공부 장관상 II
상공부 장관상 III
대한상공회의소 회장상
전국경제인연합회 회장상
한국무역협회 회장상
중소기업협동조합중앙회 회장상
대한무역진흥공사 사장상
중소기업진흥공단 이사장상
한국방송공사 사장상
산업디자인포장개발원 원장상 I
산업디자인포장개발원 원장상 II
산업디자인포장개발원 원장상 III

신승모 · 이한성
구현영 · 김금재
이윤동 · 성창경
조태형 · 양영완
장범수 · 윤현정
하용훈 · 임수연
장호익
신상영 · 심규승
권승애
이용우 · 김재중
이영란 · 이일수
임종용 · 김진길
문철용 · 최영태
한승문 · 권영수
최취연

서비스 키친
해외홍보를 위한 프로스펙스 스포츠화 상품포스터
안방극장
음수대
수출용 금성 Cassette Player 포장디자인
환경보호(천연기념물 보호) 포스터
공중용 다목적 팩시밀리 및 부스
이동이 용이한 사계절 Air System
조립식 옹기 2
금호타이어 제품 포스터
한국문양의 스카프, 넥타이, 행거치프디자인
안동포 생활화를 위한 패키지디자인
비상시를 대비한 접구조식 "들것" 디자인
수출용 전기용품 포장디자인 통합계획
도제 탁상용품 디자인

특선작 및 출품자

제1부 제품디자인 부문

이덕상 · 한창준
박창욱 · 김석용
김금술 · 윤정식
김석용 · 황치현
공승현 · 김영균
이선기 · 박성면
임근종 · 한용철
안규성 · 박성규
승준홍 · 신학성
이성준 · 김선연
이종현 · 박용균
조성섭 · 전선영
김효준 · 황유성
허영준 · 장선오

비즈니스맨을 위한 휴대용 정보기기 디자인
효과적인 의사전달을 위한 종합정보 시스템
환경으로서의 가정용 정보기기

케어디자인
교통경찰검거단속 및 교통행정체제효율화 제안
대중을 위한 소형 우편 시스템
건강관리기
미니 철 절단 공구세트
건물의 도색작업(청소)을 위한 무인도장기
기능주의적 패션시대의 손잡이 디자인
자유로운 연주활동을 위한 악기 디자인
인, 음, 우주의 대화
의류건조기

제2부 환경디자인 부문

김용훈 · 박혜원

교통정보안내 통합 시스템

제3부 시각디자인 부문

선병일
최원수 · 안상락
서광적 · 현영호
양진필 · 김동만
김재익 · 최문정
최덕근 · 오선화
장미경
박무건 · 유재환
남용현 · 최영숙
장호철 · 고석우
이상훈 · 장재경
이병두
박영훈 · 이재훈
박연선
위성호 · 이창호

수출용 해동닭시 부스를 위한 POP 및 시각디자인물
포장디자인(수출용 플로디스크) 패키지
평화 포스터
수출용 담배포장 및 B.I 작업계획
환경개선에 기여하는 수출용 커터 포장디자인
오리엔트시계 홍보용포스터
1993 비너스 캘린더 디자인
마이크로펜 광고
UR 대비를 위한 우리쌀 소비촉진에 따른 시각물
'92 서울 종이전
에너지 전쟁, 경제전쟁
한국 전승공예전 포스터 시리즈
미스-미스터
세계를(여정을) 누리는 가방-가르방
과소비 추방 캠페인 포스터

산업공예 부문

김옥현
오성기
김남수 · 오세준
박병호 · 성연근
김기남 · 김영화
김종문 · 조기백
최남선

현대인의 생활용품, 침대커버 및 쿠션
책상용품
용기 1, 2, 3
탁상용구 디자인
항수 장신구 및 방향제
식탁용셋트
가족실을 이용한 생활용품

입상작 및 출품자

제1부 제품디자인 부문

박민정
황세민 · 김경배
고경욱 · 전영재
최정민 · 추승호
서남철 · 이형준
강환철 · 이영진
우영근 · 이준희
정태석
이용희 · 강혜영
양한규 · 안순규
임대환
최출현
이재공 · 박미리
안지영 · 김근용
오태우 · 김봉철
이영근 · 김민근
이용주 · 강범규
박인석 · 한범구
윤인성
오희권 · 김희정
정일영 · 김종운
전성훈 · 우강호
고승욱
류창희 · 박건배
박경진 · 박광철
우보형 · 문 찬
이성연 · 정은선
임태묵 · 박세환
박용균 · 이종현
박한중 · 배병진
정숙희 · 이철귀
노승완 · 이정은
유천희 · 김병수
김효준 · 황유성
안승훈 · 이현희

재택학습을 위한 가정용 학습기기디자인
이동식 정보통신기기에 관한 연구
공간활용을 위한 시스템 세탁기
소규모사무환경개선을 위한 사무기기통합안
효율적인 공간활용을 위한 다기능식기세척기
아동용 그림동화, 스케치북
중 · 도시형 중장비
컴퓨터를 이용한 다기능금전등록기디자인
패밀리 스튜디오 시스템
공사장용 안전 표시등
비즈니스맨을 위한 차세대정보통신시스템
전기 자동차
전자책
비즈니스맨을 위한 이동용정보통신기기
공기 청정기(한국전통 기와이미지)
태양열 에너지 활용을 위한 시스템제안
오디오(CUBIC)
청각장애자를 위한 커뮤니케이션기기
일렉트릭 덕보 기타
자동원격감침 시스템에 관한 제안
뽀송뽀송
멀티미디어
모형취미기를 위한 다목적 전동공구 및 박스디자인
가정용 정보통신기기
멀티 에이브이 시스템
정보통합기기
태양열을 이용한 커피냉난방기
휴대용 수사정보 감식 시스템기기
아동의 발육강화를 위한 유제품가공기
동위원소를 이용한 신법용측정기기
자연물을 응용한 오디오 디자인
통신위성을 이용한 퍼스널커뮤니케이션기기
개인용 정보기기
신오디오출출을 위한 DAT제품의 소형적 제안
임산부를 위한 건강체크 및 태교음악 시스템

제2부 환경디자인 부문

천수진 · 조영명
임경훈 · 김광국
이대만

강변환경 구조물
장애자용 위생시설 계획안
스페이스트립(우주여행)

제3부 시각디자인 부문

김봉기 · 김재수
김봉기 · 김태혁

자전거 보관대
자전거 잠금장치

강부연 · 이화순
김효순
김정일
이홍규 · 여훈구
황인성 · 안병천
이창우
최영주 · 이형우
장상진 · 김미경
한세준 · 고봉석
유재균 · 박찬익
박인창 · 김세훈
조 현 · 이철민
황용하
조석호 · 김영국
남기하 · 박상욱
조상진 · 남윤호
고재성
이강석 · 윤석후
양해주 · 이채숙
고우석
권기영 · 홍석연
오병석 · 이배남
정용인
박금준 · 이정혜
정찬섭 · 김성지
김기홍 · 권영안
주창현 · 김용우
이은석 · 김대환
홍승하 · 정한경
박철범
박정우 · 최남식
이광호 · 박해석
김병진
박태용 · 류형수
나윤정
김현태
이원형 · 문홍진
어윤양 · 김석재
이만영
변영석
정경미 · 이수민
민형기 · 강문정
김선주
박순우 · 이정성
변추석
장의환 · 허도영
이용훈 · 민성환
최정환
이재용 · 권 일

굿다이 오지 하우스 CIP
일러스트레이션
환경오염 포스터
재생지를 이용한 녹색혁명전 이벤트 계획
에스·케이·시 컴팩트 디스크
'93대전, 지구환경 심포지움
신문광고
수출용컴퓨터 부품 및 부속품포장디자인 통합계획
드봉 아티스텍
지구의날 포스터
삼성디지털 하이파이 스테레오 브이티이알
내가 동화 나라를 만져요
핵폭탄이 없는 세계
서울의 상징 포스터
수출용 Keychain 포장디자인 계획
선경자연과학비디오카세트테이프시각물디자인
코닥필름광고포스터
교포2세를 위한 컴퓨터프로그램포장디자인 연구
모닝글로리 문구 포장디자인 연구
서울 천도기념 포스터
오리엔트
시각장애자를 위한 그림책 연구
신한화구 포스터
서울거리축제 포스터
꽃 패키지 디자인 연구
환경처(환경오염 포스터) 1992 오존층
코카콜라 광고 포스터
소방안전을 위한 소방용품 포장디자인 통합계획
한국의 금속공예 대전
한농종묘를 위한 화초류, 과채류포장계획
서울시립교향악단 팍스 연주회
환경포스터(처음엔, 마침내)
세계 환경보호 세미나 포스터
포장디자인
한국역사와 토기에 관한 심포지움
갤러리빙 전시회 포스터
한국전통도예현대전, 워크숍
함안꽃감 포장디자인
세계언론인대회
서울 600년, 보물 600년
정치 포스터
선물 및 외국인을 위한 고유웃감 포장계획
풀라 화장품 이미지 포스터
금성 수퍼미라클 TV 포스터
제4회 국제환경문제 세미나
우리 농산물보호 포스터
서울 국제 도예 비엔날레
금성 CC블랙 TV 포스터
수출역조개선을 위한 배선기구 포장디자인 계획

산업공예 부문

윤준노 · 김태호
 김태호 · 윤준노
 김재홍 · 윤병문
 강상훈 · 윤병록
 박 석 · 박희수
 구자환 · 박진우
 정창규 · 김윤아

이재삼 · 장성룡
 정대중
 이규현
 장남용
 박찬국
 이세환
 류승희
 우정인
 장지혁 · 노기문
 최인건
 임종우 · 전은경
 여 영
 김동희
 이성계 · 이연수
 이승희 · 김유상
 김진실 · 한수희
 장진희 · 김 난
 신종식 · 신길수
 김성희 · 오경열
 류호찬
 이순지 · 류수경
 정혜원 · 윤수미
 장래영 · 김유주
 변정임 · 김상균
 박성연 · 이수경
 주학로 · 정혜원
 한경희
 조원희 · 이주영
 김진미 · 조여권
 강종숙
 손종만 · 김세은
 최찬희 · 백경화
 김정필 · 이진욱
 최철형
 이지선 · 김은희

P.O.P를 겸한 공구 포장디자인 연구
 컬러 탭 포장디자인 연구
 서울의 봄 음악제
 대한민국 국악제전
 신라 1,000년전(금관편)
 패션시계 포장디자인 연구
 CG 동화 일러스트

도벽장식에 대한 연구
 테이블용품 디자인
 테이블 웨어 디자인연구
 한지에 12지 신상을 문양화한 공간용 칸막이
 무빙 티 테이블
 스톨 디자인
 테이블보와 쿠션세트
 꼬막 조개의 곡면을 응용한 화병디자인
 실버라인
 직물조직을 응용한 생활용품
 장신구 및 보석함세트
 유아를 위한 소리놀이기구 디자인
 주철 다용도함 세트
 탁상용품
 촛대 세트디자인
 PYREX 비이커를 이용한 주전자디자인
 능환무늬를 이용한 생활용품
 다용도 합 디자인
 8도 장승을 이용한 스푼, 포크디자인
 책상용품
 현대감각에 적합한 인장의 재조명
 산경문전 문양을 이용한 블라인드
 도자재료를 이용한 장신구 개발
 10분의 여유
 조립형 탁상용기
 기업판촉 및 선물용품 IMAGE화 제언
 나전칠기 생활용기 세트
 책상 사무용품 디자인
 금속장식을 이용한 도자함연구
 커피셋트
 다용도 화기 세트
 모바일디자인
 좌식탁자와 데스크 셋트 디자인
 동심
 장식교환이 용이한 패션 장신구 개발

초대디자이너 작품

제1부 제품디자인 부문

홍성수	보급형 팩시밀리
이우성	팩시밀리
이 건	파트너시리즈 920419
민경우	와이어레스 인터콤
이인솔	의료기기(수혈기)
이병학	써라운드 스피커
박인철	입체 선회 선풍기
최대석	포피디오 뉴 에이지

제3부 시각디자인 부문

이효일	타이포그래피 93
김학성	한국포스터
백금남	개인전 포스터
김홍련	한국민속의 환상적이미지
방재기	농악놀이
유한태	태극 포스터
양호일	골프광고용 일러스트레이션
봉상균	파브리케이션 디자인
나재오	한국 관광포스터
김 현	카렌다
류재우	다도해 포스터
박종운	인간+환경 포스터
이봉섭	1992 코리아
오근재	시사 일러스트레이션
장완영	한국전통춤(포스터)
현용순	한국인의 얼굴
김교만	장승
신용태	IMAGE OF KOREA

산업공예 부문

정대유	이야기
장미연	브로우치
최종관	과기쌍
노경조	화유 시각접시
윤 근	필통
박진홍	벽걸이
최금용	함
신영옥	보온커버
정옥란	마직 MATE 시리즈
권상오	꽃이 세트
백 일	건칠녹유 금박문병
이부연	합 디자인
박인숙	장신구 함

추천디자이너 작품

제1부 제품디자인 부문

이석준	위성 방송 수신기
갈종로	컴팩트디스크 플레이어
이재원	세면 기구 디자인
이석현	가습기

조종호	미니형 비디오 디자인
윤재우	위성방송 수신기
이경립	퍼지 펜 컴퓨터
이기후	무법중 유법
최현창	휴대용 컴퓨터
이유섭	레이시 트레이시
전성수	창세기 1장 1절
이계천	선풍기
정국현	비디오
구기실	카세트
양윤식	버너
윤지홍	PORTABLE CDOKE
신태균	노트북 컴퓨터
이순종	다용도 토스터
한석우	흙 컴퓨터 기기
박태영	AUDIO MANIA를 위한 파워앰프 디자인
홍정표	쾌적공간을 위한 공기정화기
한기웅	보급형 보일러
김철호	8mm VCR
노창호	냉장고
변상태	크레인 디자인
박익철	손톱깎기 디자인
심재진	코드레스 헤드폰 & 트랜스 미터
신명철	스프링을 이용한 가위 92-01
윤영태	과수 저장창고용 히타디자인
황영성	무선 전화기
지해천	여행자를 위한 정보기기
이승철	개인용 슬라이드 편집기
이수봉	디자이너전용 퍼스널컴퓨터
구본호	커피 메이커
정충모	안전펀치
고석천	패션 시계
김태호	마린

제2부 환경디자인 부문

이재권	옥외공간을 나누는 수평적기본요소연구
이해록	대전세계박람회지방관 계획안
김준기	석탄산업 전시관건립 기본계획

제3부 시각디자인 부문

김덕용	공간구조의 변화에 대한 C.G 실험
김창식	한국디자인공모전 연감 및 포스터
한옥현	제14대 대한민국 국회
한백진	시간과 공간
김상락	한국의 무속 1, 2
강윤성	대한제국시대 문물전 편집디자인
김경균	HAND MADE CRAFT
오은식	제주관광 포스터
김택훈	인디안 B.I
이상원	그림동화를 위한 일러스트레이션
오국영	울릉도 호박엿
최충식	한국의 옛보자기 전시회

문수근	한국의 패턴 포스터
김경훈	라피도 광고 포스터
이진구	브랜드 이미지 포스터
정연종	한국문양을 응용한 제품화 디자인
강성철	시그너스 포스터
김기순	포스터
윤병훈	포스터
임현혁	장식 포스터
심인보	카렌다
장동훈	포스터
최호천	장식 포스터
박강룡	풍어제를 위한 일러스트레이션
명계수	자원재활용을 위한 심볼 제안
임경호	캘린더 일러스트
박용원	관광에 관한 일러스트레이션
박규원	청죽원 덩굴천
박일재	스포츠 일러스트레이션
정계문	환경오염방지 공공포스터
이윤수	운주사
김공웅	CRAWING
고 현	부처님 오신날
이준섭	TV극 포스터용 일러스트레이션
조동업	수목 일러스트레이션 1, 2
조승래	음악제 포스터
김철영	LOVE LOVE 초코렛 포장 디자인
문 철	서울섬유미술포스터

산업공예 부문

이원갑	사진 액자
전은희	연화당초문을 이용한 스위치장식
정경연	쿠션 방석
양덕환	그물 무늬 꽃병
김맹길	과기 세트
이봉규	잡지꽂이
정경석	화병
이기상	추억 만들기
김현식	세라믹 웨어 세트
김치준	검은 간토기 기법을 이용한 과기
추원교	꽃이
황순영	쿠션
김태종	일회용 컵 홀더
박선우	Accessories
조규춘	반합
정주훈	꽃병
안덕춘	작은 용기
류남희	식탁용 찜기 세트
서길용	도자기액자
김세환	금장인장

대한민국 산업디자인 전람회 연혁

주최: 상공부

제 1 회	주관: 대한상공회의소,	장소: 국립 현대미술관,	기간: 1966. 8.3~8.22
제 2 회	주관: 대한상공회의소,	장소: 덕수궁 종합전시관,	기간: 1967. 9.1~9.30
제 3 회	주관: 대한상공회의소,	장소: 경복궁미술관,	기간: 1968. 7.25~8.24
제 4 회	주관: 대한상공회의소,	장소: 한국디자인센터,	기간: 1969. 6.10~6.30
제 5 회	주관: 대한상공회의소,	장소: 국립공보관,	기간: 1970. 6.1~6.20
제 6 회	주관: 한국디자인포장센터,	장소: 국립공보관,	기간: 1971. 6.5~6.25
제 7 회	주관: 한국디자인포장센터,	장소: 국립현대미술관,	기간: 1972. 4.17~4.30
제 8 회	주관: 한국디자인포장센터,	장소: 국립현대미술관,	기간: 1973. 6.1~6.15
제 9 회	주관: 한국디자인포장센터,	장소: 국립현대미술관,	기간: 1974. 6.15~6.30
제10회	주관: 한국디자인포장센터,	장소: 국립현대미술관,	기간: 1975. 6.5~6.18
제11회	주관: 한국디자인포장센터,	장소: 국립현대미술관,	기간: 1976. 6.4~6.17
제12회	주관: 한국디자인포장센터 전시관,	장소: 한국디자인포장센터 전시관,	기간: 1977.10.4~10.23
제13회	주관: 한국디자인포장센터 전시관,	장소: 한국디자인포장센터 전시관,	기간: 1978.6.1~6.20
제14회	주관: 한국디자인포장센터 전시관,	장소: 한국디자인포장센터 전시관,	기간: 1979.6.8~6.22
제15회	주관: 한국디자인포장센터 전시관,	장소: 한국디자인포장센터 전시관,	기간: 1980.5.19~6.7
제16회	주관: 한국디자인포장센터 전시관,	장소: 한국디자인포장센터 전시관,	기간: 1981.7.10~7.29
제17회	주관: 한국디자인포장센터 전시관,	장소: 한국디자인포장센터 전시관,	기간: 1982.7.2~7.21
제18회	주관: 한국디자인포장센터 전시관,	장소: 한국디자인포장센터 전시관,	기간: 1983.7.8~7.27
제19회	주관: 한국디자인포장센터 전시관,	장소: 한국디자인포장센터 전시관,	기간: 1984.9.1~9.15
제20회	주관: 한국디자인포장센터 전시관,	장소: 한국디자인포장센터 전시관,	기간: 1985.9.10~9.24
제21회	주관: 한국디자인포장센터 전시관,	장소: 한국디자인포장센터 전시관,	기간: 1986.5.27~6.10
제22회	주관: 한국디자인포장센터 전시관,	장소: 한국디자인포장센터 전시관,	기간: 1987.5.26~6.9
제23회	주관: 한국디자인포장센터 전시관,	장소: 한국디자인포장센터 전시관,	기간: 1988.5.26~6.9
제24회	주관: 한국디자인포장센터 전시관,	장소: 한국디자인포장센터 전시관,	기간: 1989.9.5~9.19
제25회	주관: 한국디자인포장센터 전시관,	장소: 한국디자인포장센터 전시관,	기간: 1990.5.18~6.1
제26회	주관: 한국디자인포장센터 전시관,	장소: 한국디자인포장센터 전시관,	기간: 1991.5.10~5.24
제27회	주관: 산업디자인포장개발원,	장소: 산업디자인포장개발원 전시관,	기간: 1992.5.15~5.30

HISTORY OF KOREA INDUSTRIAL DESIGN EXHIBITION

Sponsored by : The Ministry of Commerce & Industry

The 1st Exhibition Hosted by : Korea Chamber of Commerce & Industry, Place : National Modern Art Gallery,	Duration : 3rd-22nd August 1966
The 2nd Exhibition Hosted by : Korea Chamber of Commerce & Industry, Place : Exhibition Hall, Duck Soo Palace,	Duration : 1st-30th September 1967
The 3rd Exhibition Hosted by : Korea Chamber of Commerce & Industry, Place : Kyungbok Palace Art Gallery,	Duration : 25th July-24th August 1968
The 4th Exhibition Hosted by : Korea Chamber of Commerce & Industry, Place : Design Center,	Duration : 10th-30th June 1969
The 5th Exhibition Hosted by : Korea Chamber of Commerce & Industry, Place : National Information Center,	Duration : 1st-20th June 1970
The 6th Exhibition Hosted by : Korea Design and Packaging Center, Place : National Information Center,	Duration : 5th-25th June 1971
The 7th Exhibition Hosted by : Korea Design and Packaging Center, Place : National Modern Art Gallery,	Duration : 17th-30th April 1972
The 8th Exhibition Hosted by : Korea Design and Packaging Center, Place : National Modern Art Gallery,	Duration : 1st-15th June 1973
The 9th Exhibition Hosted by : Korea Design and Packaging Center, Place : National Modern Art Gallery,	Duration : 15th-30th June 1974
The 10th Exhibition Hosted by : Korea Design and Packaging Center, Place : National Modern Art Gallery,	Duration : 5th-18th June 1975
The 11st Exhibition Hosted by : Korea Design and Packaging Center, Place : National Modern Art Gallery,	Duration : 4th-17th June 1976
The 12nd Exhibition Hosted by : Korea Design and Packaging Center, Place : Exhibition Hall, Korea Design and Packaging Center,	Duration : 4th-23rd October 1977
The 13rd Exhibition Hosted by : Korea Design and Packaging Center, Place : Exhibition Hall, Korea Design and Packaging Center,	Duration : 1st-20th June 1978
The 14th Exhibition Hosted by : Korea Design and Packaging Center, Place : Exhibition Hall, Korea Design and Packaging Center,	Duration : 8th-22nd June 1979
The 15th Exhibition Hosted by : Korea Design and Packaging Center, Place : Exhibition Hall, Korea Design and Packaging Center,	Duration : 19th May-7th June 1980
The 16th Exhibition Hosted by : Korea Design and Packaging Center, Place : Exhibition Hall, Korea Design and Packaging Center,	Duration : 10th-29th July 1981
The 17th Exhibition Hosted by : Korea Design and Packaging Center, Place : Exhibition Hall, Korea Design and Packaging Center,	Duration : 2nd-21st July 1982
The 18th Exhibition Hosted by : Korea Design and Packaging Center, Place : Exhibition Hall, Korea Design and Packaging Center,	Duration : 8th-27th July 1983
The 19th Exhibition Hosted by : Korea Design and Packaging Center, Place : Exhibition Hall, Korea Design and Packaging Center,	Duration : 1st-15th September 1984
The 20th Exhibition Hosted by : Korea Design and Packaging Center, Place : Exhibition Hall, Korea Design and Packaging Center,	Duration : 10th-24th September 1985
The 21st Exhibition Hosted by : Korea Design and Packaging Center, Place : Exhibition Hall, Korea Design and Packaging Center,	Duration : 27th May-10th June 1986
The 22nd Exhibition Hosted by : Korea Design and Packaging Center, Place : Exhibition Hall, Korea Design and Packaging Center,	Duration : 26th May-9th June 1987
The 23rd Exhibition Hosted by : Korea Design and Packaging Center, Place : Exhibition Hall, Korea Design and Packaging Center,	Duration : 26th-May 9th June 1988
The 24th Exhibition Hosted by : Korea Design and Packaging Center, Place : Exhibition Hall, Korea Design and Packaging Center,	Duration : 5th-19th September 1989
The 25th Exhibition Hosted by : Korea Design and Packaging Center, Place : Exhibition Hall, Korea Design and Packaging Center,	Duration : 18th May-1st June 1990
The 26th Exhibition Hosted by : Korea Design and Packaging Center, Place : Exhibition Hall, Korea Design and Packaging Center,	Duration : 10th-24th May 1991
The 27th Exhibition Hosted by : Korea Institute of Industrial Design & Packaging,	Duration : 15th-29th May 1992

제27회 대한민국 산업디자인 전람회 도록

1992년 5월 6일 인쇄
1992년 5월 15일 발행

발행인/조지희
발행처/산업디자인포장개발원
주소: 서울특별시 종로구 연건동 128
전화: 766-8705, 745-7249

등록번호/제 16-489호

편집, 제작, 판매처/지드코스마디자인연구소 일가 COSMA
주소: 서울특별시 강남구 논현동 213-5 지드빌딩
전화: 511-4693~5 [영업] 540-7651~2 [편집]
FAX: 511-4696

사진촬영/COSMA 사진부. 반도스튜디오 [334-1765]
인쇄분해/오피프로세스 [278-6387]

정가 16,000원

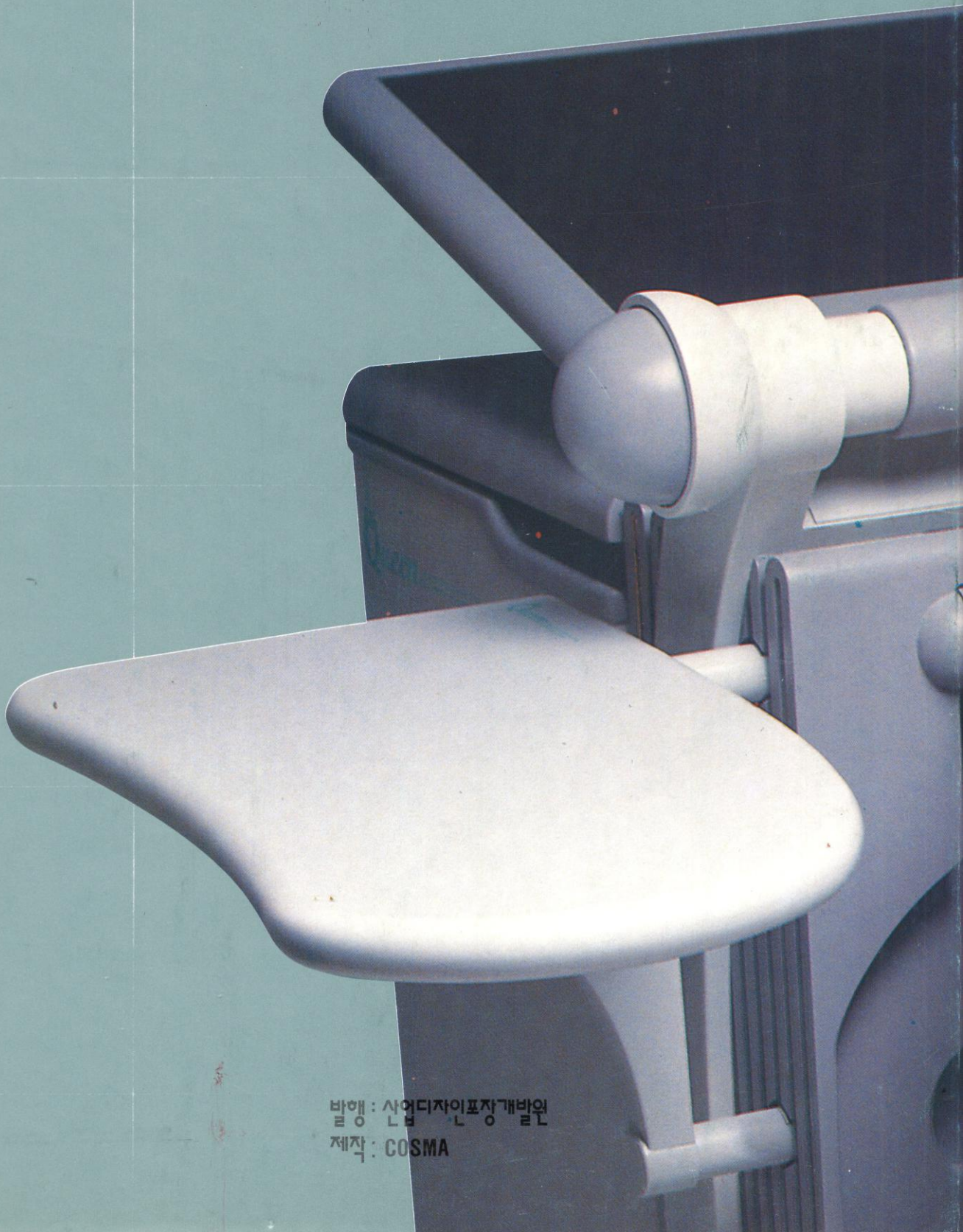

발행 : 사언디자인포장개발원
발행 : 사언디자인포장개발원
제작 : COSMA